

Des technologies pour la vie



BOSCH

accent|line

Des appareils intégrés dotés de nombreux extras.

Gamme 2025, accent line inclus





Bosch accent line. Une exclusivité incluse.

La gamme accent line de Bosch intègre de nombreux “extras” : des technologies intelligentes qui ne laissent rien au hasard et rendent la cuisine non seulement plus agréable, mais aussi plus facile.

Les incontournables pour votre cuisine.

Un four vapeur pour préparer des repas sains et variés, une table de cuisson à induction qui empêche vos casseroles de déborder, une machine à café qui vous permet de savourer un cappuccino exactement comme vous l'aimez... Bosch accent line vous offre la totale - avec des appareils qui fonctionnent en parfaite symbiose pour répondre à tous vos besoins.



Qualité éprouvée.

En choisissant le marque Bosch, vous pouvez compter sur de longues années d'expérience et d'expertise en matière d'appareils électroménagers. De par leur qualité supérieure - du design à l'utilisation - ils vous garantissent des résultats parfaits tout en économisant de l'énergie. Puisque l'environnement est l'une de nos préoccupations, chacun de nos appareils est conçu dans le but de réutiliser un maximum de pièces après utilisation.

À l'achat d'au moins 4 appareils encastrables.

À l'achat d'au moins 4 nouveaux appareils encastrables de Bosch, vous bénéficierez désormais d'une Garantie Prolongée gratuite de 5 ans. Il s'agit de 3 ans en plus de la garantie fabricant standard de 2 ans. Tous les appareils de réfrigération pose-libre sont également éligibles à cette promotion.

Que comprend cette garantie ?

La Garantie Prolongée gratuite de Bosch comprend une garantie omnium complète pendant 5 ans. Sont inclus : les réparations, les pièces détachées, les heures de travail et les déplacements de nos techniciens.

Comment activer la Garantie Prolongée gratuite ?

Avez-vous acheté un ensemble d'au moins 4 appareils encastrables ? Enregistrez les appareils via notre site web dans un délai de 8 semaines à compter de la date de facturation. Vous disposez d'un smartphone équipé de Google Lens ? Dans ce cas, vous pouvez facilement scanner les données produit figurant sur

les plaques signalétiques de chaque appareil et les compléter automatiquement.

Après l'enregistrement de vos appareils, vous pouvez immédiatement télécharger ou consulter les certificats de garantie via la section « Mes garanties » sur votre compte MyBosch.

Plus d'informations sur les conditions de garantie via le QR-code ou via le lien ci-dessous:

<https://www.bosch-home.be/fr/nos-services/garanties/garantie-5-ans-offerte>





Sommaire.

Introduction.

- 02 Bosch accent line
- 03 Garantie 5 ans
- 08 Bienvenue chez Bosch
- 10 Design Awards
- 12 Vivez durablement et sainement #LikeABosch
- 14 Home Connect

Fours et micro-ondes.

- 18 Introduction
- 28 Fours Série 8
- 34 Fours Série 6 et Série 4
- 38 Accessoires en option

Tables de cuisson.

- 44 Introduction
- 60 Tables de cuisson avec ventilation intégrée
- 66 Tables de cuisson à induction
- 70 Tables de cuisson vitrocéramique
- 72 Tables de cuisson à gaz
- 75 Accessoires en option tables de cuisson à gaz
- 76 Accessoires en option tables de cuisson

Hottes.

- 82 Introduction
- 91 Glass Draft
- 92 Hottes plafond
- 93 Hottes îlots
- 94 Hottes HeadFree
- 95 Hottes murales décoratives
- 98 Hottes cheminée intégrées
- 99 Hottes télescopiques
- 100 Groupes d'extraction
- 102 Accessoires en option

Réfrigérateurs et congélateurs.

- 108 Introduction
- 118 Bottom-Freezers XXL/XL
- 118 Bottom-Freezers intégrables
- 120 Réfrigérateurs intégrables
- 123 Réfrigérateur sous-plan
- 124 Congélateurs intégrables
- 125 Congélateur sous-plan
- 126 Bottom-Freezers pose-libre
- 129 Accessoires en option réfrigérateurs

Lave-vaisselle.

- 132 Introduction
- 144 Lave-vaisselle entièrement intégrables 60 cm
- 146 Lave-vaisselle entièrement intégrables 45 cm
- 146 Lave-vaisselle compact
- 147 Accessoires en option

Lave-linge entièrement intégrable.

- 150 Lave-linge entièrement intégrable

Schémas d'encastrement.

- 152 Schémas d'encastrement

188 Produits d'entretien et de nettoyage.





7000



0 0 0
0 0 0
120
0 1 2 3 4 5 6 7 8 9

BOSCH

Bienvenue chez Bosch.

Depuis des générations, les électroménagers Bosch contribuent à faciliter la vie quotidienne : ils entreprennent d'innombrables tâches fastidieuses dans d'innombrables ménages - pour la simple raison de nous permettre de gagner du temps utile à améliorer notre qualité de vie.

À la fin du 19e siècle, Robert Bosch posait les bases de l'entreprise Bosch Électroménager en ouvrant un premier atelier. Depuis le tout début, il n'avait qu'un seul objectif en tête : produire la meilleure qualité à chaque instant. Il a toujours été guidé par le principe selon lequel une fabrication honnête est plus importante qu'un gain temporaire. C'est pourquoi, depuis près de 130 ans, nos produits sont synonymes de qualité sans compromis, de perfection technique et de fiabilité absolue. En d'autres termes : des technologies pour la vie.

« Je préfère perdre de l'argent que la confiance » : célèbre devise de Robert Bosch aujourd'hui encore au cœur de notre organisation. Les produits Bosch sont d'une qualité fiable et durable, ce qui se manifeste aussi au niveau de l'entretien et du service. Ainsi, nous mettons tout en œuvre pour qu'un appareil soit rentable à long terme.

Depuis des décennies, Bosch développe des appareils aujourd'hui devenus indispensables à la vie quotidienne : le réfrigérateur, le robot de cuisine, le lave-vaisselle, etc.

« Je préfère
perdre de l'argent
que la confiance. »

Robert Bosch

Notre savoir-faire en technologie se traduit par de nombreuses innovations de pointe : PerfectDry permettant d'obtenir une vaisselle éclatante, VitaFresh pour garder vos aliments frais plus longtemps ou encore le capteur PerfectFry Plus garantissant des résultats de cuisson parfaits.

Chacune à leur manière, elles apportent plus de confort dans votre quotidien et constituent la base de la gamme exclusive accent line. Voici des produits qui fascinent dès la première seconde.

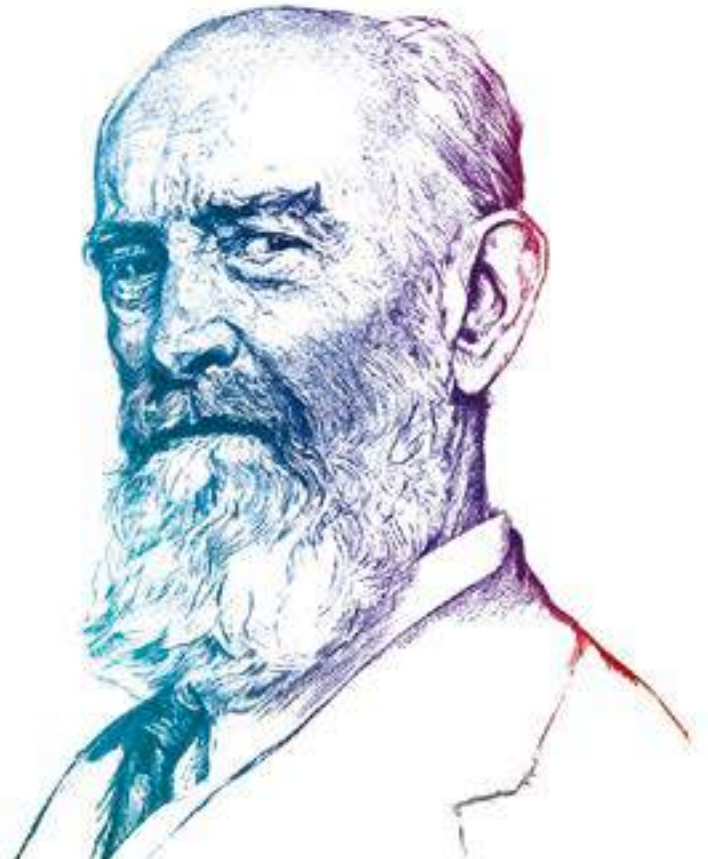

Meilleur d'Europe : Prix design remportés par Bosch.

Nos produits dépassent vos attentes et se voient régulièrement récompensés dans les plus grands concours de design au monde, tels que iF Design Awards, Red Dot Awards et UX Design Awards.



iF Design Award.

Il s'agit de l'un des prix de design les plus prestigieux, décerné chaque année depuis 1953. Des experts en la matière parmi les plus respectés au monde choisissent le produit doté du meilleur design. Les produits qui remportent ce prix se distinguent par un design ultra-moderne et dynamique.



Red Dot International Design Award.

Voici le prix le plus renommé et le plus connu, récompensant le design le plus réussi sur le plan esthétique. Ces appareils sont considérés comme les meilleurs du genre.



UX Design Award.

Le prix met en lumière l'expérience utilisateur ainsi que des solutions avancées - dans tous les domaines et toutes les industries - deux fois par an, récompensant de multiples talents à travers le monde.

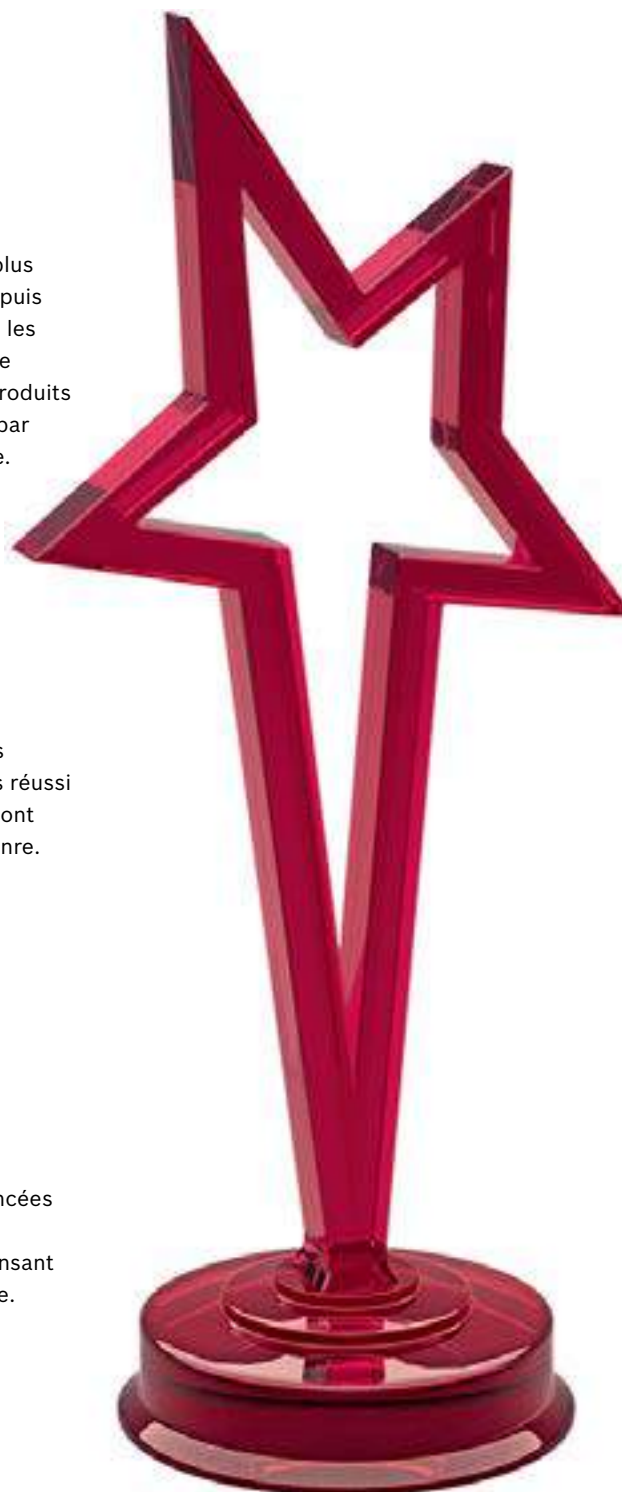



Les appareils Bosch Série 8 récompensés par l'IF Design Award 2023 Gold.

Les appareils Série 8 se combinent à merveille - l'un au-dessus de l'autre ou simplement côte à côte - et s'intègrent parfaitement à l'environnement de la cuisine grâce à une élégante façade en verre foncé et des contours élégants. Sans oublier l'anneau de commande digital, récompensé par l'UX Design Award, permettant une navigation intuitive avec des textes et des images clairs.



L'anneau de commande digital Bosch remporte l'UX Design Award !

L'anneau de commande digital incarne la nouvelle génération d'interfaces utilisateur et vise à rapprocher les mondes analogique et numérique. Conçu pour des applications multiproduits (du four au lave-linge en passant par la machine à café), il est disponible en trois tailles différentes. Sa forme est soigneusement intégrée dans le panneau en verre, fusionné quant à lui avec un écran tactile situé à l'arrière. Des animations avancées permettent une navigation aisée pour les différents réglages.



Le sèche-linge Série 8 de Bosch couronné « Best of the Best » par le jury du Red Dot Award.

Le Red Dot Award, l'un des concours les plus prestigieux au monde, met à l'honneur les produits dont la qualité de conception et l'innovation se révèlent exceptionnelles. En 2023, notre sèche-linge Série 8 a reçu la plus haute distinction du jury, ainsi que la récompense « Best of the Best ». Dans sa décision, il a souligné le design remarquable ainsi que le caractère novateur de cet appareil. Et ce n'est pas tout : 19 autres produits ont reçu un Red Dot Award !

Vivez durablement et sainement #LikeABosch.

Dans toute l'agitation de la vie quotidienne, Bosch vous aide à maintenir un équilibre sain, à mieux gérer votre temps et surtout à vivre plus durablement, avec des appareils efficaces qui permettent d'économiser du temps et de l'énergie. Grâce à un système de fraîcheur intelligent, entre autres, évitant le gaspillage inutile de nourriture. Manger de manière variée, garder vos aliments frais plus longtemps et réduire votre facture d'eau et d'électricité devient un jeu d'enfant.



Cuisson à la vapeur.

La vapeur assure une préparation délicate et savoureuse, que ce soit avec 100% vapeur ou ajout de vapeur pendant la cuisson. Tous les arômes et vitamines sont préservés pour un résultat parfait. Les légumes restent croquants et le poulet devient délicieusement tendre et juteux.

Un foyer plus durable.

Si nous voulons protéger l'environnement, nous devons éviter la surexploitation des ressources naturelles. Les gros appareils électroménagers représentent en effet la moitié de la consommation totale d'énergie d'un ménage. C'est pourquoi Bosch s'engage à fabriquer des appareils pourvus d'un fonctionnement très économique.

Label énergétique : votre consommation en un coup d'œil.

Le label énergétique européen classe les appareils électroménagers de A à G en fonction de leur consommation en eau et électricité. Depuis 2021, de nouvelles méthodes de mesure sont utilisées à cet effet. Chez Bosch, les réfrigérateurs, congélateurs, bottom-freezers, caves à vin intégrées et lave-vaisselle portent déjà la nouvelle étiquette. Pour les fours, les tables de cuisson et les hottes, les anciennes normes sont encore d'application.

Apprenez-en plus sur notre [site web Bosch](#).

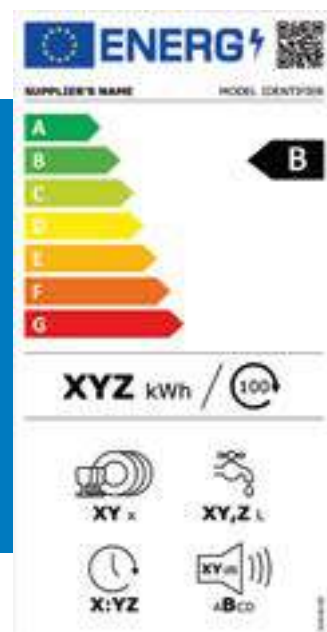

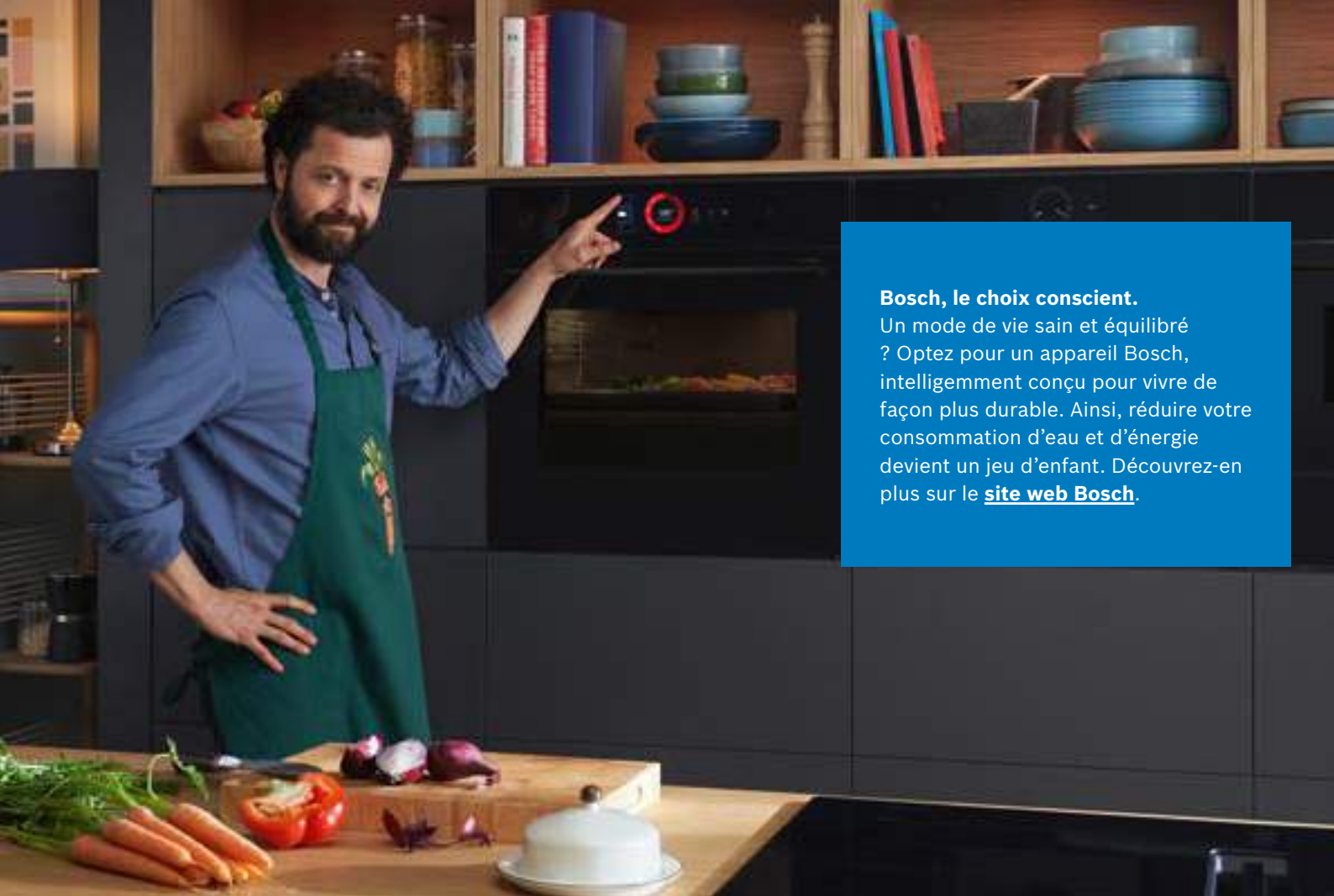

Bosch, le choix conscient.

Un mode de vie sain et équilibré ? Optez pour un appareil Bosch, intelligemment conçu pour vivre de façon plus durable. Ainsi, réduire votre consommation d'eau et d'énergie devient un jeu d'enfant. Découvrez-en plus sur le [site web Bosch](#).



Fraîcheur prolongée avec VitaFresh.

VitaFresh garantit des conditions de conservation idéales pour les aliments frais. Les arômes délicats, les nutriments essentiels et les vitamines importantes de vos aliments seront préservés plus longtemps. A la clé ? Une alimentation saine et variée.



Lavage silencieux et économique : Eco Silence Drive.

Pourvus d'un moteur Eco Silence Drive sans balais, nos lave-vaisselle ne consomment que très peu d'énergie et ne produisent aucun frottement mécanique - l'idéal pour les appartements et les cuisines ouvertes.



Cuisson réussie à la perfection grâce à PerfectFry Plus.

Avec PerfectFry Plus, il n'a jamais été aussi facile de cuisiner sainement. Une fois activé, il réchauffe doucement les aliments, évitant ainsi la surchauffe de l'huile et les substances potentiellement nocives. Tout au long du processus de cuisson, il maintient la chaleur au même niveau pour éviter que vos aliments ne brûlent.



Un air pur et frais grâce au capteur PerfectAir.

Le PerfectAir Sensor analyse l'air en permanence et adapte la puissance en fonction des vapeurs et des odeurs avec précision et indépendamment des réglages de puissance. Il réduit, par ailleurs, le bruit en activant l'extraction au niveau minimal requis. De quoi vous consacrer pleinement à vos recettes sans vous préoccuper du réglage de votre hotte.

Les appareils Home Connect : conçus pour l'avenir.

Créez un foyer intelligent avec des appareils intelligemment connectés. Depuis 2017, nombreux sont les appareils connectés proposés par Bosch, dans chaque catégorie de produits. Avec l'application Home Connect, vous les contrôlez simplement depuis votre smartphone ou tablette, où et quand vous le voulez. HomeWizard se charge de les démarrer quand le soleil brille, ou lorsque le tarif de l'énergie est au plus bas.

Comment ça fonctionne ?

Pour bénéficier des fonctionnalités Home Connect, il suffit d'installer l'app, puis de connecter votre appareil électroménager au réseau Wi-Fi. Une fois qu'il apparaît dans l'appli, vous pouvez le contrôler et paramétrer aisément à l'aide d'un smartphone ou une tablette - où que vous soyez dans le monde. Nos experts peuvent également accéder à distance à votre appareil pour analyser et résoudre tout type de dysfonctionnement.

Une applet, c'est quoi exactement ?

IFTTT (If This Then That) et Olisto, c'est plus de 500 services, applications et appareils à combiner librement, y compris les appareils Home Connect de Bosch. Les scénarios ou « applets » nécessitent une commande simple : If This Then That, « This » étant le déclencheur et « That » l'action qui en découle. Ainsi, dès que votre réveil sonne, votre machine à café peut s'allumer simultanément de manière à pouvoir préparer d'emblée votre boisson préférée au petit déjeuner. Autre exemple : Si le GPS de votre smartphone détecte que vous serez bientôt à la maison, le four peut déjà décongeler et cuire votre repas en avance. Un gain de temps précieux...

Commande vocale.

Les appareils Home Connect de Bosch disposent d'une connexion Wi-Fi et sont reliés à plusieurs services partenaires tels que IFTTT (If This Then That), Google Home et Amazon Alexa. Grâce au contrôle vocal Alexa, vous pouvez potentiellement contrôler tout votre foyer, y compris vos électroménagers Bosch. Il suffit alors d'une simple commande vocale en anglais pour utiliser votre four. Dites : « Alexa, ask Home Connect oven when my dinner will be ready » et le four vous fournit une réponse exacte. L'application répond aux normes de sécurité les plus élevées et est certifiée par TÜV Trust IT, un institut de certification indépendant pour la sécurité des systèmes et la protection des données personnelles.

Démarrez vos appareils Home Connect au moment propice.

Vous avez des panneaux solaires ou un contrat d'énergie variable ? Dans ce cas, il est préférable de faire fonctionner vos appareils au moment le plus opportun. Désormais, vous n'aurez plus à y penser. Connectez vos appareils intelligents à l'app HomeWizard Energy et votre lave-vaisselle, lave-linge, sèche-linge ou lavante-séchante s'allumera automatiquement lorsque le soleil brille ou quand le tarif de l'électricité est au plus bas. Pour en savoir plus, consultez le [site web Bosch](#).

La sécurité avant tout.

Plus que jamais, la protection des données est une priorité absolue. Grâce au concept de sécurité développé et mis en œuvre par Bosch, l'utilisation de Home Connect est extrêmement sûre. Le cryptage de données évite en effet que les données d'enregistrement soient combinées avec les données résultant de l'utilisation réelle des appareils. Pour tirer le meilleur parti de votre appareil, il faut le connecter au serveur Home Connect. Vous pouvez également le laisser hors ligne. Dans ce cas, il n'enverra aucune donnée. L'application répond aux normes de sécurité les plus élevées et est certifiée par TÜV Trust IT, un institut de certification indépendant pour la sécurité des systèmes et la protection des données personnelles.

Pour en savoir plus, consultez le [site web Bosch](#).

Intégrez Home Connect à votre foyer.

Home Connect vous aide à tirer le meilleur parti de votre appareil. Trouvez l'inspiration parmi une foule de recettes internationales et envoyez tous les réglages directement à votre four. Elle vous indique également le meilleur endroit pour conserver vos aliments au frais, et vous permet de diminuer légèrement la température lorsque vous rentrez chez vous du supermarché.

La version démo vous donne un avant-goût de toutes les possibilités, même si vous n'avez pas encore d'appareils Home Connect installés chez vous. L'app est entièrement gratuite et disponible sur [l'App Store \(iOS\)](#) et [le Google Play Store \(Android\)](#).

 Home Connect



Fours et micro-ondes.

Sublime en soi, mais encore plus quand il est combiné.





Sublime en soi, mais encore plus quand il est combiné.

Tous les ingrédients réunis pour une cuisine savoureuse.

La cuisine se trouve au cœur de votre maison. Vous rêvez d'un endroit agréable où, après une longue journée, vous vous réunissez avec toute la famille ? Ou plutôt d'un espace personnel vous permettant de préparer de délicieux repas pour vos amis ? Grâce au travail de conception scrupuleux des fours Bosch, se combinant à merveille avec vos autres encastrables, votre cuisine sera toujours réussie. Les fours, dotés d'une finition classique en inox ou en noir transparent, sont disponibles en grand format (60 cm) ou en version compacte (45 cm).



Fours vapeur.

Savoureux, sains et pratiques. Les fours vapeur de Bosch sont des appareils avec un mode de cuisson 100% vapeur qui préserve tous les arômes, vitamines et minéraux pour un résultat parfait. La vapeur assure une préparation délicate et savoureuse. Disponibles en grand format (60 cm) ou en version compacte (45 cm).



Fours combi micro-ondes.

Avec les fours Série 8 dotés de la fonction micro-ondes, aucun plat ne vous résistera. Que vous vouliez cuire quelque chose en vitesse ou seulement réchauffer, la combinaison intelligente de modes de cuisson traditionnels avec le mode micro-ondes vous permettra d'obtenir des résultats parfaits en un clin d'œil. Vous pourrez économiser jusqu'à 50 % de temps, mais aussi de l'énergie. Pour une saveur garantie à 100 %. Disponibles en grand format (60 cm) ou en version compacte (45 cm).



Fours traditionnels.

Les différents modes de cuisson offrent tout ce qu'il faut pour préparer vos plats préférés. Les fours classiques de Bosch sont disponibles en grand format (60 cm) ou en version compacte (45 cm).



Fours avec Added Steam.

Les plats cuits de manière classique seront encore mieux réussis avec un apport de vapeur fréquent. L'apport automatique de vapeur peut être activé au préalable pour réchauffer des plats, faire lever de la pâte, cuire ou rôtir et il se règle aussi manuellement sur différents degrés d'intensité. Disponibles en 60 cm de hauteur.



Micro-ondes encastrables.

Le four à micro-ondes vous permet de préparer de petites portions de nourriture et de décongeler vos aliments à toute vitesse. Disponible avec une hauteur de 45 cm, une porte abattante et un écran intégré, ou avec une hauteur de 38 cm et une porte à charnières à gauche/droite. Il se marie parfaitement avec les autres fours accent line.



Machine à espresso tout automatique intégrable.

Offrez-vous le vrai plaisir du café à la maison avec la machine à café tout automatique encastrable - garantissant des arômes parfaits. Dégustez votre café préféré à tout moment de la journée, qu'il s'agisse d'un espresso corsé ou d'un cappuccino crémeux.



Tiroir chauffant.

Réalisez la cuisine de vos rêves en associant un tiroir chauffant à un four combi micro-ondes compact - installés à côté d'un four vapeur grand format. L'idéal pour maintenir vos repas et assiettes au chaud, cuire de la viande à basse température et décongeler des aliments.



Les fours multifonctions de Bosch.

Les fours Bosch vont au-delà de la simple cuisson traditionnelle. Pourvus de nombreuses fonctions innovantes, ils offrent des résultats parfaits tant pour la cuisson à la vapeur, le rôtissage de viande et la préparation de petits repas sains assistée par la fonction Air Fry - tout cela en un rien de temps.

Cuisson à la vapeur saine et savoureuse.

Les légumes font-ils partie intégrante de votre menu hebdomadaire ? Pour nous aussi. En privilégiant la cuisson à la vapeur, les légumes restent croquants et la volaille et le poisson sont parfaitement tendres. Cette méthode préserve davantage les saveurs, les vitamines et les minéraux de vos aliments - sans avoir à ajouter du beurre ou de l'huile. Notre contribution à votre mode de vie sain.

100% vapeur : Steam Plus.

La fonction Steam Plus crée l'équilibre parfait entre chaleur et vapeur grâce à un élément chauffant circulaire. Comme elle permet de cuire à une température allant jusqu'à 120°C, les plats sont prêts plus rapidement et conservent encore davantage leurs saveurs naturelles, leur texture, leurs vitamines et leurs nutriments.

Finition dorée et croustillante : Added Steam.

L'apport d'humidité sous forme de vapeur peut être activé au préalable pour réchauffer des plats, faire lever de la pâte, cuire ou rôtir. Ainsi, vos aliments sont moelleux à l'intérieur et croustillants à l'extérieur. Votre pain prend une appétissante couleur dorée.

* Les fonctionnalités varient selon le modèle. Consultez les modèles individuels pour connaître les spécifications exactes.



Petites repas sains en un tournemain : Air Fry.

Pourquoi ne pas faire vos propres chips de pommes de terre ou de légumes frais ? Déposez vos pommes de terre ou légumes coupés finement sur le plateau Air Fry à mailles fines, ajoutez un trait d'huile et sélectionnez la fonction Air Fry. Un snack idéal à grignoter devant la TV. Autre conseil en or : la fonction Air Fry se prête aussi parfaitement à la cuisson des petites grillades.

Gâteaux cuits à la perfection : PerfectBake Plus.

Aucune recette ne peut égaler la bonne cuisine de grand-mère. Mais grâce à PerfectBake Plus, vous pouvez maintenant cuisiner de la même manière : le capteur PerfectBake plus mesure en permanence le niveau d'humidité de vos plats et définit en conséquence les réglages, tels que le mode de cuisson et la température. Et grâce à l'intelligence artificielle, le four vous indiquera en combien de minutes votre gâteau sera prêt. Laissez-vous surprendre par une préparation simple et pratique - le pain, les gâteaux et les quiches sont cuits à la perfection - et surprenez votre grand-mère avec un de ses desserts préférés. Connectez le four à l'application Home Connect pour bénéficier de la fonction PerfectBake Plus.

Une cuisson ultra-précise : PerfectRoast Plus.

L'expérience n'est pas toujours gage d'une cuisson parfaite. C'est pourquoi nous avons développé le capteur PerfectRoast Plus qui, grâce à trois points de mesure sensibles, détermine la température à cœur de votre viande ou poisson au degré et à la seconde près. Et grâce à l'intelligence artificielle, votre four peut aussi vous dire en combien de minutes votre rôti sera prêt à être servi. Ainsi, il sera encore plus facile de présenter tous vos plats en même temps.

Résultats parfaits grâce au capteur PerfectRoast.

Que vous ayez une préférence pour un degré de cuisson bleu, à point ou bien cuit : le thermomètre de cuisson garantit une cuisson parfaite de votre viande. Une sonde mesure en permanence la température à cœur de votre rôti. Étant donné que la sonde est connectée au four, l'interaction avec le four et la commande manuelle ne sont plus nécessaires. Le four donnera un signal acoustique et s'éteindra automatiquement dès que la température souhaitée est atteinte, gage d'une cuisson parfaite sans le moindre souci.

Cuisinez de façon simple et intelligente : Home Connect.

Tirez le meilleur parti de votre four Home Connect. Adaptez les réglages à distance, préchauffez-le en rentrant chez vous et découvrez un monde de nouvelles saveurs. Il suffit de choisir une recette dans l'app puis d'envoyer les paramètres directement à votre four. Vous recevez une notification sur votre smartphone ou tablette lorsque le plat est prêt à être servi. Et si vous avez des doutes concernant la température ou le temps de cuisson exacte, l'Oven Assistant** vous suggère le programme le mieux adapté à votre plat.

Consommation réduite : label énergétique A+.

Les fours Bosch dernier cri portant le label énergétique « A+ » consomment nettement moins d'énergie, et ce, pendant toute leur durée de vie - grâce à une circulation d'air, à des matériaux et à une isolation optimisés. Cela profite non seulement à l'environnement mais aussi à votre portefeuille.

Capteur de cuisson et de rôtissage intelligents.

Fini le temps où vous deviez deviner la température exacte pour vos viandes et pâtisseries. La technologie novatrice du capteur de cuisson (PerfectBake Plus) et de la sonde de température à cœur (PerfectRoast Plus) vous garantit des résultats parfaits. Et grâce à l'intelligence artificielle, le four peut même vous indiquer combien de temps il reste avant que votre plat soit prêt à être servi.

** Oven Assistant uniquement disponible sur les fours Série 8.



Une utilisation simple. Un design esthétique.

Découvrez un design sans faille qui s'intègre parfaitement à l'environnement de la cuisine : une élégante façade en verre foncé, une poignée Carbon Black et le Digital Control Ring - un élément de design que l'on retrouve dans toute la gamme de fours de la Série 8.

Pour une facilité de cuisson totale, la gamme est également équipée d'un écran tactile TFT brillant avec des textes et images clairs qui permettent une navigation facile pour les différents réglages.

Écrans TFT et Digital Control Ring.

D'une légère rotation de l'anneau central, vous pouvez sélectionner tous vos paramètres d'un seul doigt. L'écran tactile TFT haute résolution et le Digital Control Ring vous aident à découvrir les options du programme à chaque étape. Ainsi, vous avez toujours une vue d'ensemble et un contrôle total sur les fonctions de votre appareil.

Carbon Black.

Autre exclusivité accent line : le design Carbon Black, procurant un ensemble visuellement harmonieux lorsque vous combinez plusieurs appareils dotés de la finition élégante en noir. Disponible à partir de la gamme Série 4.



TFT-Touchdisplay Pro (160 mm x 70 mm)



TFT-Touchdisplay Plus (65 mm x 65 mm)



TFT-Touchdisplay (45 mm x 45 mm)

Les interfaces utilisateurs accent line.

Série 6

Écran LCD avec deux boutons rotatifs escamotables



Série 6

Écran TFT avec deux boutons rotatifs escamotables



Série 4

Écran Led avec Touch Control



Série 4

Écran Led avec deux boutons rotatifs escamotables



Enfin un fan de nettoyage dans votre maison.

Quiconque a déjà dû nettoyer un four à la main sait combien cet exercice est long et fastidieux. Cette corvée fait désormais partie du passé, grâce au nettoyage pyrolytique et le programme de nettoyage Eco Clean (Direct)*. Vous passez ainsi moins de temps à nettoyer et plus de temps à cuisiner.



Nettoyage par pyrolyse.

Lorsque vous activez la fonction de nettoyage par pyrolyse, la température du four grimpe jusqu'à 480°C et brûle les résidus gras et alimentaires. Seules quelques cendres subsistent, faciles à éliminer avec de l'essuie-tout. Selon la quantité de résidus accumulés, sélectionnez l'un des trois programmes de nettoyage disponibles et appuyez sur « Démarrer » - votre four se charge du reste.



Eco Clean et Eco Clean Direct.

Pendant la cuisson, le revêtement spécial constitué de microparticules de céramique sur la paroi arrière du four absorbe les graisses et les résidus et les décompose par oxydation. Le revêtement se régénère chaque fois que vous chauffez le four, et ce, pendant toute la durée de vie de l'appareil. Avec Eco Clean Direct, les parois latérales et le plafond, tout comme la paroi arrière Eco Clean, sont enduites de ce revêtement. Il ne vous reste plus qu'à essuyer le sol et l'intérieur de la porte vitrée. Pour éliminer totalement les résidus, il suffit d'activer le programme de nettoyage Eco Clean Direct.



Cleaning Assistance - Nettoyage par hydrolyse.

Le programme Cleaning Assistance effectue un traitement préalable des saletés et graisses dans le compartiment de cuisson en moins de 10 minutes. Le nettoyage régulier de votre four devient ensuite un jeu d'enfant, rapide et facile.



Lèche-frite universelle avec revêtement antiadhésif.

Pour compléter la tôle de cuisson classique, Bosch propose une lèche-frite universelle dotée d'un revêtement antiadhésif spécial. Plus besoin de papier sulfurisé ni de graisser la plaque, facilitant non seulement la cuisson mais aussi le nettoyage.



Porte facile à nettoyer.

Le nettoyage des fours Bosch se fait de manière extrêmement simple. Même si la vitre extérieure est généralement fixée à la porte du four elle-même, sur certains modèles, vous pouvez facilement la démonter pour un nettoyage aisé. Adieu le tournevis !

* Les fonctionnalités varient selon le modèle. Consultez les modèles individuels pour connaître les spécifications exactes.

Des fonctions qui vous simplifient la vie.

Fours.



3D hot air.

Cette fonction répartit rapidement et de façon homogène la chaleur dans le four, vous permettant de cuire et rôtir en même temps sur trois niveaux. Vos desserts et plats savoureux sont cuits simultanément sans transfert de saveurs.



4D hot air.

Avec 4D hot air, vous pouvez enfourner vos plats sur un à quatre niveaux. Le résultat parfait obtenu est réalisé grâce au ventilateur qui change de sens de rotation durant la cuisson pour répartir de façon homogène la chaleur à tous les niveaux. Toujours avec la même perfection.



Added Steam.

Les plats cuits de manière classique seront encore mieux réussis avec un apport de vapeur fréquent. L'apport automatique de vapeur peut être activé au préalable pour réchauffer des plats, faire lever de la pâte, cuire ou rôtir et il se règle aussi manuellement sur différents degrés d'intensité.



Steam Plus.

La nouvelle fonction Steam Plus permet de cuire à la vapeur à une température allant jusqu'à 120°C. Ainsi, les plats sont prêts plus rapidement et conservent encore davantage leurs saveurs naturelles, leur texture, leurs vitamines et leurs nutriments.



Assist.

Grâce à la fonction Assist de Bosch, il suffit de sélectionner le plat souhaité et le four règle automatiquement le mode de cuisson, la température et le temps de cuisson idéal. Bien évidemment, vous pourrez toujours effectuer vous-même ces réglages en toute simplicité.



Auto Pilot.

Auto Pilot, des programmes automatiques qui garantissent la réussite de tous les plats sélectionnés. Volaille, bœuf, porc, agneau, gibier, poisson ou pâtisseries : des résultats 100 % parfaits à chaque fois. Il suffit d'enfourner le plat, d'indiquer le poids et de sélectionner le mode de préparation - Auto Pilot s'occupe du reste. L'utilisation est particulièrement simple et pratique, grâce à l'interface interactive avec affichage en texte clair.



Gril ventilé infrarouge.

Lorsque la température souhaitée est atteinte, le ventilateur s'enclenche - idéal pour un rôti délicieusement croustillant.



Eco Clean.

Pendant la cuisson, le revêtement spécial constitué de microparticules de céramique sur la paroi arrière du four absorbe les graisses et les résidus et les décompose par oxydation. Le revêtement direct se régénère à chaque fois que vous chauffez le four, et ce, pendant toute la durée de vie de l'appareil.



Eco Clean Direct.

Avec Eco Clean Direct, les parois latérales et le plafond, tout comme la paroi arrière Eco Clean, sont enduites de ce revêtement. Il ne vous reste plus qu'à essuyer le sol et l'intérieur de la porte vitrée. Pour éliminer totalement les résidus, il suffit d'activer le programme de nettoyage Eco Clean Direct.



Hot air Eco.

Hot air Eco est une variante de l'air pulsé 4D, le mode de cuisson le plus utilisé. Grâce aux contrôles spécifiques de la température, votre four ne sera jamais plus chaud que nécessaire, ce qui peut vous aider à économiser de l'énergie.



PerfectBake Plus.

Le capteur PerfectBake Plus mesure sans cesse le niveau d'humidité de vos plats afin de réguler automatiquement la cuisson. Plus besoin de définir le mode de cuisson, le temps de cuisson ou la température - le four le fait à votre place. Et grâce à l'intelligence artificielle, il vous indique avec précision en combien de temps votre repas sera prêt.



PerfectRoast.

Dinde, agneau, rôti... Avec le thermomètre de cuisson PerfectRoast, vous êtes toujours assuré d'obtenir des résultats parfaits. À la manière d'un chef professionnel, mais en toute simplicité. La sonde détermine la température à cœur de votre viande au degré et à la seconde près, assurant une cuisson parfaite.



PerfectRoast Plus.

Le capteur PerfectRoast Plus détermine, grâce à trois points de mesure sensibles, la température à cœur de votre viande ou poisson au degré et à la seconde près. Et grâce à l'intelligence artificielle, votre four peut aussi vous dire en combien de minutes votre rôti sera prêt à être servi.



Pyrolyse.

Lorsque vous activez la fonction de nettoyage par pyrolyse, la température du four grimpe jusqu'à 480°C et brûle les résidus alimentaires. Seules quelques cendres subsistent, faciles à éliminer avec de l'essuie-tout. Selon la quantité de résidus accumulés, sélectionnez l'un des trois programmes de nettoyage disponibles - votre four se charge du reste. De plus, comme les plaques de cuisson, les supports d'enfournement et les systèmes de rails résistent à la pyrolyse, vous pouvez les laisser dans le four pendant le nettoyage.



Rails Vario Clip.

Nos rails télescopiques entièrement extensibles peuvent être placés à la hauteur souhaitée. Une fois sorti, le système est fixé sans risque de basculement, assurant une stabilité totale. Idéal pour enfourner ou sortir vos plats en toute sécurité.



Air Fry.

Déposez vos pommes de terre ou légumes coupés finement sur la plaque Air Fry, ajoutez un trait d'huile et sélectionnez la fonction Air Fry. L'idéal pour un snack sain et rapide.

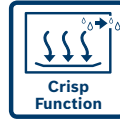

Fonction Crisp.

La fonction Crisp élimine l'humidité du four pendant le processus de cuisson ou de rôtissage. Pour un plat encore plus croustillant.



Sous-vide.

Avec la cuisson sous vide, la viande, le poisson, les fruits ou les légumes sont cuits dans un sac sous vide à une température relativement basse et constante avec 100 % de vapeur. Cela permet de faire ressortir toute la saveur naturelle des plats.



Aroma Double Shot.

Un café extra corsé à l'arôme parfait. Grâce à deux processus de broyage et de percolation, l'arrière-goût amer est automatiquement atténué. Ainsi, seul le meilleur du grain se retrouve dans votre tasse.



AutoMilk Clean.

Ce système de nettoyage se met en marche automatiquement après chaque utilisation, permettant une hygiène parfaite et un nettoyage quotidien de votre machine. Les résidus de lait n'ont aucune chance de se développer. Tout ce qu'il vous reste à faire c'est de profiter de votre café.



SilentCeram Drive.

Le système tire le meilleur de chaque grain en silence. Une préparation extrêmement silencieuse, un café moulu extrêmement fin et une durée de vie extrêmement longue grâce au moulin à café en céramique de première qualité.

Série 8 Fours 60 cm Combi micro-ondes



Référence	HMG978NB1	HMG976KB1	HMG936AB1
Série	Série 8	Série 8	Série 8
Type	Combi micro-ondes 60 cm	Combi micro-ondes 60 cm	Combi micro-ondes 60 cm
Prix*	€ 2.879,00	€ 2.509,00	€ 2.329,00
Home Connect	●	●	●
Couleur	Noir	Noir	Noir
Commande	TouchControl	TouchControl	TouchControl
Display	TFT-Touchdisplay Pro - Digital Control Ring	TFT-Touchdisplay Plus - Digital Control Ring	TFT-Touchdisplay Plus - Digital Control Ring
Cavité (volume, éclairage)	67 l, Eclairage LED	67 l, Eclairage LED	67 l, Eclairage LED
Nettoyage	Pyrolyse, Cleaning Assistance program	Pyrolyse, Cleaning Assistance program	Eco Clean, Cleaning Assistance program
Système d'extraction	Rails télescopiques sur 1 niveau	Rails télescopiques sur 1 niveau	Rails télescopiques sur 1 niveau
Type de porte	Soft Close/SoftMove	Soft Close/SoftMove	Soft Close/SoftMove
Programmes automatiques	Assist	Assist	Assist
PerfectBake (Plus) / PerfectRoast (Plus)	● / ●	- / -	- / -
Nombre de modes de cuisson*	22	20	20
Puissance maximale (grill)	800 W	800 W	800 W
Divers	Tôle Air Fry, Crisp	Tôle Air Fry, Crisp	Tôle Air Fry, Crisp

Série 8 Fours 60 cm Combi-vapeur

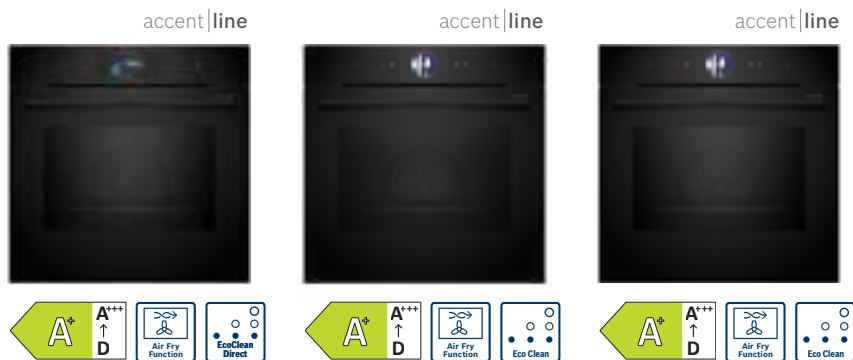

Référence	HSG958DB1	HSG936DB1	HSG936AB1
Série	Série 8	Série 8	Série 8
Type	Combi-vapeur 60 cm	Combi-vapeur 60 cm	Combi-vapeur 60 cm
Prix*	€ 2.699,00	€ 2.379,00	€ 2.229,00
Home Connect	●	●	●
Couleur	Noir	Noir	Noir
Commande	TouchControl	TouchControl	TouchControl
Display	TFT-Touchdisplay Pro - Digital Control Ring	TFT-Touchdisplay Plus - Digital Control Ring	TFT-Touchdisplay Plus - Digital Control Ring
Cavité (volume, éclairage)	71 l, Eclairage LED	71 l, Eclairage LED	71 l, Eclairage LED
Nettoyage	Eco Clean Direct, Cleaning Assistance program	Eco Clean, Cleaning Assistance program	Eco Clean, Cleaning Assistance program
Système d'extraction	Rail VarioClip	Rail VarioClip	Rail VarioClip
Type de porte	Soft Close/SoftMove	Soft Close/SoftMove	Soft Close/SoftMove
Programmes automatiques	Assist	Assist	Assist
PerfectBake (Plus) / PerfectRoast (Plus)	● / ●	● / ●	- / -
Nombre de modes de cuisson*	24	22	22
Puissance maximale (grill)	-	-	-
Divers	SteamPlus, SteamBoost, Tôle Air Fry	SteamPlus, SteamBoost, Tôle Air Fry	SteamPlus, SteamBoost, Tôle Air Fry

Série 8 Fours 60 cm

Multifonction

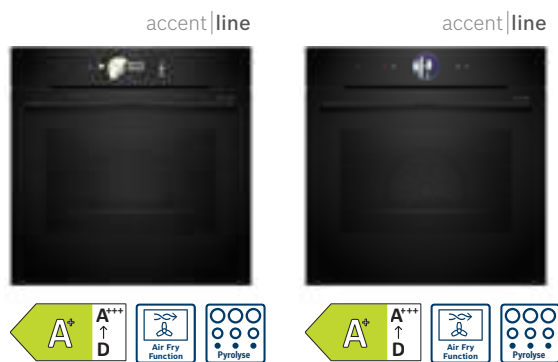

Référence	HBG978NB1	HBG976MB1
Série	Série 8	Série 8
Type	Multifonction 60 cm	Multifonction 60 cm
Prix*	€ 2.189,00	€ 1.929,00
Home Connect	●	●
Couleur	Noir	Noir
Commande	TouchControl	TouchControl
Display	TFT-Touchdisplay Pro - Digital Control Ring	TFT-Touchdisplay Plus - Digital Control Ring
Cavité (volume, éclairage)	71 l, Eclairage LED	71 l, Eclairage LED
Nettoyage	Pyrolyse, Cleaning Assistance program	Pyrolyse, Cleaning Assistance program
Système d'extraction	Rail VarioClip	Rail VarioClip
Type de porte	Soft Close/SoftMove	Soft Close/SoftMove
Programmes automatiques	Assist	Assist
PerfectBake (Plus) / PerfectRoast (Plus)	● / ●	- / ●
Nombre de modes de cuisson*	14	14
Puissance maximale (grill)	-	-
Divers	Crisp	-

Série 8 Fours 60 cm

Multifonction

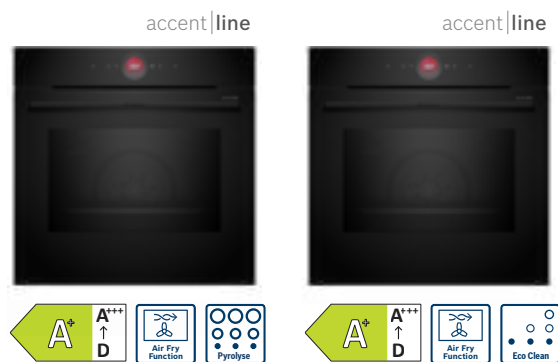

Référence	HBG974KB1	HBG934AB1
Série	Série 8	Série 8
Type	Multifonction 60 cm	Multifonction 60 cm
Prix*	€ 1.529,00	€ 1.359,00
Home Connect	●	●
Couleur	Noir	Noir
Commande	TouchControl	TouchControl
Display	TFT-Touchdisplay - Digital Control Ring	TFT-Touchdisplay - Digital Control Ring
Cavité (volume, éclairage)	71 l, Eclairage halogène	71 l, Eclairage halogène
Nettoyage	Pyrolyse, Cleaning Assistance program	Eco Clean, Cleaning Assistance program
Système d'extraction	Rail VarioClip	Rail VarioClip
Type de porte	Soft Close/SoftMove	Soft Close/SoftMove
Programmes automatiques	Assist	Assist
PerfectBake (Plus) / PerfectRoast (Plus)	- / -	- / -
Nombre de modes de cuisson*	14	14
Puissance maximale (grill)	-	-
Divers	-	-

* Prix marché conseillé sans engagement. TVA et contribution Recupel € 1 comprises.
Classe d'efficacité énergétique sur une échelle de classes d'efficacité énergétique de A+++ à D.

Série 8 Fours 45 cm Combi micro-ondes



Référence	CMG978NB1	CMG976KB1	CMG936AB1S
Série	Série 8	Série 8	Série 8
Type	Combi micro-ondes 45 cm	Combi micro-ondes 45 cm	Combi micro-ondes 45 cm
Prix*	€ 2.649,00	€ 2.279,00	€ 2.099,00
Home Connect	●	●	●
Couleur	Noir	Noir	Noir
Commande	TouchControl	TouchControl	TouchControl
Display	TFT-Touchdisplay Pro - Digital Control Ring	TFT-Touchdisplay Plus - Digital Control Ring	TFT-Touchdisplay Plus - Digital Control Ring
Cavité (volume, éclairage)	45 l, Eclairage LED	45 l, Eclairage LED	45 l, Eclairage LED
Nettoyage	Pyrolyse, Cleaning Assistance program	Pyrolyse, Cleaning Assistance program	Eco Clean, Cleaning Assistance program
Système d'extraction	Rails télescopiques sur 1 niveau	Rails télescopiques sur 1 niveau	Rails télescopiques sur 1 niveau
Type de porte	Soft Close/SoftMove	Soft Close/SoftMove	Soft Close/SoftMove
Programmes automatiques	Assist	Assist	Assist
PerfectBake (Plus) / PerfectRoast (Plus)	● / ●	- / -	- / -
Nombre de modes de cuisson*	22	20	20
Puissance maximale (grill)	900 W	900 W	900 W
Divers	Crisp	Crisp	Crisp

Série 8 Fours 45 cm Combi micro-ondes



Référence	CMG9361B1	CMG9241B1
Série	Série 8	Série 8
Type	Combi micro-ondes 45 cm	Combi micro-ondes 45 cm
Prix*	€ 2.049,00	€ 1.729,00
Home Connect	●	●
Couleur	Noir	Noir
Commande	TouchControl	TouchControl
Display	TFT-Touchdisplay Plus - Digital Control Ring	TFT-Touchdisplay - Digital Control Ring
Cavité (volume, éclairage)	45 l, Eclairage LED	45 l, Eclairage LED
Nettoyage	Eco Clean, Cleaning Assistance program	Cleaning Assistance program
Système d'extraction	-	-
Type de porte	Soft Close/SoftMove	Soft Close/SoftMove
Programmes automatiques	Assist	Assist
PerfectBake (Plus) / PerfectRoast (Plus)	- / -	- / -
Nombre de modes de cuisson*	20	16
Puissance maximale (grill)	900 W	900 W
Divers	Crisp	-

Série 8

Fours 45 cm

Combi-vapeur



Référence	CSG958DB1	CSG936DB1	CSG936AB1
Série	Série 8	Série 8	Série 8
Type	Combi-vapeur 45 cm	Combi-vapeur 45 cm	Combi-vapeur 45 cm
Prix*	€ 2.569,00	€ 2.259,00	€ 2.099,00
Home Connect	●	●	●
Couleur	Noir	Noir	Noir
Commande	TouchControl	TouchControl	TouchControl
Display	TFT-Touchdisplay Pro - Digital Control Ring	TFT-Touchdisplay Plus - Digital Control Ring	TFT-Touchdisplay Plus - Digital Control Ring
Cavité (volume, éclairage)	47 l, Eclairage LED	47 l, Eclairage LED	47 l, Eclairage LED
Nettoyage	Eco Clean Direct, Cleaning Assistance program	Eco Clean, Cleaning Assistance program	Eco Clean, Cleaning Assistance program
Système d'extraction	Rail VarioClip	Rail VarioClip	Rail VarioClip
Type de porte	Soft Close/SoftMove	Soft Close/SoftMove	Soft Close/SoftMove
Programmes automatiques	Assist	Assist	Assist
PerfectBake (Plus) / PerfectRoast (Plus)	● / ●	● / ●	- / -
Nombre de modes de cuisson*	24	22	22
Puissance maximale (grill)	-	-	-
Divers	SteamPlus, SteamBoost	SteamPlus, SteamBoost	SteamPlus, SteamBoost

Série 8

Fours 45 cm

Vapeur Multifonction Micro-ondes

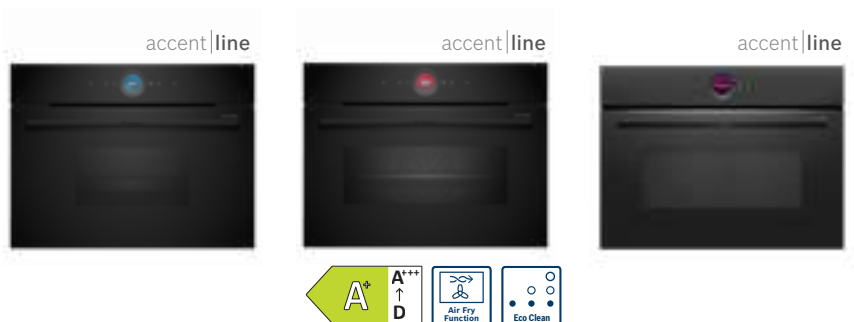

Référence	CDG914XB1	CBG934AB1	CEG932XB1
Série	Série 8	Série 8	Série 8
Type	Four vapeur 45 cm	Multifonction 45 cm	Micro-ondes avec grill 45 cm
Prix*	€ 1.679,00	€ 1.359,00	€ 1.359,00
Home Connect	●	●	-
Couleur	Noir	Noir	Noir
Commande	TouchControl	TouchControl	TouchControl
Display	TFT-Touchdisplay - Digital Control Ring	TFT-Touchdisplay - Digital Control Ring	TFT-Touchdisplay - Digital Control Ring
Cavité (volume, éclairage)	38 l, Eclairage LED	47 l, Eclairage halogène	36 l, Eclairage LED
Nettoyage	-	Eco Clean, Cleaning Assistance program	Cleaning Assistance program
Système d'extraction	-	Rail VarioClip	-
Type de porte	Soft Close/SoftMove	Soft Close/SoftMove	Soft Close
Programmes automatiques	Assist	Assist	Assist
PerfectBake (Plus) / PerfectRoast (Plus)	- / -	- / -	- / -
Nombre de modes de cuisson*	5	12	2
Puissance maximale (grill)	-	-	900 W (1,90 kW)
Divers	-	-	-

* Prix marché conseillé sans engagement. TVA et contribution Recupel € 1 comprises.
Classe d'efficacité énergétique sur une échelle de classes d'efficacité énergétique de A+++ à D.

Série 8 Fours 38 cm



Micro-ondes

Référence	BFL9221B1 / BFR9221B1*
Série	Série 8
Type	Micro-ondes 38 cm
Prix*	€ 1.099,00
Home Connect	-
Couleur	Noir
Commande	TouchControl
Display	TFT-Touchdisplay - Digital Control Ring
Cavité (volume, éclairage)	21 l, Eclairage LED
Nettoyage	Cleaning Assistance program
Système d'extraction	-
Type de porte	Charnières à gauche / Charnières à droite*
Programmes automatiques	7 programmes
PerfectBake (Plus) / PerfectRoast (Plus)	- / -
Nombre de modes de cuisson*	1
Puissance maximale (grill)	900 W
Divers	-

Série 8 Tiroir chauffant



Référence	BIC9101B1
Série	Série 8
Type	Tiroir chauffant multifonction 14 cm
Prix*	€ 889,00
Home Connect	●
Couleur	Noir
Commande	TouchControl illuminé
Display	LED-display (blanc)
Cavité (volume, éclairage)	20 l / -
Nettoyage	-
Système d'extraction	Rails télescopiques sur 1 niveau
Type de porte	-
Programmes automatiques	- / -
PerfectBake (Plus) / PerfectRoast (Plus)	1
Puissance maximale (grill)	-
Divers	-

Série 8 Machine à espresso



Entièrement automatique



Référence	CTL9181B0
Série	Série 8
Type	Machine à espresso entièrement automatique 45 cm
Prix*	€ 3.459,00
Home Connect	●
Couleur	Carbon Black
Display	TFT-Touchdisplay Pro - Digital Control Ring
Nombre de Boissons favorites	30
Eclairage intérieur	●
2 boissons en même temps	●
Pression	19,0 bars
Réservoir à lait intégré	● (en verre)
Type de porte	Charnières à gauche
Divers	aromaSelect, Intelligent strength adjustm.



Machine à espresso Série 8 avec Home Connect.

CoffeeWorld

La fonction Home Connect vous offre un choix varié de cafés du monde entier – du Flat White australien au Cortado colombien. Choisissez votre spécialité préférée dans l'appli "CoffeeWorld" sur votre smartphone.

CoffeePlaylist

Insérez tout simplement les cafés souhaités de vos invités dans l'appli et envoyez-les à la playlist de votre machine à espresso.

Tout sous contrôle : la commande à distance

Utilisez la fonction Home Connect pour commander votre café sur votre smartphone ou tablette, ou que vous soyez.



Pour toutes les machines à espresso avec une connexion d'eau fixe, il est obligatoire de monter une vanne de retenue de type EA, conformément à la réglementation en vigueur de Belgique (Fédération belge pour le secteur de l'eau).





Fours Série 6 et 4.

Série 6 - 4 Fours 60 cm

Multifonction avec
Added Steam



Référence	HRG4780B7F	HRG4720B3
Série	Série 6	Série 4
Type	Multifonction avec Added Steam 60 cm	Multifonction avec Added Steam 60 cm
Prix*	€ 1.469,00	€ 1.379,00
Home Connect	●	-
Couleur	Noir	Noir
Commande	Boutons rotatifs rétractables	Boutons rotatifs rétractables
Display	LCD-display (blanc)	LED-TouchControl (rouge/blanc)
Cavité (volume, éclairage)	71 l, Eclairage halogène	71 l, Eclairage halogène
Nettoyage	Pyrolyse	Pyrolyse, Cleaning Assistance program
Système d'extraction	Rail VarioClip	Rail VarioClip
Type de porte	SoftClose/SoftMove	Porte abattante
Programmes automatiques	30 programmes	15 programmes
PerfectBake (Plus) / PerfectRoast (Plus)	- / -	- / -
Nombre de modes de cuisson*	12	7
Puissance maximale (grill)	-	-
Divers	Tôle Air Fry	Tôle Air Fry

Série 6 Fours 60 cm

Multifonction

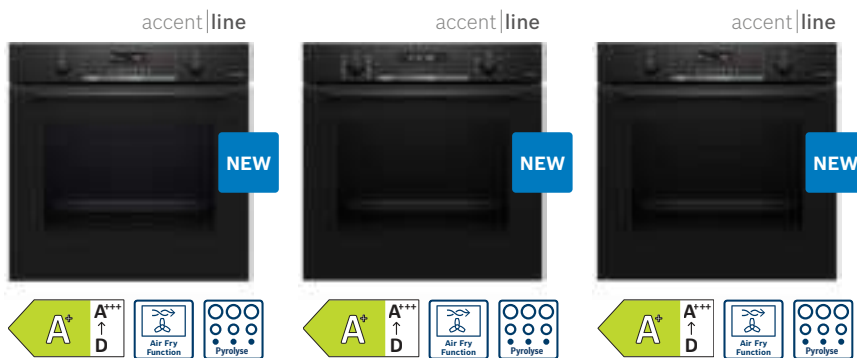

Référence	HBG4795B7	HBG4780B7F	HBG4790B3
Série	Série 6	Série 6	Série 6
Type	Multifonction 60 cm	Multifonction 60 cm	Multifonction 60 cm
Prix*	€ 1.349,00	€ 1.299,00	€ 1.249,00
Home Connect	●	●	-
Couleur	Noir	Noir	Noir
Commande	Boutons rotatifs rétractables	Boutons rotatifs rétractables	Boutons rotatifs rétractables
Display	TFT-display (blanc)	LCD-display (blanc)	TFT-display (blanc)
Cavité (volume, éclairage)	71 l, Eclairage halogène	71 l, Eclairage halogène	71 l, Eclairage halogène
Nettoyage	Pyrolyse, Cleaning Assistance	Pyrolyse	Pyrolyse, Cleaning Assistance
Système d'extraction	Rail VarioClip	Rail VarioClip	Rail VarioClip
Type de porte	Soft Close/SoftMove	SoftClose/SoftMove	SoftClose/SoftMove
Programmes automatiques	40 programmes	30 programmes	40 programmes
PerfectBake (Plus) / PerfectRoast (Plus)	- / PerfectRoast	- / -	- / -
Nombre de modes de cuisson*	14	9	14
Puissance maximale (grill)	-	-	-
Divers	Tôle Air Fry	Tôle Air Fry	Tôle Air Fry

Série 6 - 4 Fours 60 cm

Multifonction

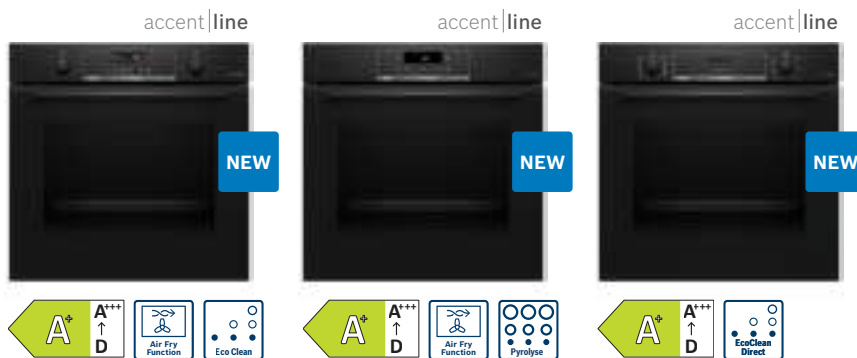

Référence	HBG4390B3	HBA4720B3	HBA4340B3
Série	Série 6	Série 4	Série 4
Type	Multifonction 60 cm	Multifonction 60 cm	Multifonction 60 cm
Prix*	€ 1.089,00	€ 999,00	€ 829,00
Home Connect	-	-	-
Couleur	Noir	Noir	Noir
Commande	Boutons rotatifs rétractables	TouchControl	Boutons rotatifs rétractables
Display	TFT-display (blanc)	LED-TouchControl (rouge/blanc)	LED-display (rouge)
Cavité (volume, éclairage)	71 l, Eclairage halogène	71 l, Eclairage halogène	71 l, Eclairage halogène
Nettoyage	Eco Clean, Cleaning Assistance	Pyrolyse, Cleaning Assistance	Eco Clean, Cleaning Assistance
Système d'extraction	Rail VarioClip	Rail VarioClip	Rail VarioClip
Type de porte	SoftClose/SoftMove	Porte abattante	Porte abattante
Programmes automatiques	40 programmes	10 programmes	-
PerfectBake (Plus) / PerfectRoast (Plus)	- / -	- / -	- / -
Nombre de modes de cuisson*	14	7	7
Puissance maximale (grill)	-	-	-
Divers	Tôle Air Fry	Tôle Air Fry	-

* Prix marché conseillé sans engagement. TVA et contribution Recupel € 1 comprises.
Classe d'efficacité énergétique sur une échelle de classes d'efficacité énergétique de A+++ à D.

Série 6 - 4

Fours

45 - 38 cm

Combi micro-ondes
et micro-ondes

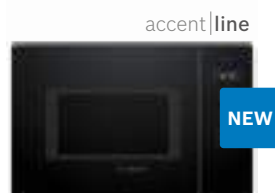
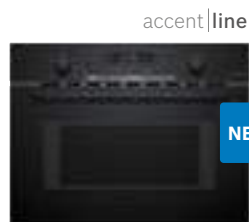

Référence	CMA485GB2	BEL454MB1F	BFL423MB1F
Série	Série 6	Série 6	Série 4
Type	Micro-ondes avec air pulsé 45 cm	Micro-ondes 38 cm	Micro-ondes 38 cm
Prix*	€ 1.169,00	€ 659,00	€ 499,00
Home Connect	-	-	-
Couleur	Noir	Noir	Noir
Commande	Boutons rotatifs rétractables	Boutons rotatifs rétractables	Boutons rotatifs rétractables
Display	LCD-display (blanc)	LED-display (blanc)	LED-display (rouge)
Cavité (volume, éclairage)	44 l, Eclairage LED	25 l, Eclairage LED	20 l, Eclairage LED
Nettoyage	Cleaning Assistance	Cleaning Assistance	Cleaning Assistance
Système d'extraction	-	-	-
Type de porte	Porte abattante	Charnières à gauche	Charnières à gauche
Programmes automatiques	15 programmes	8 programmes	7 programmes
PerfectBake (Plus) / PerfectRoast (Plus)	- / -	- / -	- / -
Nombre de modes de cuisson*	5	1	-
Puissance maximale (grill)	900 W	900 W	800 W
Divers	-	-	-

Série 6

Fours

14 cm

Tiroir chauffant



Référence	BIC510NB0
Série	Série 6
Type	Tiroir chauffant 14 cm
Prix*	€ 779,00
Home Connect	-
Couleur	Noir
Commande	Boutons rotatifs
Display	-
Cavité (volume, éclairage)	23 l
Nettoyage	-
Système d'extraction	-
Type de porte	-
Programmes automatiques	- / -
PerfectBake (Plus) / PerfectRoast (Plus)	- / -
Nombre de modes de cuisson*	1
Puissance maximale	-
Divers	-



Accessoires optionnels pour les fours.

		Prix de vente conseillé TTC
Rails télescopiques		
HEZ538000	Rails télescopiques à clip simple	€ 55,99
HEZ638000	Rails télescopiques à clip simple pour les fours de la série 8	€ 84,99
HEZ638D00	Rails télescopiques à clip simple pour les fours à vapeur de la série 8	€ 99,99
HEZ638070	Rails télescopiques à clip simple pour les fours à pyrolyse de la série 8	€ 129,99
Plaques de cuisson et grilles		
HEZ629070	Plaque Air Fry & grill pour les fours de la série 8, 6 et 4	€ 39,99
HEZ635001	Ensemble Air Fry & grill pour les fours de la série 8	€ 99,99
HEZ431002	Plaque de cuisson émaillée grise	€ 42,99
HEZ631070	Plaque de cuisson émaillée anthracite	€ 45,99
HEZ632070	Plaque de cuisson résistante à la pyrolyse	€ 51,99
HEZ664000	Grille de cuisson et de rôtissage pour les fours vapeur	€ 60,99
Plats à rôtir, casseroles pour fours vapeur, accessoires à pizza		
HEZ32WA00	Thermomètre sans fil Bluetooth pour la température interne	€ 149,99
HEZ66D52	2 plateaux vapeur (perforé/non perforé), format M	€ 68,99
Accessoires de montage		
HEZ660050	Bande décorative noire (couvre le bas du four)	€ 16,99
HEZ660060	Bande décorative noire (2 bandes : couvre le bas du four et le devant du meuble de cuisine)	€ 29,99
HEZ6BMA00	Kit de montage avec étagère intermédiaire	€ 116,99
HEZG0AS00	Câble de raccordement pour fours de 3 mètres.	€ 19,99

Accessoires optionnels pour les fours.

Disponibles dans notre [webshop](#).



HEZ638D00 €99,99

Rails télescopiques à clip simple pour les fours à vapeur de la série 8



HEZ638070 €129,99

Rails télescopiques à clip simple pour les fours à pyrolyse de la série 8



HEZ638000 €84,99

Rails télescopiques à clip simple pour les fours de la série 8



HEZ538000 €61,99

Rails télescopiques à clip simple



HEZG0AS00 €29,99

Câble de raccordement pour fours de 3 mètres



HEZ629070 €49,99

Plaque Air Fry & grill pour les fours de la série 8, 6 et 4



HEZ635001 €99,99

Ensemble Air Fry & grill pour les fours de la série 8



HEZ66D52 €64,99

2 plateaux vapeur (perforé/non perforé), format M



HEZ431002 €42,99

Plaque de cuisson émaillée grise



HEZ631070 €46,99

Plaque de cuisson émaillée anthracite



HEZ632070 €46,99

Plaque de cuisson résistante à la pyrolyse



HEZ32WA00 €149,99

Thermomètre sans fil Bluetooth pour la température interne



HEZ664000 €60,99

Grille de cuisson et de rôtissage pour les fours vapeur

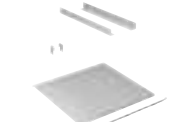

HEZ6BMA00 €116,99

Kit de montage avec étagère intermédiaire



Sans bande de recouvrement

Avec bande de recouvrement HEZ660050



HEZ660060 €29,99

32 x 594 x 32 mm



HEZ660050 €26,99

20 x 555 x 6 mm

Embelleissez encore plus votre four en utilisant la bande de recouvrement optionnelle.

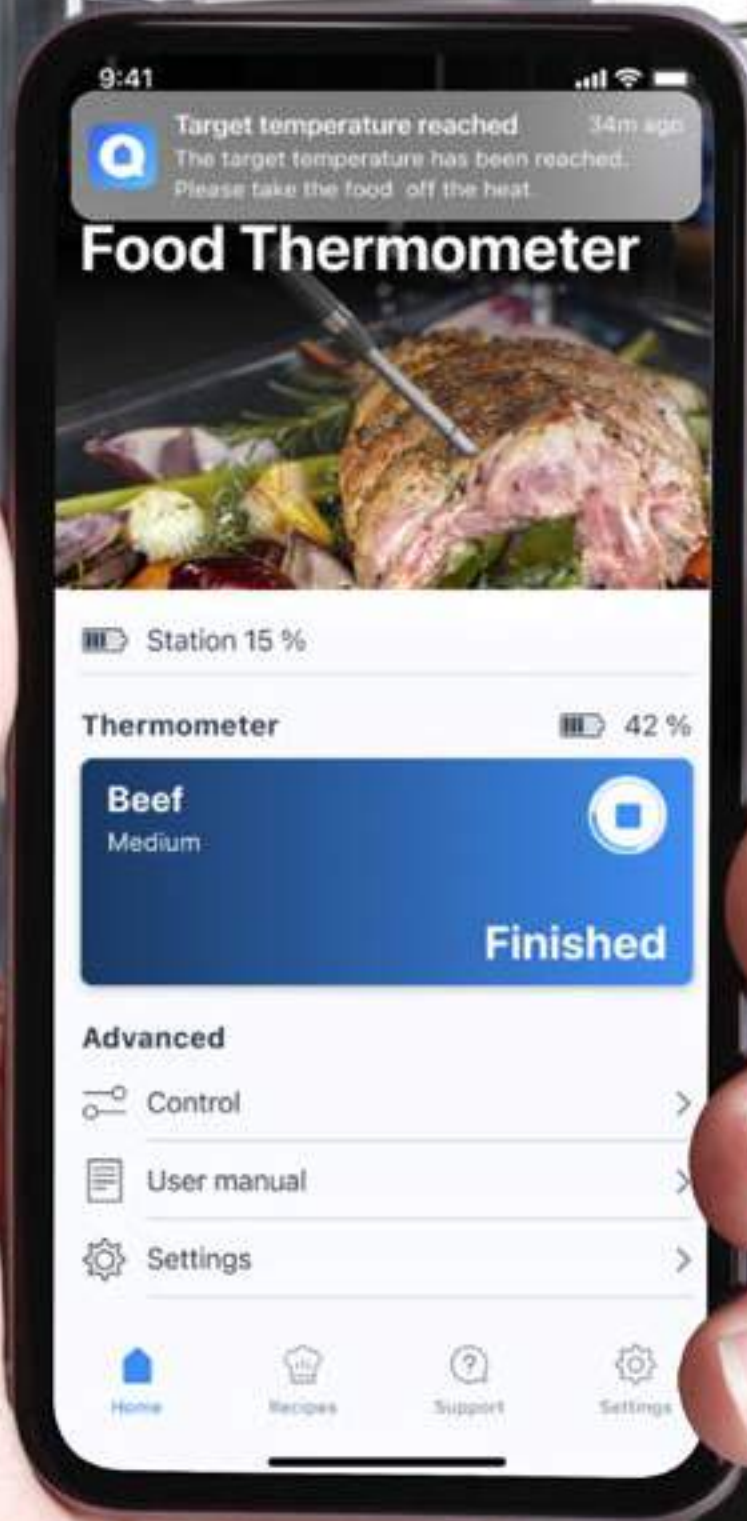

Tables de cuisson.

Cuisiner n'a jamais été aussi simple.





Cuisiner n'a jamais été aussi simple.

Désormais, le plus dur en cuisine est de faire votre liste de courses.

Simplicité et intelligence en cuisine : nos tables de cuisson à induction et vitrocéramiques ont été conçues pour faciliter vos cuissons et vous garantir à chaque fois un résultat optimal.

Les fonctions d'aide à la cuisson telles que PerfectCook et PerfectFry Plus font le travail à votre place. De quoi concocter votre plat préféré à la température idéale. Quel que soit le degré de difficulté de la recette, l'extrême flexibilité de la table de cuisson et le système de contrôle convivial font que la cuisine reste un plaisir, jour après jour.

Poêles Flex pour tables de cuisson à induction

Voir page 80.



Tables de cuisson à induction avec ventilation intégrée.

Afin de pouvoir agencer votre cuisine librement et en toute flexibilité, nous avons conçu les tables de cuisson avec hotte intégrée, aspirant les fumées et les odeurs à la source. Elles réunissent la technologie à induction et une hotte innovante dans un seul appareil.



Tables de cuisson à induction.

Pour une cuisson rapide en toute sécurité. Sur les tables à induction, la chaleur est générée là où elle est vraiment nécessaire : sous la casserole ou la poêle. L'eau d'une casserole chauffe donc plus vite. L'induction garantit, en outre, une sécurité accrue : vous ne risquez pas de vous brûler dans la mesure où la vitre de la table de cuisson ne chauffe que très peu. La fonction de détection automatique des casseroles éteint, par ailleurs, automatiquement la table de cuisson lorsqu'il n'y a aucune casserole sur la zone de cuisson.



Tables de cuisson SmartInduction.

La technologie SmartInduction permet de raccorder votre table de cuisson sur un seul groupe d'électricité. L'idéal pour ceux qui souhaitent passer du gaz à l'induction en toute simplicité.



Tables de cuisson à gaz.

Condensées de technologies innovantes, les tables de cuisson à gaz Bosch vous offrent un niveau de précision incomparable pour ajuster la flamme en sélectionnant des puissances prédéfinies. Mais ce n'est pas tout. Grâce à leur design intemporel et à leurs matériaux soigneusement choisis, nos tables de cuisson à gaz sont aussi un vrai régal pour les yeux. Vous pouvez ainsi à chaque fois savourer le temps passé en cuisine autant que vos délicieuses préparations.

Faciles à utiliser. Flexibilité maximale.

Optez pour la flexibilité avec FlexInduction et CombiZone, vous permettant de fusionner les zones de votre table de cuisson à induction. Le design élégamment conçu s'intègre dans n'importe quelle cuisine. Et grâce aux systèmes de contrôle intuitifs, cuisiner votre plat préféré n'a jamais été aussi facile. Le bandeau de commande varie selon le modèle choisi.

Placez vos poêles, casseroles et rôtissoires où vous le souhaitez.

En plein coup de feu, la table de cuisson risque d'être très vite encombrée, surtout si vous préparez plusieurs plats à la fois pour vos invités. Grâce à la flexibilité de l'induction, le choix vous appartient : utilisez une ou plusieurs casseroles ou placez simplement l'une derrière l'autre.



CombiZone.

Vous avez besoin de plus d'espace pour poser un ustensile de cuisine allongé, comme un plat à rôtir ? Reliez deux zones de cuisson individuelles pour en former une seule grande et appliquez-y une plage de chaleur combinée d'un simple geste grâce à la zone combi.



FlexInduction.

Libre à vous d'utiliser la table de cuisson comme une table à induction classique, c'est-à-dire avec quatre zones de cuisson distinctes, ou de combiner les zones de cuisson pour n'en faire que deux grandes. Le tout d'un simple geste. De quoi gagner de la place pour poser un ustensile de cuisine plus imposant, comme un plat à rôtir.





Série 8: DirectSelect Premium.

L'interface DirectSelect Premium de 30 cm de long simplifie désormais le contrôle de la table de cuisson. Vous sélectionnez la plage de température et les autres fonctions du bout des doigts. Une fois éteinte, l'interface est invisible, gage d'un design cohérent tout en élégance.



Série 6: DirectSelect.

Facile à comprendre, encore plus facile à utiliser : les commandes intuitives permettent de sélectionner facilement les surfaces de cuisson et de régler directement la température souhaitée. La nouvelle version de DirectSelect des tables de cuisson à induction Série 6 inclut les nouvelles fonctionnalités de la touche Favoris, les minuteries remaniées et la fonction Pause.



Série 4: Touch Select-display.

La fonctionnalité au bout des doigts : TouchSelect permet de régler facilement la zone de cuisson souhaitée à l'aide d'une commande +/- . Il ne vous reste plus qu'à sélectionner la puissance désirée.

Cuisinez avec style.

Une table de cuisson Bosch est toujours un régal pour les yeux, qu'elle soit intégrée dans le plan de travail, avec ou sans cadre ou dotée d'une finition latérale en acier inoxydable - elle s'y intègre en toute élégance et est disponible en plusieurs largeurs : 60 cm, 70 cm, 80 cm et 90 cm.



La cuisine devient un festin grâce à nos tables de cuisson innovantes.

Nos tables de cuisson rendent la cuisine plus facile, plus saine et plus intelligente. Grâce à Glass Protect, la surface de votre table de cuisson est nettement plus résistante aux rayures.

Home Connect vous permet de contrôler votre table de cuisson à distance, tandis qu'avec Hood Control, vous réglez la puissance de votre hotte via l'interface de la table de cuisson. Et quant au capteur PerfectFry Plus, il vous garantit des résultats parfaits grâce à un contrôle précis de la température. Tous les ingrédients sont réunis pour que cuisiner soit un vrai plaisir.

Pour nous, cuisiner est un travail d'équipe.

La cuisine devrait être à couper le souffle. Au sens figuré, en tout cas. Pour débarrasser l'air de votre cuisine des graisses, des vapeurs et des odeurs dès qu'elles apparaissent, votre hotte Bosch peut communiquer avec votre table de cuisson à induction via l'application Home Connect. Grâce à la fonction **Smart Hood Automatic**, la puissance d'aspiration de la hotte s'adapte automatiquement à la puissance sélectionnée ou au niveau de température de la table de cuisson à induction.

Réglez votre hotte via votre table de cuisson.

La hotte et la table de cuisson disposent d'un module wifi, qui permet l'interaction entre les deux appareils. Une fois la table de cuisson activée, la hotte s'active automatiquement. Vous voulez directement contrôler la hotte ? Activez le mode manuel sur votre table de cuisson par simple pression du doigt. Ajustez maintenant la puissance d'extraction via l'interface de la table de cuisson. Si vous avez terminé la cuisson de votre plat, la hotte fonctionnera encore pendant quelques instants pour s'assurer que toutes les mauvaises odeurs de cuisine ont vraiment disparu.

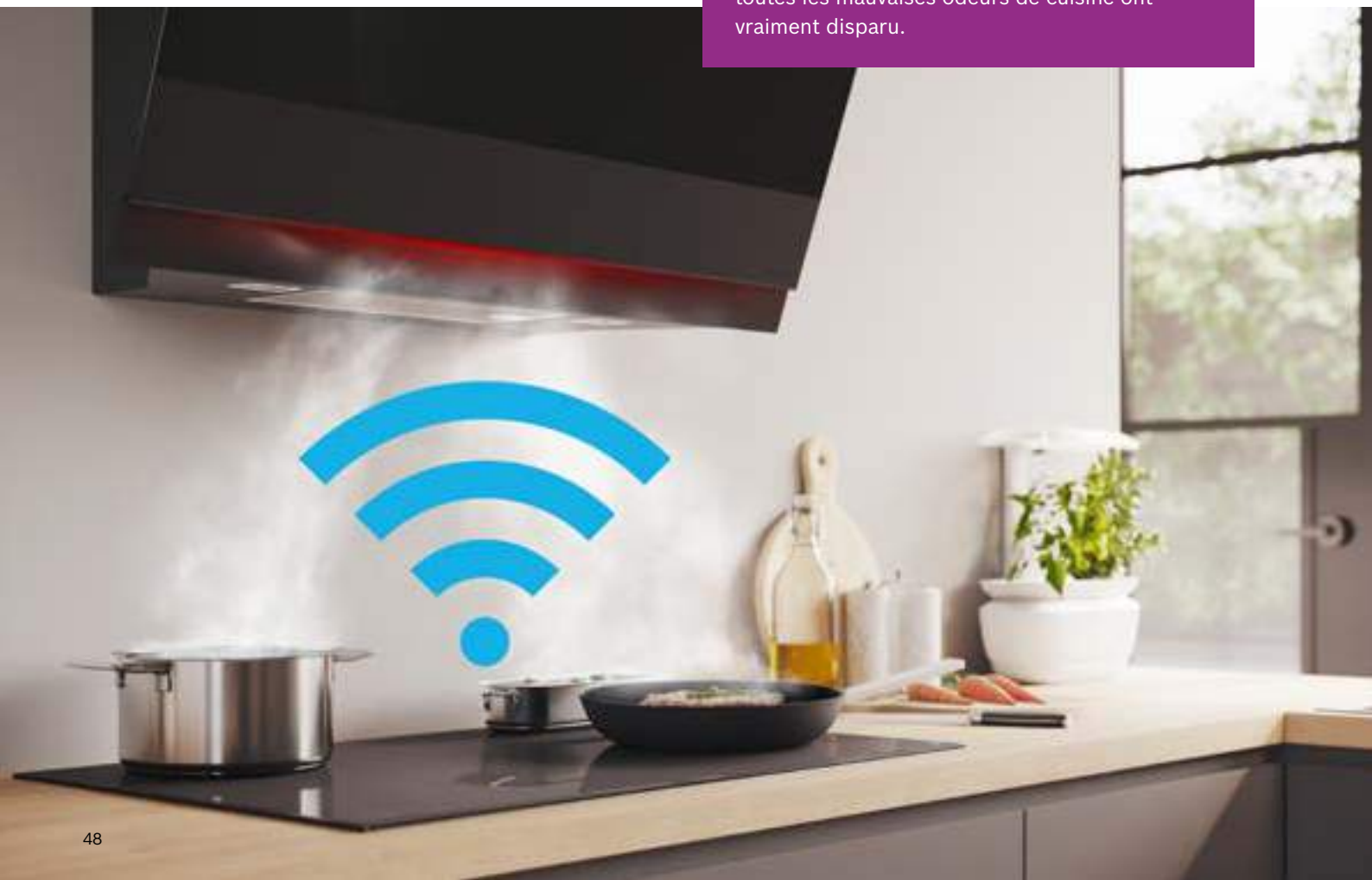

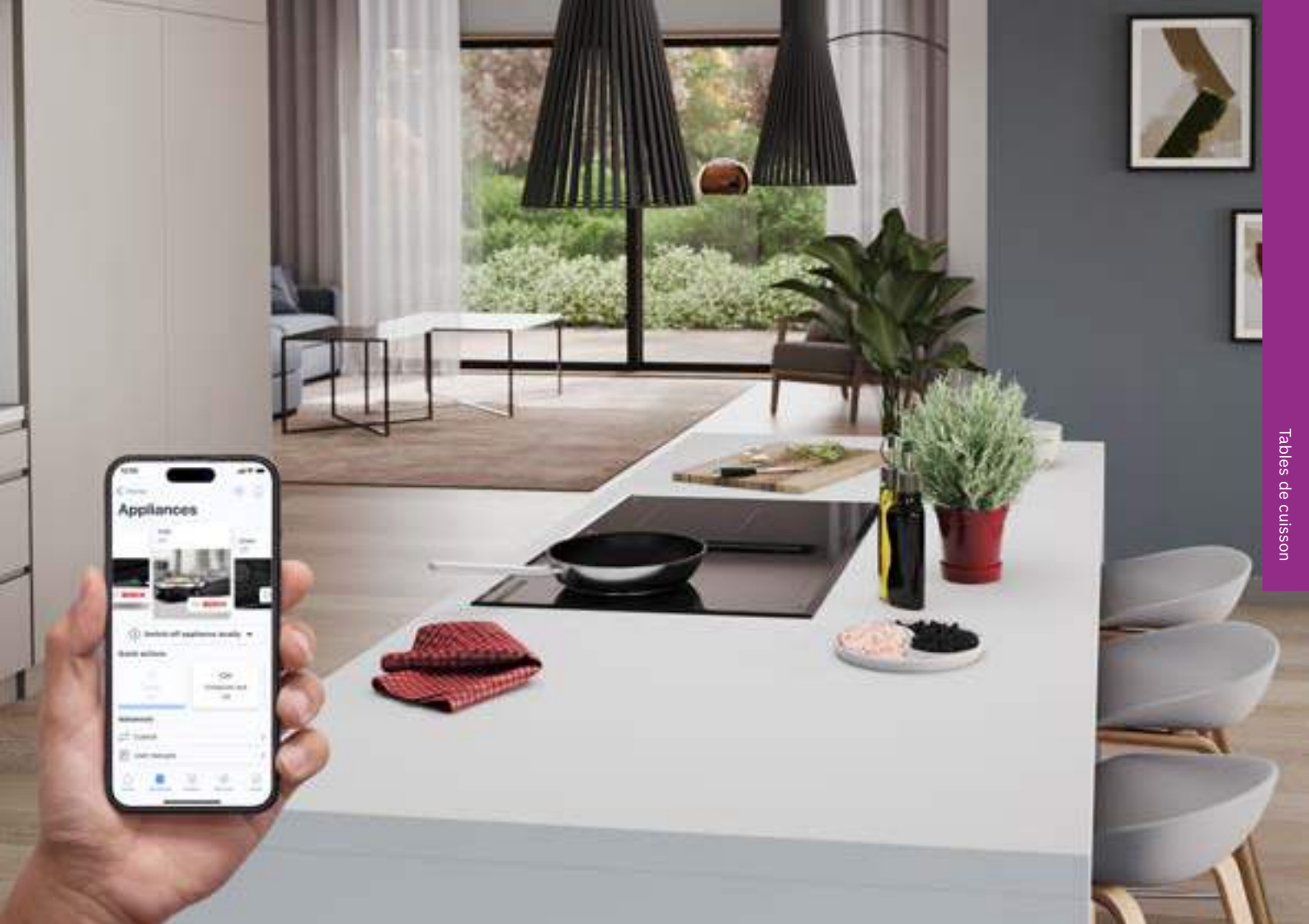

Tirez le meilleur parti de votre table de cuisson.

Découvrez une foule de fonctions intelligentes en connectant votre table de cuisson à **Home Connect**. Gérez-la ensuite depuis l'application et envoyez les réglages directement à votre appareil. En cas de problèmes, le service après-vente de Bosch peut effectuer une analyse à distance et déterminer si vous pouvez résoudre le dysfonctionnement par vous-même, ou si le passage d'un technicien est nécessaire.



Glass Protect : Découvrez la table de cuisson anti-rayure.

Certaines tables de cuissons sont dotées d'une surface anti-rayure : grâce au nouveau revêtement **Glass Protect**, la surface vitrocéramique est maintenant encore plus résistante en conditions normales d'utilisation. Ainsi, les rayures causées par le sable ou les éponges abrasives sont considérablement réduites. Profitez d'une table à la brillance éclatante, même après de longues années d'utilisation.

Cuisiner sainement n'a jamais été aussi facile avec PerfectFry Plus de Série 6.

Des résultats parfaits sont toujours au menu.

Essayer une nouvelle recette peut s'avérer délicat. Mais avec PerfectFry Plus, le résultat est toujours parfait. Le capteur de cuisson intelligent est un gage de réussite et de sécurité. Envie d'un repas sain ou d'une douceur sucrée ? Sélectionnez l'un des 11 niveaux de puissance sur le bandeau de commande. Lorsque la casserole est chaude, vous entendez un signal sonore et vous pouvez commencer à cuisiner. Le capteur maintient en permanence la chaleur au même niveau, pour que vos aliments ne brûlent jamais.

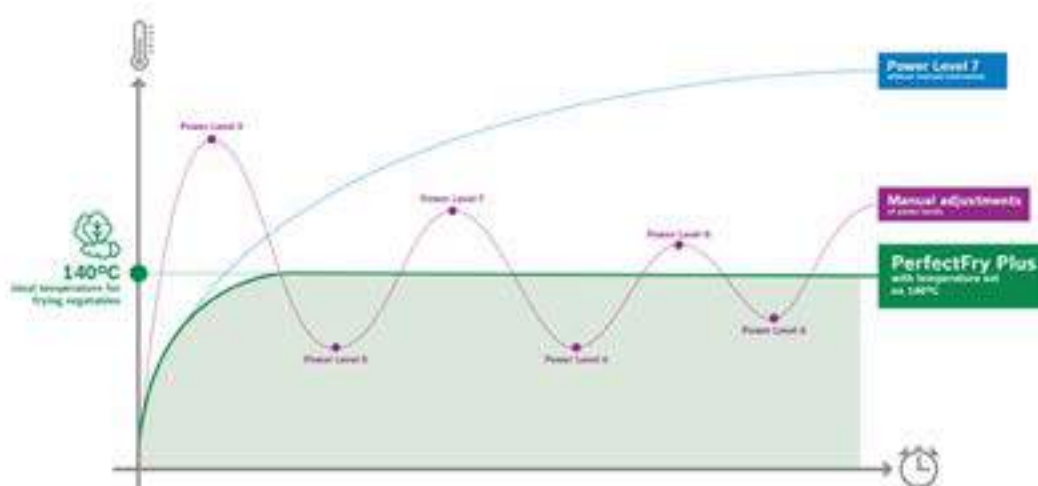

Comparaison entre la friture avec PerfectFry Plus et la cuisson conventionnelle avec et sans réglage des niveaux de puissance.

Sélection des nombreux plats que vous pouvez préparer avec PerfectFry Plus :

70°C / 80°C	90°C / 100°C	110°C / 120°C	140°C	160°C	180°C / 200°C	220°C
Fair fondre du chocolat, du beurre ou du fromage, par exemple pour une fondue.	Réchauffer des plats.	Préparer des sauces ou faire mijoter des légumes.	Frir des plats avec de l'huile d'olive extra vierge, de la margarine ou du beurre, par exemple des omelettes.	Faire frire du poisson, des boulettes de viande ou des saucisses.	Cuire un steak (à point ou bien cuit), un ragoût frais ou des légumes.	Préparer un steak (bleu), des frites surgelées ou du pop-corn.

La température affichée est approximative et peut différer de la température réelle dans la poêle.

**70°****Des desserts qui font fondre le cœur.**

Avec PerfectFry Plus, vous pouvez préparer les plats les plus savoureux, même à basse température. Plus besoin de faire fondre le chocolat au bain-marie, il suffit de le faire fondre à 70°C.

Une cuisson saine.

Les légumes sautés - un plat d'accompagnement classique qui sera encore meilleur grâce à PerfectFry Plus. La cuisson à 120 °C permet en outre de préserver les vitamines.

**120°****180°****Un steak parfaitement frit.**

Comment faire frire un steak parfait ? Avec une table de cuisson Bosch et PerfectFry Plus. Le capteur chauffe la poêle à 180 °C - la température idéale pour saisir votre steak, exactement comme vous le souhaitez.

C'est l'heure du pop-corn !

Avec PerfectFry Plus, votre soirée cinéma sera complète. Même à 220°C, le capteur empêche le pop-corn de brûler dans la poêle - l'encas idéal pour passer une soirée devant la télévision.

**220°**

Taque de cuisson avec ventilation intégrée:
la combinaison parfaite en un seul appareil.

Un design compact. Des possibilités infinies.

La table de cuisson à induction avec hotte intégrée est une solution compacte qui réunit le meilleur des deux mondes : une table de cuisson innovante associée à un puissant système de ventilation. Elle n'expulse pas seulement les vapeurs et le pollen de votre cuisine, mais aussi le bruit grâce à un fonctionnement très silencieux.

Une puissance en toute discrétion.

Les tables de cuisson avec ventilation intégrée se caractérisent par un design sobre et épuré. Intégré à fleur de plan, le module de ventilation compact facilite le déplacement des casseroles sur la surface. Que la table de cuisson soit installée dans une cuisine ouverte ou fermée, derrière une fenêtre ou sous un toit en pente, elle sera toujours en parfaite harmonie avec le style de votre cuisine. La hotte élimine efficacement les odeurs et les fumées là où elles apparaissent : directement à la source. Même le pollen et les odeurs de poisson sont évacuées. Vous bénéficiez ainsi d'une vue dégagée ainsi que d'un air pur et frais.

Faites place à un peu plus de liberté dans votre cuisine.

Les tables de cuisson avec module de ventilation intégré ne vous offrent pas seulement plus d'espace pour cuisiner et plus de liberté d'aménagement. Leur conception compacte laisse également de la place pour un espace de rangement supplémentaire pour les casseroles et les poêles - à portée de main, directement sous votre table de cuisson. Elles sont installées dans votre plan de travail conformément

aux spécifications habituelles des tables de cuisson Bosch, comme une table de cuisson standard. Avec une profondeur d'installation maximale d'environ 22 cm, seul le tiroir supérieur doit être remplacé par un panneau. Il n'est pas nécessaire de raccourcir les tiroirs ou les étagères, ce qui laisse suffisamment de place pour ranger tous vos ustensiles de cuisine.

Haute qualité. Haute performance.

De leur fonctionnement à leur construction, l'efficacité et le confort sont au cœur de leur conception. Nos tables de cuisson avec module de ventilation intégré peuvent fonctionner aussi bien en mode évacuation qu'en mode recyclage de l'air, avec une vitesse de ventilation de 622 m³/h en évacuation et 595 m³/h en recyclage.

Découvrez nos tables de cuisson
avec ventilation intégrée sur le
[site web Bosch.](#)



Trouvez la table de cuisson faite pour vous.

Les tables de cuisson avec ventilation intégrée se déclinent en 3 gammes : Série 8, 6 et 4, conçue chacune d'entre elles pour répondre à vos besoins spécifiques.



Série 8 : innovante et intelligente.

La table de cuisson Série 8 dispose de zones FlexInduction, d'un écran DirectSelect Premium et du PerfectAir-sensor pour une ventilation automatique.

Série 6 : flexibilité et précision.

La table de cuisson Série 6 dispose de doubles combi zones, d'un écran DirectSelect et du capteur PerfectFry Plus pour une régulation de température ultra-précise.

Série 4 : pratique et facile à utiliser.

La table de cuisson Série 4 dispose d'un écran convivial TouchSelect, d'une CombiZone et de deux zones rondes.

Tout à l'air parfait dans votre cuisine.

Les tables de cuisson avec ventilation intégrée de Bosch permettent de garder l'air frais dans votre cuisine. Conçues pour évacuer efficacement les odeurs et le pollen, elles sont faciles à nettoyer et à utiliser.

Un air pur. La conscience tranquille.

Nos tables de cuisson avec module de ventilation intégré peuvent fonctionner aussi bien en mode évacuation qu'en mode recyclage de l'air. Les hottes extraient les odeurs et les vapeurs de la cuisine et les dirigent vers l'extérieur. En mode recyclage d'air, la hotte filtre les graisses et les odeurs à un niveau très élevé, puis renvoie l'air dans votre cuisine sans perte d'énergie et sans aucun compromis en termes de performances.



Mode d'évacuation de l'air (illustration schématique)



Mode de recyclage de l'air (illustration schématique)



(illustration schématique)

Puissance maximale. Perte minimale.

Le moteur Eco Silence Drive™ de nos hottes inclinées étant entraîné par un aimant permanent, il génère peu de frottements mécaniques. Pour économiser encore plus d'énergie, notre technologie de moteur, développée en Allemagne, est associée à un ventilateur à haut rendement. Selon le modèle, les hottes sont classées dans la classe d'efficacité énergétique A+. Elles ne ménagent donc pas seulement vos oreilles, mais aussi l'environnement.

Dites adieu aux odeurs et au pollen.

La grande surface à lamelles des quatre filtres spéciaux à charbon actif garantit l'absorption des odeurs - car vous voulez que votre poisson ait le goût du poisson, mais vous ne voulez pas que votre cuisine sente le poisson. Outre les odeurs désagréables, ces filtres CleanAir filtrent également le pollen présent dans l'air de votre cuisine. Pour que votre cuisine garde une odeur fraîche, vous devez remplacer les filtres CleanAir tous les 12 à 18 mois environ, en fonction de vos habitudes culinaires.

Afin d'optimiser leur durée de vie et de maintenir un niveau de performance élevé, certaines de nos tables de cuisson avec module de ventilation intégré sont équipées d'un indicateur de saturation qui vous avertit sur l'appareil ou via l'application Home Connect lorsque le filtre doit être régénéré ou remplacé.

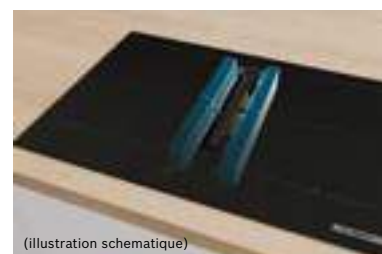

(illustration schématique)

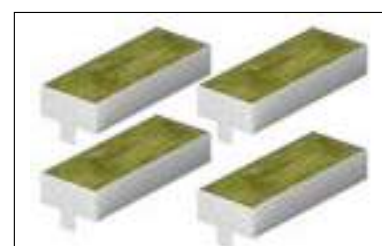



Débordement, fuite ou déversement ? Pas de souci.

La table de cuisson avec module de ventilation intégré est parée à toute éventualité, petite ou grande : le module de ventilation est doté d'une triple protection contre les débordements afin d'éviter que des liquides ne pénètrent dans le système. Dans le cas improbable ou un liquide pénétrerait dans le module, il est dévié de manière fiable vers un réservoir pouvant facilement contenir jusqu'à 200 ml. Dans le cas encore plus improbable où une plus grande quantité de liquide pénétrerait dans le module, un autre réservoir de sécurité peut contenir jusqu'à 700 ml, assurant ainsi une protection optimale de l'appareil. Et si vous renversez encore plus de liquide, ne vous inquiétez pas : le moteur est si robuste que ni l'eau ni l'huile ne peuvent l'endommager.

Les odeurs de cuisson n'ont aucune chance.

Le PerfectAir-sensor analyse l'air en permanence et adapte la puissance en fonction des vapeurs et des odeurs avec précision et indépendamment des réglages de puissance. Il réduit, par ailleurs, le bruit en activant l'extraction au niveau minimal requis. Si vous avez terminé la cuisson de votre plat, la hotte fonctionnera encore pendant quelques instants - pour s'assurer que toutes les mauvaises odeurs de cuisine ont vraiment disparu. De quoi vous consacrer pleinement à vos recettes sans vous préoccuper du réglage de votre hotte.



Laissez votre lave-vaisselle s'en charger.

Le nettoyage de la surface en verre ainsi que des filtres métalliques est d'une simplicité étonnante. Les filtres se trouvent à l'intérieur d'une cassette résistante à la chaleur et au lave-vaisselle. Il suffit de placer le module dans le lave-vaisselle pour que les performances du filtre soient maintenues à leur plus haut niveau.



Possibilités d'encastrement.

Accessoires nécessaires à l'installation d'une table de cuisson avec ventilation intégrée.





livré avec l'appareil
kit de démarrage pour recirculation
comprenant 4 filtres Clean Air Plus
et un raccord/adaptateur pour une
évacuation derrière le meuble.

Recirculation - sans conduits d'installation.

Avec le kit de démarrage pour recirculation sans conduits d'installation, la table de cuisson avec ventilation intégrée peut être facilement installée dans les plans de travail flottants et les îlots de cuisine. Cette option se prête également aux îlots placés contre un mur, à condition que le mur soit bien isolé.



Recirculation - avec conduits d'installation jusque sous le meuble/à la plinthe.

La configuration en recyclage avec raccordement partiel/complet nécessite plusieurs accessoires. Les filtres Clean Air Plus sont livrés avec l'appareil. En option : les accessoires (conduits, diffuseur,...) pour garantir une installation étanche sous le meuble.



HEZ9VEDU0 € 47,99
Kit de démarrage pour
extraction d'air comprenant
4 filtres acoustiques.

Extraction d'air.

Si la table de cuisson avec ventilation intégrée est installée dans un plan de travail contre un mur extérieur, l'extraction d'air est recommandée. Les accessoires (filtre, conduits plats, bague d'étanchéité) sont indispensables à l'installation. Il faut également prévoir une sortie d'air.

Accessoires pour table de cuisson avec ventilation intégrée.

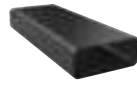

HEZ9VDSM1 € 19,99

Conduit plat 500 mm
pour installation en
recirculation sous la
plinthe et extraction
d'air



HEZ9VDSM2 € 38,99

Conduit plat 1000 mm
pour installation en
recirculation sous la
plinthe et extraction
d'air



HEZ9VDSIO € 32,99

Réducteur plat vers
rond pour extraction
d'air



HEZ9VDSS1 € 14,99

Raccord plat (partie
femelle) pour installation
en recirculation sous la
plinthe et extraction d'air



HEZ9VDSB1 € 32,99

Coude 90° horizontal
pour installation en
recirculation sous la
plinthe et extraction
d'air



HEZ9VDSB2 € 32,99

Coude 90° vertical
pour installation en
recirculation sous la
plinthe et extraction
d'air (plan de travail
de 70 cm)



HEZ9VDSB3 € 32,99

Coude 90° vertical
pour installation en
recirculation sous la
plinthe et extraction
d'air (plan de travail
de 65 cm)



HEZ9VDSB4 € 32,99

Coude 90° vertical
pour installation en
recirculation sous la
plinthe et extraction
d'air (plan de travail
de 60 cm)



HEZ9VDSS2 € 77,99

Raccord plat flexible
(partie femelle) DN150
pour installation en
recirculation sous la
plinthe



HEZ9VRPD1 € 66,99

Diffuseur d'air
pour installation en
recirculation sous
la plinthe



HEZ9VDKR0 € 188,99

Kit pour recyclage
"L" (2x coude L)
pour plan de travail
de 70 cm ou plus



HEZ9VDKR1 € 188,99

Kit pour recyclage
"S" (1x coude S,
1x coude L) pour plan
de travail de 60 cm

Des fonctions qui vous simplifient la vie.

Tables de cuisson à induction.



Seamless.

Une table de cuisson simple et moderne, sans cadre, ni bords en inox (installée sur le plan de travail).



U-facet.

Un bord biseauté à l'avant et sur les côtés de la table de cuisson.



Integratable.

La table de cuisson est intégrée dans le plan de travail, pour un design épuré et élégant. Facile à nettoyer.



Comfort Profile.

Dotée d'un bord biseauté et d'une finition latérale métallique.



accent line Comfort Profile.

Cadre affiné sur la face avant, profils en acier inoxydable Carbon Black sur les côtés.



Glass Protect.

Certaines tables de cuissons sont dotées d'une surface anti-rayure : grâce au nouveau revêtement Glass Protect, la surface vitrocéramique est maintenant encore plus résistante en conditions normales d'utilisation. Ainsi, les rayures causées par le sable ou les éponges abrasives sont considérablement réduites. Profitez d'une surface à la brillance éclatante, même après de longues années d'utilisation.



DirectSelect Premium.

L'interface DirectSelect Premium de 30 cm de long simplifie désormais le contrôle de la table de cuisson. Vous sélectionnez la plage de température et les autres fonctions du bout des doigts. Une fois éteinte, l'interface est invisible, gage d'un design cohérent tout en élégance.



DirectSelect.

Facile à comprendre et encore plus facile à utiliser : la sélection des zones de cuisson s'effectue intuitivement et vous réglez directement chaque plage de température souhaitée. La nouvelle version de DirectSelect des tables de cuisson à induction de la Série 6 inclut les nouvelles fonctionnalités de la touche Favoris, les minuteries remaniées et la fonction Pause.



Touch Select.

La fonctionnalité au bout des doigts : TouchSelect permet de régler facilement la zone de cuisson souhaitée à l'aide d'une commande +/- . Il ne vous reste plus qu'à sélectionner la puissance désirée.



PerfectFry.

Il ne suffit pas d'avoir une viande de première fraîcheur achetée chez un bon boucher pour propulser vos papilles au septième ciel. La température de cuisson est elle aussi cruciale. Si elle est trop élevée, même le meilleur des steaks cuira trop vite, voire brûlera. Mais quelle que soit votre cuisson préférée - saignant, à point ou bien cuit -, le capteur PerfectFry vous simplifie la tâche. Il surveille constamment la température de la poêle en cours de cuisson et l'ajuste avec précision si nécessaire. À la clé ? Un steak comme vous l'aimez, à chaque fois.



PerfectFry Plus.

Essayer une nouvelle recette peut s'avérer délicat. Mais avec PerfectFry Plus, le résultat est toujours parfait. Le capteur de cuisson intelligent est un gage de réussite et de sécurité. Envie d'un repas sain ou d'une douceur sucrée ? Sélectionnez l'un des 11 niveaux de puissance sur le bandeau de commande. Lorsque la casserole est chaude, vous entendez un signal sonore et vous pouvez commencer à cuisiner. Le capteur maintient en permanence la chaleur au même niveau, pour que vos aliments ne brûlent jamais.



PerfectCook.

Il suffit de quelques degrés en trop pour qu'un risotto brûle, qu'une casserole de lait déborde ou que des saucisses éclatent. La solution ? Le capteur PerfectCook. Il surveille la température pendant la cuisson et la règle automatiquement. Les plats trop cuits, les mets brûlés et les casseroles qui débordent font désormais partie du passé.

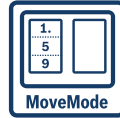

MoveMode.

Lorsque la fonction MoveMode est activée, la zone est divisée en deux zones à température préprogrammée. Vous pouvez, par exemple, cuire votre repas à puissance 9 sur la zone avant, puis le maintenir au chaud à puissance 1 sur la zone arrière.



Hood Control.

Si votre hotte et votre table de cuisson disposent d'un module WiFi, vous pouvez contrôler la hotte via la table de cuisson.



Smart Hood Automatic.

Grâce à la fonction Smart Hood Automatic, la puissance d'aspiration de la hotte s'adapte automatiquement à la puissance sélectionnée et au niveau de température de la table de cuisson à induction. En l'activant dans votre appli Home Connect, vous pouvez allumer les deux appareils en même temps.



Home Connect.

Réglez les paramètres de votre table de cuisson dans l'application Home Connect sur votre smartphone ou tablette. Confirmez-les d'une simple touche sur votre table de cuisson.

Tables de cuisson

avec ventilation
intégrée – 80 cm



Référence	PXX890D51E	PXX895D66E
Série	Série 8	Série 8
Type	FlexInduction	FlexInduction
Prix*	€ 4.089,00	€ 3.919,00
Zones de cuisson	4 zones; 2 Flex	4 zones; 2 Flex
Largeur	80 cm	80 cm
Home Connect - Hood Control	●	●
Commande	DirectSelect Premium	DirectSelect Premium
MoveMode / PowerTransfer	3 niveaux / ●	3 niveaux / ●
Fonction de raccordement des zones de cuisson (Flex & Combi)	Automatique	Automatique
PerfectFry (Plus) / PerfectCook	5 temp. / -	5 temp. / 1 capteur inclus
PowerBoost / PanBoost	● / ●	● / ●
Fonction maintien au chaud	●	●
Count-up timer / minuterie d'alarme / minuterie avec coupure automatique	● / ● / ●	● / ● / ●
Finition	accent line Comfort Design	accent line Comfort Design
EcoSilence Drive	●	●
Puissances d'aspiration	17 + 2 positions intensives	17 + 2 positions intensives
Performance d'extraction évacuation d'air: min./ max./ int. ¹⁾	154 / 500 / 622 m³/u	154 / 500 / 622 m³/u
Performance d'extraction recyclage: min./ max./ int. ¹⁾	132 / 499 / 595 m³/u	132 / 499 / 595 m³/u
Niveau sonore évacuation d'air / mode recyclage ²⁾	69 / 68 dB	69 / 68 dB
Collecteur de condensation et liquide / réservoir avec sécurité de débordement	200 / 700 ml	200 / 700 ml
Divers	Easy Flex Zones, PerfectAir sensor, GlassProtect	Easy Flex Zones, PerfectAir sensor



Tables de cuisson

avec ventilation intégrée – 80 cm

accent | line

accent | line



Référence	PVQ890H26E	PVQ895H26E
Série	Série 6	Série 6
Type	CombiInduction	CombiInduction
Prix*	€ 3.579,00	€ 3.269,00
Zones de cuisson	4 zones; 2 Combi	4 zones; 2 Combi
Largeur	80 cm	80 cm
Home Connect - Hood Control	●	●
Commande	DirectSelect	DirectSelect
MoveMode / PowerTransfer	- / -	- / -
Fonction de raccordement des zones de cuisson (Flex & Combi)	Manuelle	Manuelle
PerfectFry (Plus) / PerfectCook	11 temp. / -	11 temp. / -
PowerBoost / PanBoost	● / ●	● / ●
Fonction maintien au chaud	●	●
Count-up timer / minuterie d'alarme / minuterie avec coupure automatique	- / ● (alternativement) / ●	- / ● (alternativement) / ●
Finition	accent line Comfort Design	accent line Comfort Design
EcoSilence Drive	●	●
Puissances d'aspiration	9 + 2 positions intensives	9 + 2 positions intensives
Performance d'extraction évacuation d'air: min./ max./ int. ¹⁾	154 / 500 / 622 m³/u	154 / 500 / 622 m³/u
Performance d'extraction recyclage: min./ max./ int. ¹⁾	117 / 487 / 595 m³/u	117 / 487 / 595 m³/u
Niveau sonore évacuation d'air / mode recyclage ²⁾	69 / 68 dB	69 / 68 dB
Collecteur de condensation et liquide / réservoir avec sécurité de débordement	200 / 700 ml	200 / 700 ml
Divers	GlassProtect	-

* Prix marché conseillé sans engagement. TVA et contribution Recupel € 1 comprises.
 Classe d'efficacité énergétique sur une échelle de classes d'efficacité énergétique de A+++ à D.
 Plus d'infos sur les classes d'efficacité et consommation énergétique sur www.bosch-home.be/fr/.
¹⁾ En évacuation d'air selon la norme EN 61591 en dB(A) re 1 pW.
²⁾ Niveau sonore en position normale max. selon la norme EN 60704-3 en dB(A) re 1 pW.

Tables de cuisson à induction

avec ventilation intégrée – 80 cm

accent|line

accent|line



Référence	PVQ821H26E	PVS895B16E
Série	Série 6	Série 4
Type	CombiInduction	CombiInduction
Prix*	€ 3.269,00	€ 2.909,00
Zones de cuisson	4 zones; 2 Combi	4 zones; 1 Combi
Largeur	80 cm	80 cm
Home Connect - Hood Control	●	-
Commande	DirectSelect	TouchSelect
MoveMode / PowerTransfer	- / -	- / -
Fonction de raccordement des zones de cuisson (Flex & Combi)	Manuelle	Manuelle
PerfectFry (Plus) / PerfectCook	11 temp. / -	- / -
PowerBoost / PanBoost	● / ●	● / -
Fonction maintien au chaud	●	-
Count-up timer / minuterie d'alarme / minuterie avec coupure automatique	- / ● (alternativement) / ●	- / ● / ●
Finition	À fleur de plan	accent line Comfort Design
EcoSilence Drive	●	●
Puissances d'aspiration	9 + 2 positions intensives	3 + 1 position intensive
Performance d'extraction évacuation d'air: min./ max./ int. ¹⁾	154 / 500 / 622 m³/u	330 / 500 / 622 m³/u
Performance d'extraction recyclage: min./ max./ int. ¹⁾	117 / 487 / 595 m³/u	252 / 441 / 595 m³/u
Niveau sonore évacuation d'air / mode recyclage ²⁾	69 / 68 dB	69 / 66 dB
Collecteur de condensation et liquide / réservoir avec sécurité de débordement	200 / 700 ml	200 / 700 ml
Divers	-	-

Tables de cuisson à induction

avec ventilation intégrée – 70 cm

accent|line



Référence	PVQ795H26E
Série	Série 6
Type	CombiInduction
Prix*	€ 3.089,00
Zones de cuisson	4 zones; 2 Combi
Largeur	70 cm (niche de 56 cm)
Home Connect - Hood Control	●
Commande	DirectSelect
MoveMode / PowerTransfer	- / -
Fonction de raccordement des zones de cuisson (Flex & Combi)	Manuelle
PerfectFry (Plus) / PerfectCook	11 temp. / -
PowerBoost / PanBoost	● / ●
Fonction maintien au chaud	●
Count-up timer / minuterie d'alarme / minuterie avec coupure automatique	- / ● (alternativement) / ●
Finition	accent line Comfort Design
EcoSilence Drive	●
Puissances d'aspiration	9 + 2 positions intensives
Performance d'extraction évacuation d'air: min./ max./ int. ¹⁾	154 / 500 / 622 m ³ /u
Performance d'extraction recyclage: min./ max./ int. ¹⁾	117 / 487 / 595 m ³ /u
Niveau sonore évacuation d'air / mode recyclage ²⁾	69 / 68 dB
Collecteur de condensation et liquide / réservoir avec sécurité de débordement	200 / 700 ml
Divers	-

* Prix marché conseillé sans engagement. TVA et contribution Recupel € 1 comprises.
 Classe d'efficacité énergétique sur une échelle de classes d'efficacité énergétique de A+++ à D.
 Plus d'infos sur les classes d'efficacité et consommation énergétique sur www.bosch-home.be/fr.
¹⁾ En évacuation d'air selon la norme EN 61591 en dB(A) re 1 p.W.
²⁾ Niveau sonore en position normale max. selon la norme EN 60704-3 en dB(A) re 1 p.W.



Tables de cuisson à induction

avec ventilation intégrée – 60 cm

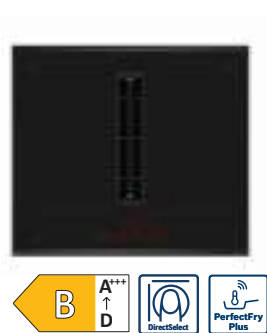

accent|line

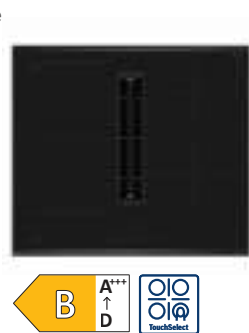

accent|line

Référence	PVQ695H26E	PVS695B16E
Série	Série 6	Série 4
Type	CombiInduction	CombiInduction
Prix*	€ 2.979,00	€ 2.679,00
Zones de cuisson	4 zones; 2 Combi	4 zones; 1 Combi
Largeur	60 cm	60 cm
Home Connect - Hood Control	●	-
Commande	DirectSelect	TouchSelect
MoveMode / PowerTransfer	- / -	- / -
Fonction de raccordement des zones de cuisson (Flex & Combi)	Manuelle	Manuelle
PerfectFry (Plus) / PerfectCook	11 temp. / -	- / -
PowerBoost / PanBoost	● / ●	● / -
Fonction maintien au chaud	●	-
Count-up timer / minuterie d'alarme / minuterie avec coupure automatique	- / ● (alternativement) / ●	- / ● / ●
Finition	accent line Comfort Design	accent line Comfort Design
EcoSilence Drive	●	●
Puissances d'aspiration	9 + 2 positions intensives	3 + 1 position intensive
Performance d'extraction évacuation d'air: min./ max./ int. ¹⁾	154 / 500 / 622 m ³ /u	330 / 500 / 622 m ³ /u
Performance d'extraction recyclage: min./ max./ int. ¹⁾	117 / 487 / 595 m ³ /u	252 / 441 / 595 m ³ /u
Niveau sonore évacuation d'air / mode recyclage ²⁾	69 / 68 dB	69 / 66 dB
Collecteur de condensation et liquide / réservoir avec sécurité de débordement	200 / 700 ml	200 / 700 ml
Divers	-	-

Format compact: la table de cuisson avec ventilation intégrée est idéale pour les petites cuisines.

Grâce à ses dimensions compactes de 60 cm, la table de cuisson avec ventilation intégrée est la solution idéale pour les petites cuisines ou pour une surface de cuisson dans un espace atypique (par exemple, sous un toit incliné). De plus, cet appareil peut être encastré dans une niche de 56 cm.

* Prix marché conseillé sans engagement. TVA et contribution Recupel € 1 comprises.
 Classe d'efficacité énergétique sur une échelle de classes d'efficacité énergétique de A+++ à D.
 Plus d'infos sur les classes d'efficacité et consommation énergétique sur www.bosch-home.be/fr.
¹⁾ En évacuation d'air selon la norme EN 61591 en dB(A) re 1 pW.
²⁾ Niveau sonore en position normale max. selon la norme EN 60704-3 en dB(A) re 1 pW.



Tables de cuisson à induction

90 cm

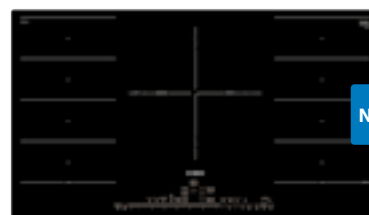
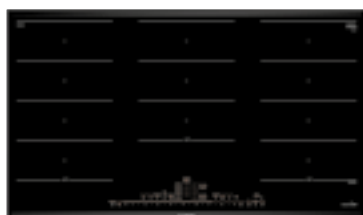

Référence	PXX995DX6E	PXV901DV1E
Série	Série 8	Série 8
Type	FlexInduction	FlexInduction
Prix*	€ 2.319,00	€ 2.219,00
Zones de cuisson	5 zones; 3 Flex	5 zones; 2 Flex & 1 triple (Ø 32 cm)
Largeur	90 cm	90 cm
Home Connect - Hood Control	●	●
Commande	DirectSelect Premium	DirectSelect Premium
MoveMode / PowerTransfer	3 niveaux / ●	3 niveaux / ●
Fonction de raccordement des zones de cuisson (Flex & Combi)	Automatique	Automatique
PerfectFry (Plus) / PerfectCook	5 temp. / 1 capteur inclus	5 temp. / -
PowerBoost / PanBoost	● / ●	● / ●
Fonction maintien au chaud	●	●
Count-up timer / minuterie d'alarme / minuterie avec coupure automatique	● / ● / ●	● / ● / ●
Finition	accent line Comfort Design	À fleur de plan
Divers	Easy Flex Zones	Easy Flex Zones

Tables de cuisson à induction

90 cm



Référence	PIV975DC1E
Série	Série 8
Type	PowerInduction
Prix*	€ 1.829,00
Zones de cuisson	5 zones; 1 triple (Ø 32 cm)
Largeur	90 cm
Home Connect - Hood Control	-
Commande	DirectSelect Premium
MoveMode / PowerTransfer	- / -
Fonction de raccordement des zones de cuisson (Flex & Combi)	-
PerfectFry (Plus) / PerfectCook	5 temp. / -
PowerBoost / PanBoost	● / ●
Fonction maintien au chaud	●
Count-up timer / minuterie d'alarme / minuterie avec coupure automatique	● / ● / ●
Finition	Comfort Design
Divers	-

Tables de cuisson à induction

80 cm

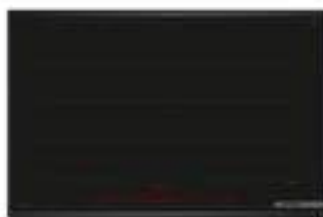

Référence	PXY890DV1E	PXV890DV5E
Série	Série 8	Série 8
Type	FlexInduction Plus	FlexInduction
Prix*	€ 2.429,00	€ 2.059,00
Zones de cuisson	4 zones; 2 Flex & 2 zones auxiliaires	5 zones; 1 Flex & 1 XL (Ø 24 cm)
Largeur	80 cm	80 cm
Home Connect - Hood Control	●	●
Commande	DirectSelect Premium	DirectSelect Premium
MoveMode / PowerTransfer	3 niveaux / ●	3 niveaux / ●
Fonction de raccordement des zones de cuisson (Flex & Combi)	Automatique	Automatique
PerfectFry (Plus) / PerfectCook	5 temp. / -	5 temp. / -
PowerBoost / PanBoost	● / ●	● / ●
Fonction maintien au chaud	●	●
Count-up timer / minuterie d'alarme / minuterie avec coupure automatique	● / ● / ●	● / ● / ●
Finition	accent line Comfort Design	accent line Comfort Design
Divers	GlassProtect	GlassProtect, Easy Flex Zones

Tables de cuisson à induction

80 cm



Référence	PXV895DV5E	PXV821DV5E	PVW890HC1E
Série	Série 8	Série 8	Série 6
Type	FlexInduction	FlexInduction	CombiInduction
Prix*	€ 1.739,00	€ 1.739,00	€ 1.759,00
Zones de cuisson	5 zones; 1 Flex & 1 XL (Ø 24 cm)	5 zones; 1 Flex & 1 XL (Ø 24 cm)	5 zones; 1 Combi & 1 XL (Ø 24 cm)
Largeur	80 cm	80 cm	80 cm
Home Connect - Hood Control	●	●	●
Commande	DirectSelect Premium	DirectSelect Premium	DirectSelect
MoveMode / PowerTransfer	3 niveaux / -	3 niveaux / -	- / -
Fonction de raccordement des zones de cuisson (Flex & Combi)	Automatique	Automatique	Manuelle
PerfectFry (Plus) / PerfectCook	5 temp. / -	5 temp. / -	11 temp. / -
PowerBoost / PanBoost	● / ●	● / ●	● / ●
Fonction maintien au chaud	●	●	●
Count-up timer / minuterie d'alarme / minuterie avec coupure automatique	● / ● / ●	● / ● / ●	- / ● (alternativement) / ●
Finition	accent line Comfort Design	À fleur de plan	accent line Comfort Design
Divers	Easy Flex Zones	Easy Flex Zones	GlassProtect, Bouton Favoris, Smart Hood Automatic

Tables de cuisson à induction

80 cm



accent|line



accent|line

Référence	PVW895HC1E	PIV895HC1E
Série	Série 6	Série 6
Type	CombiInduction	PowerInduction
Prix*	€ 1.449,00	€ 1.389,00
Zones de cuisson	5 zones; 1 Combi & 1 XL (Ø 24 cm)	5 zones; 1 XL (Ø 24 cm)
Largeur	80 cm	80 cm
Home Connect - Hood Control	●	●
Commande	DirectSelect	DirectSelect
MoveMode / PowerTransfer	- / -	- / -
Fonction de raccordement des zones de cuisson (Flex & Combi)	Manuelle	-
PerfectFry (Plus) / PerfectCook	11 temp. / -	11 temp. / -
PowerBoost / PanBoost	● / ●	● / ●
Fonction maintien au chaud	●	●
Count-up timer / minuterie d'alarme / minuterie avec coupure automatique	● / ● (alternativement) / ●	● / ● (alternativement) / ●
Finition	accent line Comfort Design	accent line Comfort Design
Divers	Bouton Favoris, Smart Hood Automatic	Bouton Favoris, Smart Hood Automatic

Tables de cuisson à induction

80 cm



accent|line



accent|line

Référence	PIE895HC1E	PIE861BB5E
Série	Série 6	Série 4
Type	PowerInduction	PowerInduction
Prix*	€ 1.299,00	€ 1.059,00
Zones de cuisson	4 zones; 1 variable (Ø 28 cm)	4 zones; 1 variable (Ø 28 cm)
Largeur	80 cm	80 cm
Home Connect - Hood Control	●	-
Commande	DirectSelect	TouchSelect
MoveMode / PowerTransfer	- / -	- / -
Fonction de raccordement des zones de cuisson (Flex & Combi)	-	-
PerfectFry (Plus) / PerfectCook	11 temp. / -	- / -
PowerBoost / PanBoost	● / ●	● / -
Fonction maintien au chaud	●	-
Count-up timer / minuterie d'alarme / minuterie avec coupure automatique	- / ● (alternativement) / ●	- / ● / ●
Finition	accent line Comfort Design	U-Facette design
Divers	Bouton Favoris, Smart Hood Automatic	-

Tables de cuisson à induction

70 - 60 cm



accent|line



accent|line



Référence	PVQ795HC1E	PXX695HC1E
Série	Série 6	Série 6
Type	CombiInduction	FlexInduction
Prix*	€ 1.299,00	€ 1.329,00
Zones de cuisson	4 zones; 2 Combi	4 zones; 2 Flex
Largeur	70 cm (niche de 56 cm)	60 cm
Home Connect - Hood Control	●	●
Commande	DirectSelect	DirectSelect
MoveMode / PowerTransfer	- / -	- / ●
Fonction de raccordement des zones de cuisson (Flex & Combi)	Manuelle	Automatique
PerfectFry (Plus) / PerfectCook	11 temp. / -	11 temp. / -
PowerBoost / PanBoost	● / ●	● / ●
Fonction maintien au chaud	●	●
Count-up timer / minuterie d'alarme / minuterie avec coupure automatique	● / ● (alternativement) / ●	- / ● (alternativement) / ●
Finition	accent line Comfort Design	accent line Comfort Design
Divers	Bouton Favoris, Smart Hood Automatic	-

Tables de cuisson à induction

60 cm



accent|line



accent|line



Référence	PIE695HC1E	PIE661BB5E
Série	Série 6	Série 4
Type	PowerInduction	PowerInduction
Prix*	€ 1.059,00	€ 819,00
Zones de cuisson	4 zones	4 zones
Largeur	60 cm	60 cm
Home Connect - Hood Control	●	-
Commande	DirectSelect	TouchSelect
MoveMode / PowerTransfer	- / -	- / -
Fonction de raccordement des zones de cuisson (Flex & Combi)	-	-
PerfectFry (Plus) / PerfectCook	11 temp. / -	- / -
PowerBoost / PanBoost	● / ●	● / -
Fonction maintien au chaud	●	-
Count-up timer / minuterie d'alarme / minuterie avec coupure automatique	- / ● (alternativement) / ●	- / ● / ●
Finition	accent line Comfort Design	U-Facette design
Divers	Bouton Favoris, Smart Hood Automatic	-

* Prix marché conseillé sans engagement. TVA et contribution Recupel € 1. comprises.

Tables de cuisson vitro-céramique

80 cm



Référence	PKC845FP1D
Série	Série 6
Type	HighSpeed
Prix*	€ 899,00
Zones de cuisson	4 zones; 2 variable & 1 extensible
Largeur	80 cm
Commande	DirectSelect
PowerBoost	●
Fonction maintien au chaud	-
Count-up timer / minuterie d'alarme / minuterie avec coupure automatique	- / ● / ●
Finition	Cadre de contour en inox

Tables de cuisson vitro-céramique

60 cm



Référence	PKF675FP2E	PKF611BB2E
Série	Série 6	Série 4
Type	HighSpeed	HighSpeed
Prix*	€ 789,00	€ 519,00
Zones de cuisson	4 zones; 1 variable	4 zones; 1 variable
Largeur	60 cm	60 cm
Commande	DirectSelect	TouchSelect
PowerBoost	●	-
Fonction maintien au chaud	-	-
Count-up timer / minuterie d'alarme / minuterie avec coupure automatique	- / ● / ●	- / ● / ●
Finition	Comfort Design	Sans cadre



Tables de cuisson vitro-céramique

60 cm



Référence	PKE61RBA2E
Série	Série 4
Type	HighSpeed
Prix*	€ 459,00
Zones de cuisson	4 zones
Largeur	60 cm
Commande	TouchSelect
PowerBoost	-
Fonction maintien au chaud	-
Count-up timer / minuterie d'alarme / minuterie avec coupure automatique	- / - / -
Finition	Sans cadre

Tables de cuisson à gaz

Verre haute résistance
90 - 75 cm



Référence	PPS9A6B90	PPQ7A6B20
Série	Série 6	Série 6
Prix*	€ 1.279,00	€ 1.059,00
Zones de cuisson	5 brûleurs; 1 wok 4 kW & 1 grande puissance 3 kW	5 brûleurs; 1 wok 4 kW & 1 grande puissance 3 kW
Largeur	90 cm	75 cm (niche de 56 cm)
Matériau de la table de cuisson	Verre noir haute résistance Piano a filo	Verre noir haute résistance Piano a filo
Commande	Boutons ergonomiques	Boutons ergonomiques
FlameSelect	●	●
Matériau des supports de casseroles	Fonte avec pieds en caoutchouc	Fonte avec pieds en caoutchouc
Système de sécurité	Sécurité thermocouple	Sécurité thermocouple
Finition	Standard et à fleur de plan possible	Standard et à fleur de plan possible
Divers	-	-

Tables de cuisson à gaz

Verre haute résistance
60 cm



Référence	PPP6A6B20	PNP6B6B90
Série	Série 6	Série 4
Prix*	€ 829,00	€ 499,00
Zones de cuisson	4 brûleurs; 1 grande puissance 3 kW	4 brûleurs; 1 grande puissance 3 kW
Largeur	60 cm	60 cm
Matériau de la table de cuisson	Verre noir haute résistance Piano a filo	Verre noir haute résistance
Commande	Boutons ergonomiques	Boutons ergonomiques
FlameSelect	●	-
Matériau des supports de casseroles	Fonte avec pieds en caoutchouc	Fonte avec pieds en caoutchouc
Système de sécurité	Sécurité thermocouple	Sécurité thermocouple
Finition	Standard et à fleur de plan possible	Encastrement standard
Divers	-	-

Tables de cuisson à gaz

Inox
90 cm



Référence	PCR9A5B90
Série	Série 6
Prix*	€ 1.109,00
Zones de cuisson	5 brûleurs; 1 wok 5 kW & 1 grande puissance 3 kW
Largeur	90 cm
Matériau de la table de cuisson	Inox
Commande	Boutons ergonomiques
FlameSelect	●
Matériau des supports de casseroles	Fonte avec pieds en caoutchouc
Système de sécurité	Sécurité thermocouple
Finition	Sans cadre
Divers	-

Tables de cuisson à gaz

Inox
75 cm

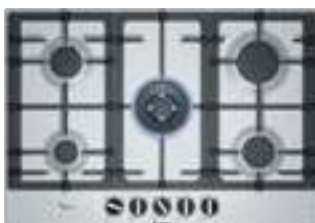

Référence	PCQ7A5B90	PGQ7B5B90
Série	Série 6	Série 4
Prix*	€ 839,00	€ 629,00
Zones de cuisson	5 brûleurs; 1 wok 4 kW & 1 grande puissance 3 kW	5 brûleurs; 1 wok 3,3 kW & 1 grande puissance 3 kW
Largeur	75 cm (niche de 56 cm)	75 cm (niche de 56 cm)
Matériau de la table de cuisson	Inox	Inox
Commande	Boutons ergonomiques	Boutons ergonomiques
FlameSelect	●	-
Matériau des supports de casseroles	Fonte avec pieds en caoutchouc	Fonte avec pieds en caoutchouc
Système de sécurité	Sécurité thermocouple	Sécurité thermocouple
Finition	Sans cadre	Sans cadre
Divers	-	-

* Prix marché conseillé sans engagement. TVA et contribution Recupel € 1 comprises.

Tables de cuisson à gaz

Inox
60 cm



Référence	PCP6A5B90	PGH6B5B90
Série	Série 6	Série 4
Prix*	€ 609,00	€ 459,00
Zones de cuisson	4 brûleurs; 1 grande puissance 3 kW	4 brûleurs; 1 wok 3,3 kW
Largeur	60 cm	60 cm
Matériau de la table de cuisson	Inox	Inox
Commande	Boutons ergonomiques	Boutons ergonomiques
FlameSelect	●	-
Matériau des supports de casseroles	Fonte avec pieds en caoutchouc	Fonte avec pieds en caoutchouc
Système de sécurité	Sécurité thermocouple	Sécurité thermocouple
Finition	Sans cadre	Sans cadre
Divers	-	-

Tables de cuisson à gaz

Inox
60 cm



Référence	PGP6B5B90
Série	Série 4
Prix*	€ 419,00
Zones de cuisson	4 brûleurs; 1 grande puissance 3 kW
Largeur	60 cm
Matériau de la table de cuisson	Inox
Commande	Boutons ergonomiques
FlameSelect	-
Matériau des supports de casseroles	Fonte avec pieds en caoutchouc
Système de sécurité	Sécurité thermocouple
Finition	Sans cadre
Divers	-

Tables de cuisson à gaz

Domino
30 cm



Référence	PXX375FB1E	PIB375FB1E
Série	Série 6	Série 6
Type	FlexInduction	PowerInduction
Prix*	€ 999,00	€ 859,00
Zones de cuisson	2 zones; 1 Flex	2 zones
Largeur	30 cm	30 cm
Matériau de la table de cuisson	Table vitrocéramique à induction	Table vitrocéramique à induction
Commande	DirectSelect	DirectSelect
Finition	Comfort Design	Comfort Design
Divers	-	-

Accessoires en option pour table de cuisson à gaz.

Réf.	Description	Prix marché**	PPS	PPQ	PPP	PNP	PCR	PCQ	PGQ	PCP	PGH	PGP
HEZ298105	Plaque diffuseur	€ 32,99**	•	•	•	•	•	•	•	•	•	•
HEZ298107	Anneau pour wok	€ 32,99**					•	•				



HEZ298105
Plaque diffuseur



HEZ298107
Anneau pour wok

Les accessoires mentionnés ci-dessus et les produits d'entretien et de nettoyage recommandés par Bosch peuvent être commandés sous www.bosch-home.be/fr/store ou chez votre revendeur Bosch.

Accessoires optionnels table de cuisson.

Prix marché
TVA inclus

Table de cuisson à induction avec module de ventilation		
HEZ9VDKR1	Kit pour recyclage "S" (pour plan de travail de 60 cm) : conduits d'installation et diffuseur d'air jusque sous le meuble/à la plinthe	€ 188,99
HEZ9VDKR0	Kit pour recyclage "L" (pour plan de travail de 70 cm) : conduits d'installation et diffuseur d'air jusque sous le meuble/à la plinthe	€ 188,99
HEZ9VDSS1	Raccord plat synthétique (partie femelle)	€ 14,99
HEZ9VDSB1	Coude 90° horizontal synthétique	€ 32,99
HEZ9VDSB2	Coude 90° vertical synthétique (pour plan de travail de 70 cm)	€ 32,99
HEZ9VDSB3	Coude 90° vertical synthétique (pour plan de travail de 65 cm)	€ 32,99
HEZ9VDSB4	Coude 90° vertical synthétique (pour plan de travail de 60 cm)	€ 32,99
HEZ9VDSI0	Réducteur plat vers rond synthétique	€ 32,99
HEZ9VDSM1	Conduit plat synthétique 500 mm	€ 19,99
HEZ9VDSM2	Conduit plat synthétique 1000 mm	€ 38,99
HEZ9VDSS2	Raccord synthétique plat flexible (partie femelle)	€ 77,99
HEZ9VEDU0	Filtres acoustiques pour extraction d'air	€ 47,99
HEZ9VRPD1	Diffuseur d'air pour installation en recyclage avec conduits	€ 66,99
Tables de cuisson à induction		
HEZ9FF010	Poêle Flex large (1x L)	€ 149,99
HEZ9FF030	Set de 3 poêles Flex	€ 219,99
HEZ9FF040	Set de 4 poêles Flex	€ 349,99
HEZ9SE030	Ensemble de casseroles de 3 pièces : casserole Ø 14 cm (1,8 litre), casserole Ø 18 cm (3,5 litres), poêle Ø 22 cm (fond)	€ 88,99
HEZ9SE040	Ensemble de casseroles de 4 pièces : casserole Ø 14 cm (1,2 litre), casserole Ø 14 cm (2 litres), casserole Ø 18 cm (3,5 litres), poêle Ø 18 cm (fond)	€ 255,99
HEZ9SE060	Ensemble de casseroles de 6 pièces : casserole Ø 14 cm (1,2 litre), casserole Ø 14 cm (2 litres), casserole Ø 18 cm (3,5 litres), casserole Ø 22 cm (5,5 litres), poêle Ø 18 cm (fond), poêle Ø 22 cm (fond)	€ 311,99
HEZ9TY010	Teppan Yaki pour flex induction	€ 199,99
HEZ390522	Plaque de grill pour les plaques de cuisson à induction flexInduction (Lxl fond : 37 x 19,5 cm)	€ 222,99
HEZ390090	Poêle wok en acier inoxydable avec couvercle en verre, 36 cm (haut) / 16 cm (fond)	€ 154,99
HEZ9CF240	Cocotte en acier inoxydable pour plaques de cuisson à induction, Ø 18 cm (fond)	€ 89,99
HEZ9CF280	Cocotte en acier inoxydable pour plaques de cuisson à induction, Ø 22 cm (fond)	€ 109,99
HEZ39050	Capteur PerfectCook pour plaques de cuisson à induction avec la fonction PerfectCook	€ 110,99
HEZ9FE280	Cocotte en fonte, 28 cm (haut) / 18 cm (fond)	€ 132,99

Accessoires optionnels tables de cuisson.



HEZ9TY010 €199,99

Plaque Teppan Yaki de 34 cm, pour plaques de cuisson flexInduction



HEZ390522 €222,99

Plaque de grill pour tables de cuisson flexInduction (Lxl fond : 37 x 19,5 cm)



HEZ32WA00 €149,99

Thermomètre de température à cœur sans fil Bluetooth



HEZ9FF010 €149,99

Poêle Flex large (1x L)



HEZ9FF030 €219,99

Set de 3 poêles Flex



HEZ9FF040 €349,99

Set de 4 poêles Flex



HEZ9FE280 €132,99

Cocotte en acier inoxydable pour plaques de cuisson à induction, Ø 22 cm (fond)



HEZ390090 €154,99

Poêle wok en acier inoxydable avec couvercle en verre, 36 cm (haut) / 16 cm (fond)



HEZ9CF240 €89,99

Table de cuisson Accessoire Poêle Ø 18cm



HEZ9CF280 €109,99

Table de cuisson Accessoire Poêle Ø 22cm



HEZ9SE060 €311,99

Ensemble de casseroles de 6 pièces : casserole Ø 14 cm (1,2 litre), casserole Ø 14 cm (2 litres), casserole Ø 18 cm (3,5 litres), casserole Ø 22 cm (5,5 litres), poêle Ø 18 cm (fond), poêle Ø 22 cm (fond)



HEZ9SE040 €255,99

Ensemble de casseroles de 4 pièces : casserole Ø 14 cm (1,2 litre), casserole Ø 14 cm (2 litres), casserole Ø 18 cm (3,5 litres), poêle Ø 18 cm (fond)



HEZ9SE030 €88,99

Ensemble de casseroles de 3 pièces : casserole Ø 14 cm (1,8 litre), casserole Ø 18 cm (3,5 litres), poêle Ø 22 cm (fond)





Hottes.

Silence, efficacité et intensité.

Silence, efficacité et intensité.

Contre un mur, au-dessus d'un îlot de cuisine ou intégrée. Le choix vous appartient.

Les goûts diffèrent, et pas seulement lorsqu'il est question de nourriture, mais aussi quand on parle de ventilation dans une cuisine. Pour certains, la hotte doit être un accroche-regard, pour d'autres, elle doit être le plus discret possible. Bosch propose donc une solution pour chacun afin que l'aménagement de votre cuisine soit toujours une réussite.



Tables de cuisson à induction avec ventilation intégrée.

Pourvues d'un design sobre et épuré, elles procurent une liberté et une flexibilité illimitées. Les odeurs de cuisson et les fumées sont éliminées directement à la source pour éviter qu'elles ne se répandent dans votre cuisine.



Glass Draft.

Le module de ventilation est situé juste derrière la table de cuisson, ce qui garantit une extraction parfaite. Grâce à un encastrement à fleur de plan, il est presque invisible lorsqu'il n'est pas utilisé.



Hottes plafond.

Silencieuses et à peine perceptibles sur votre facture d'énergie, nos hottes plafond sont extrêmement efficaces et très faciles à utiliser. Pour des expériences inoubliables en cuisine.



Hottes îlot.

Montées au plafond, nos hottes îlot sont suspendues au-dessus d'un îlot de cuisine.



Hottes murales.

Fixées sur le mur au-dessus de la table de cuisson, éventuellement entre deux armoires suspendues, elles s'intègrent parfaitement dans l'environnement de votre cuisine tout en garantissant des performances optimales.



Hottes intégrées.

Avec notre hotte au design intégré, vous gagnez enfin plus de place à côté et sur la hotte - et pas seulement pour les épices, mais aussi pour livres de recettes et les ustensiles de cuisine.



Hottes télescopiques.

Montées dans un élément suspendu, il suffit de tirer la partie plate vers l'avant pour activer la ventilation. Si le panneau est assorti aux autres armoires, la hotte télescopique devient pratiquement invisible.



Groupes d'extraction.

Dissimulés dans une simple armoire au-dessus du plan de cuisson, ils s'intègrent harmonieusement dans chaque style de cuisine.

Découvrez la commodité des hottes Bosch.

Trouvez la commande qui vous convient.

À chaque hotte, son système de contrôle : Touch Control, commande par touches voire une commande à distance. Dans tous les cas, vous bénéficiez d'une facilité d'utilisation maximale.

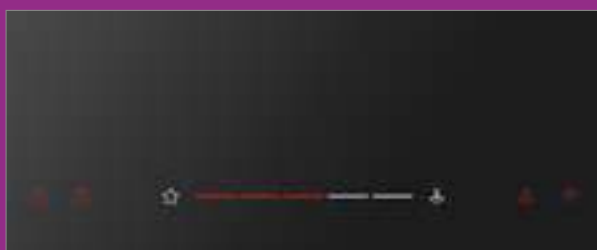

DirectSelect avec rétroéclairage.

Grace à DirectSelect, le réglage de votre hotte est à portée de main. Le capteur tactile intégré vous permet de régler le niveau du ventilateur et l'éclairage du plan de travail d'un simple effleurement de l'interface.

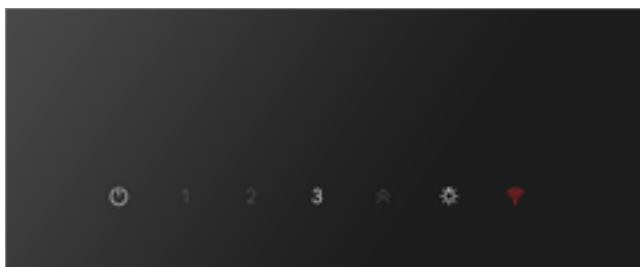

Touch Select avec rétroéclairage.

Hottes murales inclinées/intégrées



Commande par touches.

Hottes murales décoratives



Curseur.

Groupes d'extraction



Boutons poussoirs avec indication led.

Hottes télescopiques/groupes d'extraction

Profitez d'une vue dégagée dans votre cuisine.

Le module Glass Draft : la solution de ventilation idéale qui ne se montre qu'en cas de besoin. Un élément qui accroche tous les regards sur votre îlot de cuisine grâce à un design fascinant.

Une flexibilité illimitée.

En choisissant la hotte Glass Draft, vous bénéficiez d'un système de ventilation dernier cri et d'une liberté maximale dans l'aménagement de votre cuisine, car vous n'aurez plus à prévoir une hotte au-dessus de votre table de cuisson. Vous gardez ainsi une vue dégagée depuis l'arrière de votre îlot ou votre cuisine ouverte.

PerfectAir.

Le capteur PerfectAir contrôle en permanence l'air et règle automatiquement l'aspiration en fonction des vapeurs et des odeurs qui se développent. En même temps, la hotte fonctionne le plus silencieusement possible en n'activant que le niveau d'aspiration minimum requis.

Éclairage d'ambiance.

Le panneau en verre est doté d'une bande lumineuse. Choisissez votre couleur préférée grâce à Emotion Light via l'application Home Connect. Les possibilités sont infinies.

Extraction Glass Draft.

Le panneau en verre n'apparaît que lorsque vous mettez la hotte en marche. Sa conception transparente vous permet de garder une vue dégagée en cuisine. S'appuyant sur la technologie Guided Air, le module de ventilation aspire les fumées de manière efficace et silencieuse. Les filtres peuvent être facilement retirés et nettoyés au lave-vaisselle.





Maximaliste à l'intérieur. Minimaliste à l'extérieur.

Les hottes HeadFree, puissantes, économes en énergie et silencieuses, séduisent les amateurs de cuisine et de design. Parfaitement assortie aux autres appareils de la gamme accent line, elle attirera sans aucun doute tous les regards dans la cuisine. Les modèles accent line se déclinent en plusieurs gammes : Série 8, 6 et 4.

#1
hotte murale
recyclage la plus
silencieuse en
Europe*.

* En position normale maximale et avec un filtre de recirculation séparé et un conduit conforme à la norme EN 60704-2-13.

Cuisiner en toute simplicité.

Nos hottes murales inclinées ne se contentent pas d'attirer l'attention. Facile à installer et à utiliser, il suffit de la connecter à votre table de cuisson à induction pour activer la ventilation automatique. Ainsi, vous pouvez enfin vous concentrer sur ce qui compte le plus : la cuisson de vos plats.

Difficile de faire plus simple.

Réglez l'aspiration d'une seule touche grâce à DirectSelect, l'interface utilisateur à commande tactile. Quant à l'éclairage LED dimmable situé en bas de la hotte, il peut être allumé ou éteint indépendamment du ventilateur. Et pour nettoyer ou remplacer vos filtres, vous n'avez pas besoin de vous asseoir. Le couvercle s'ouvre à un angle de 110°, ce qui vous permet d'atteindre facilement les filtres à graisses sans vous cogner la tête. Pour l'entretien, retirez-les de leur support et lavez-les à la main ou au lave-vaisselle.

Home Connect.

Tirez le meilleur parti de votre table de cuisson et de votre hotte en les connectant à l'application Home Connect. Vous bénéficiez ainsi de fonctions intelligentes supplémentaires, telles que le bouton Favoris qui vous permet de lancer vos réglages de cuisson préférés en une seule fois. Vous pouvez également changer la couleur de l'éclairage LED. Et grâce à Hood Control, vous réglez la vitesse de ventilation depuis la surface de la table de cuisson.

PerfectAir.

Le PerfectAir Sensor analyse l'air en permanence et adapte la puissance en fonction des vapeurs et des odeurs avec précision et indépendamment des réglages de puissance. Il réduit, par ailleurs, le bruit en activant l'extraction au niveau minimal requis. Une fois la cuisson terminée, la hotte passe en post-ventilation automatique. L'air de votre cuisine reste ainsi parfaitement propre. De quoi vous consacrer pleinement à vos recettes sans vous préoccuper du réglage de votre hotte.

Smart Hood Automatic.

Grâce à la fonction Smart Hood Automatic, la puissance d'extraction de la hotte Série 6 ou 4 s'adapte automatiquement à la puissance et à la température sélectionnées sur la table de cuisson à induction Série 6. Fini les odeurs de cuisson et les traces de doigts sur vos surfaces.



Chez Bosch, l'évacuation et le recyclage de l'air ont la même odeur : aucune.

Mode évacuation ou recyclage.

En mode évacuation, l'air est aspiré, filtré et rejeté à l'extérieur par un tuyau d'évacuation. L'important dans ce cas est d'avoir un apport suffisant d'air frais, par exemple par une fenêtre ouverte.

Dans un système de recyclage, l'air est filtré et nettoyé au lieu de l'expulser hors de la maison. De cette manière, l'air est en permanence renouvelé en cycle continu.

Toutes les hottes Bosch peuvent fonctionner en mode recyclage. Pour ce faire, elles requièrent toujours un filtre à charbon actif (disponible comme accessoire spécial) : vous avez le choix entre le filtre standard CleanAir, le module CleanAir Plus, particulièrement performant, ou un filtre à charbon régénérable. Pour profiter d'un air de cuisine parfaitement propre, ces filtres doivent être remplacés régulièrement.

Puisque l'air chaud n'est pas rejeté à l'extérieur, la recirculation d'air n'entraîne pas de pertes de chaleur et d'énergie. De plus, aucun remaniement n'est nécessaire pour installer un conduit d'évacuation ou percer un mur. L'installation d'un système de recyclage est simple et ne prend que très peu de temps.

Plutôt remplacer ou régénérer ?

Vous voulez un filtre qui dure longtemps ? Choisissez alors un filtre Clean Air régénérable. Pour le régénérer, il suffit de le mettre au four à 200 °C pendant deux heures, après quoi il fonctionne à nouveau comme neuf.

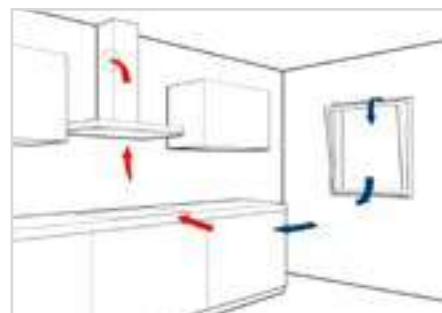

Évacuation

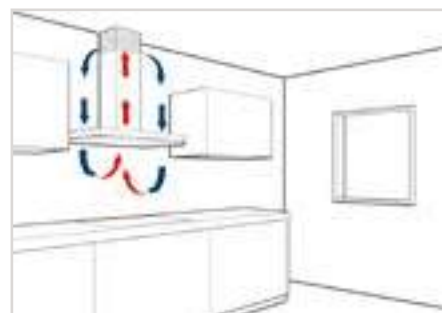

Recyclage

Des allergies ? Purifiez l'air avec Clean Air Plus.

Pour les personnes souffrant d'allergies, Bosch propose le filtre spécial Clean Air Plus qui absorbe, outre les odeurs de cuisine, plus de 90 % du pollen et des allergènes. Votre hotte est-elle dotée de Home Connect ? Avec le capteur de qualité de l'air intelligent NuWave Cair, l'air est filtré automatiquement pendant la cuisson.



Découvrez tous les avantages des hottes Bosch.

Des fonctions qui vous simplifient la vie.



Ambient Light.

Avec Ambient Light, vous pouvez régler l'éclairage autour de votre hotte Glass Draft et HeadFree en 12 couleurs différentes. Home Connect permet de créer encore plus facilement l'atmosphère souhaitée dans votre maison.



EcoSilence Drive.

Moteur à haute efficacité. Puisqu'il ne produit aucun frottement mécanique, il fonctionne avec une perte de puissance absolument nulle. Cela le rend non seulement extrêmement robuste, silencieux et durable, mais aussi performant.



Guided Air.

Afin de pouvoir filtrer l'air au-dessus de chaque zone de cuisson, un rideau d'air est généré derrière le panneau en verre. Il en résulte une extraction plus silencieuse et efficace, gage d'un air de cuisine parfaitement propre.



Hood Control.

Hood Control vous permet de contrôler votre hotte depuis votre table de cuisson. De quoi vous consacrer pleinement à vos recettes sans vous préoccuper du réglage de votre hotte.



PerfectAir.

Le PerfectAir Sensor analyse l'air en permanence et adapte la puissance en fonction des vapeurs et des odeurs avec précision et indépendamment des réglages de puissance. Il réduit, par ailleurs, le bruit en activant l'extraction au niveau minimal requis.



Lumière sur mesure.

Grâce au variateur d'intensité (fonction dim), vous pouvez régler vous-même la luminosité de votre hotte selon votre préférence pour un éclairage d'ambiance ou une lumière intense.



Smart Hood Automatic.

Grâce à la fonction Smart Hood Automatic, la puissance d'aspiration de la hotte s'adapte automatiquement à la puissance sélectionnée et au niveau de température de la table de cuisson. En l'activant dans votre appli Home Connect, vous pouvez allumer les deux appareils en même temps.



Home Connect.

Grâce au module Wifi intégré, vous réglez votre hotte en toute tranquillité via l'application Home Connect.

Guided Air.

Afin de pouvoir filtrer l'air au-dessus de chaque zone de cuisson, un rideau d'air est genere derriere le panneau en verre. Il en resulte une extraction plus silencieuse et efficace, gage d'un air de cuisine parfaitement propre.

Filtre a graisse metallique.

Le module Glass Draft dispose de deux filtres a graisse metalliques a 14 couches pour filtrer la graisse et les particules tenaces. Afin de garantir une efficacite maximale, ils doivent etre nettoyes a la main ou au lave-vaisselle une fois par mois. Les filtres sont integres dans une cartouche et peuvent etre facilement retires par simple pression sur un bouton. Chaque support peut egalement contenir jusqu'a 170 ml de liquide, juste au cas ou une casserole deborderait pendant que vous cuisinez.

Glass Draft module

80 cm



Référence	DDW88MM66
Série	Série 8
Type	Module Glass Draft
Prix*	€ 2.799,00
Largeur	80 cm
Couleur appareil / cheminée	Verre clair
Home Connect – Hood Control	●
Commande	TouchSelect
EcoSilence Drive	●
Puissances d'aspiration	3 + 2 positions intensives
Performance d'extraction évacuation d'air: min./ max./ int. ¹⁾	223 / 501 / 775 m ³ /h
Performance d'extraction recyclage: min./ max./ int. ¹⁾	170 / 447 / 562 m ³ /h
Niveau sonore évacuation d'air / mode recyclage ²⁾	62 / 65 dB
Eclairage / Softlight / Dimmer	Ambient Light / - / -
Divers	Guided Air Technology, PerfectAir sensor, Comfort Design

* Prix marche conseil sans engagement. TVA et contribution Recupel € 1 comprises.
 Classe d'efficacité énergétique sur une échelle de classes d'efficacité énergétique de A+++ à D.
 Plus d'infos sur les classes d'efficacité et consommation énergétique sur www.bosch-home.be/fr.
¹⁾ En évacuation d'air selon la norme EN 60704-2-13 en dB(A) re 1 pW.
²⁾ Niveau sonore en position normale max. selon la norme EN 60704-3 en dB(A) re 1 pW.



Trouvez la hotte qu'il vous faut.
 Visitez le site web Bosch, répondez à quelques questions et découvrez la hotte idéale avec notre aide au choix.

Hottes plafond

90 cm



Référence	DRC99PS20	DRC97AQ50
Série	Série 8	Série 6
Type	Hotte plafond	Hotte plafond
Prix*	€ 2.149,00	€ 1.669,00
Largeur	90 cm	90 cm
Couleur appareil / cheminée	Verre blanc	Inox
Home Connect – Hood Control	●	●
Commande	Télécommande	Télécommande
EcoSilence Drive	●	●
Puissances d'aspiration	3 + 2 positions intensives	3 + 2 positions intensives
Performance d'extraction évacuation d'air: min./ max./ int. ¹⁾	265 / 458 / 933 m³/h	265 / 458 / 798 m³/h
Performance d'extraction recyclage: min./ max./ int. ¹⁾	197 / 419 / 637 m³/h	200 / 422 / 565 m³/h
Niveau sonore évacuation d'air / mode recyclage ²⁾	56 / 63 dB	56 / 63 dB
Eclairage / Softlight / Dimmer	6 x LED 3 W / ● / ●	4 x LED 3 W / ● / ●
Divers	Aspiration tangentielle, PerfectAir sensor, lumière sur mesure, cache-filtre en verre	Aspiration tangentielle, cache-filtre en inox

Hottes plafond

90 cm



Référence	DRC96AQ50
Série	Série 6
Type	Hotte plafond compacte
Prix*	€ 1.829,00
Largeur	90 cm
Couleur appareil / cheminée	Inox
Home Connect – Hood Control	●
Commande	Télécommande
EcoSilence Drive	●
Puissances d'aspiration	3 + 2 positions intensives
Performance d'extraction évacuation d'air: min./ max./ int. ¹⁾	252 / 434 / 734 m³/h
Performance d'extraction recyclage: min./ max./ int. ¹⁾	198 / 336 / 574 m³/h
Niveau sonore évacuation d'air / mode recyclage ²⁾	61 / 61 dB
Eclairage / Softlight / Dimmer	4 x LED 3 W / ● / ●
Divers	Aspiration tangentielle, cache-filtre en inox

Hotte îlot décorative

90 cm

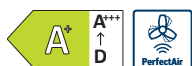

Référence	DIB98JQ50
Série	Série 6
Type	Hotte îlot décorative - Box-Design
Prix*	€ 2.149,00
Largeur	90 cm
Couleur appareil / cheminée	Inox / Inox
Home Connect - Hood Control	-
Commande	DirectSelect et LightLine
EcoSilence Drive	●
Puissances d'aspiration	3 + 2 positions intensives
Performance d'extraction évacuation d'air: min./ max./ int. ¹⁾	281 / 445 / 867 m³/h
Performance d'extraction recyclage: min./ max./ int. ¹⁾	188 / 353 / 457 m³/h
Niveau sonore évacuation d'air / mode recyclage ²⁾	54 / 67 dB
Eclairage / Softlight / Dimmer	4 x LED 1,5 W / ● / ●
Divers	PerfectAir sensor

Hotte îlot décorative

90 cm



Référence	DIB97IM50
Série	Série 4
Type	Hotte îlot décorative - Box-Design
Prix*	€ 1.479,00
Largeur	90 cm
Couleur appareil / cheminée	Inox / Inox
Home Connect - Hood Control	-
Commande	TouchSelect
EcoSilence Drive	-
Puissances d'aspiration	3 + 1 position intensive
Performance d'extraction évacuation d'air: min./ max./ int. ¹⁾	260 / 438 / 754 m³/h
Performance d'extraction recyclage: min./ max./ int. ¹⁾	211 / 390 / 527 m³/h
Niveau sonore évacuation d'air / mode recyclage ²⁾	57 / 67 dB
Eclairage / Softlight / Dimmer	4 x LED 1,5 W / - / -
Divers	-

* Prix marché conseillé sans engagement. TVA et contribution Recupel € 1 comprises.
 Classe d'efficacité énergétique sur une échelle de classes d'efficacité énergétique de A+++ à A.
 Plus d'infos sur les classes d'efficacité et consommation énergétique sur www.bosch-home.be/fr.
¹⁾ En évacuation d'air selon la norme EN 60704-2:13 en dB(A) re 1 pW.
²⁾ Niveau sonore en position normale max. selon la norme EN 60704-3 en dB(A) re 1 pW.

Hottes HeadFree

90 - 80 cm

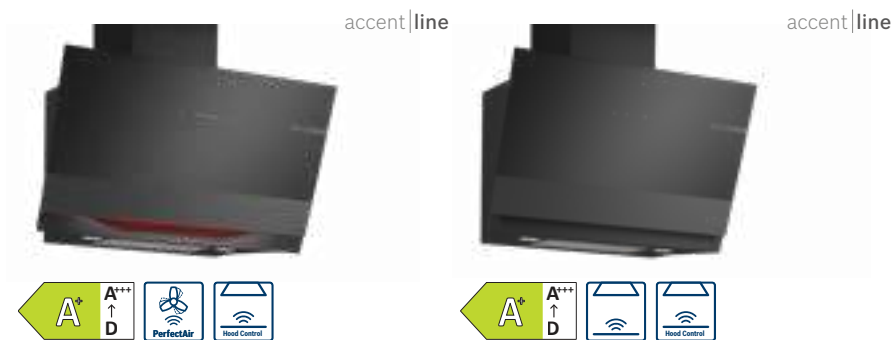

Référence	DWK91LT65	DWK81AN65
Série	Série 8	Série 6
Type	Hotte HeadFree	Hotte HeadFree
Prix*	€ 1.669,00	€ 1.259,00
Largeur	90 cm	80 cm
Couleur appareil / cheminée	Verre noir / Noir	Verre noir / Noir
Home Connect – Hood Control	●	●
Commande	DirectSelect rétroéclairé	TouchSelect
EcoSilence Drive	●	●
Puissances d'aspiration	3 + 2 positions intensives	3 + 1 position intensive
Performance d'extraction évacuation d'air: min./ max./ int. ¹⁾	228 / 441 / 1007 m³/h	223 / 432 / 915 m³/h
Performance d'extraction recyclage: min./ max./ int. ¹⁾	211 / 435 / 964 m³/h	212 / 433 / 896 m³/h
Niveau sonore évacuation d'air / mode recyclage ²⁾	51 / 59 dB	51 / 59 dB
Eclairage / Softlight / Dimmer	2 x LED 3 W / ● / ●	2 x LED 3 W / ● / ●
Divers	Aspiration tangentielle, PerfectAir sensor, Ambient Light, lumière sur mesure, bouton Favoris, cache-filtre en verre	Aspiration tangentielle, Smart Hood Automatic, lumière sur mesure, cache-filtre en verre

Hottes HeadFree

80 - 60 cm

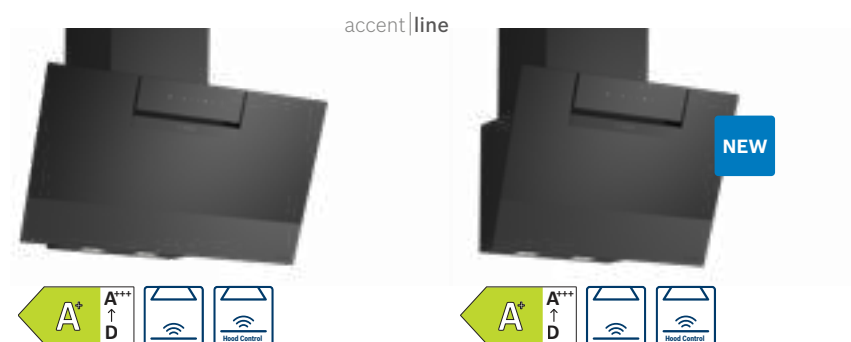

Référence	DWK87FN65	DWK67FN65
Série	Série 4	Série 4
Type	Hotte HeadFree	Hotte HeadFree
Prix*	€ 859,00	€ 779,00
Largeur	80 cm	60 cm
Couleur appareil / cheminée	Verre noir / Noir	Verre noir / Noir
Home Connect – Hood Control	●	●
Commande	TouchSelect	TouchSelect
EcoSilence Drive	●	●
Puissances d'aspiration	3 + 1 position intensive	3 + 1 position intensive
Performance d'extraction évacuation d'air: min./ max./ int. ¹⁾	223 / 431 / 768 m³/h	223 / 431 / 768 m³/h
Performance d'extraction recyclage: min./ max./ int. ¹⁾	208 / 429 / 724 m³/h	208 / 429 / 724 m³/h
Niveau sonore évacuation d'air / mode recyclage ²⁾	56 / 62 dB	56 / 62 dB
Eclairage / Softlight / Dimmer	2 x LED 3 W / ● / ●	2 x LED 3 W / ● / ●
Divers	Aspiration tangentielle, Smart Hood Automatic, lumière sur mesure, cache-filtre en verre	Aspiration tangentielle, Smart Hood Automatic, lumière sur mesure, cache-filtre en verre

Hottes murales décoratives

90 cm

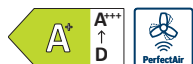

Référence	DWB98JQ50	DWB97JP50
Série	Série 6	Série 6
Type	Hotte murale décorative - Box-Design	Hotte murale décorative - Box-Design
Prix*	€ 1.509,00	€ 1.249,00
Largeur	90 cm	90 cm
Couleur appareil / cheminée	Inox / Inox	Inox / Inox
Home Connect - Hood Control	-	-
Commande	DirectSelect et LightLine	DirectSelect et LightLine
EcoSilence Drive	●	●
Puissances d'aspiration	3 + 2 positions intensives	3 + 2 positions intensives
Performance d'extraction évacuation d'air: min./ max./ int. ¹⁾	273 / 430 / 844 m³/h	289 / 427 / 702 m³/h
Performance d'extraction recyclage: min./ max./ int. ¹⁾	188 / 353 / 457 m³/h	176 / 343 / 442 m³/h
Niveau sonore évacuation d'air / mode recyclage ²⁾	55 / 67 dB	55 / 66 dB
Eclairage / Softlight / Dimmer	3 x LED 1,5 W / ● / ●	3 x LED 1,5 W / ● / ●
Divers	PerfectAir sensor	-

Hottes murales décoratives

90 cm

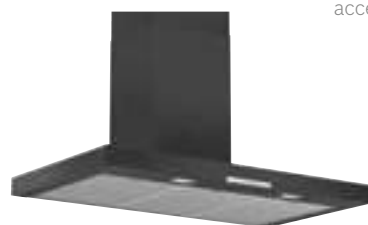

accent | line

Référence	DWB97LM50	DWB96DM65
Série	Série 6	Série 4
Type	Hotte murale décorative - Box-Design	Hotte murale décorative - Box-Design
Prix*	€ 1.009,00	€ 819,00
Largeur	90 cm	90 cm
Couleur appareil / cheminée	Inox / Inox	Noir / Noir
Home Connect - Hood Control	-	-
Commande	TouchSelect	TouchSelect
EcoSilence Drive	●	-
Puissances d'aspiration	3 + 1 position intensive	3 + 1 position intensive
Performance d'extraction évacuation d'air: min./ max./ int. ¹⁾	287 / 431 / 697 m³/h	222 / 372 / 604 m³/h
Performance d'extraction recyclage: min./ max./ int. ¹⁾	176 / 343 / 442 m³/h	180 / 337 / 441 m³/h
Niveau sonore évacuation d'air / mode recyclage ²⁾	55 / 66 dB	60 / 70 dB
Eclairage / Softlight / Dimmer	3 x LED 1,5 W / - / -	2 x LED 1,5 W / - / -
Divers	-	-

* Prix marché conseillé sans engagement. TVA et contribution Recupel € 1 comprises.
 Classe d'efficacité énergétique sur une échelle de classes d'efficacité énergétique de A+++ à D.
 Plus d'infos sur les classes d'efficacité et consommation énergétique sur www.bosch-home.be/fr.
¹⁾ En évacuation d'air selon la norme EN 60704-2:13 en dB(A) re 1 pW.
²⁾ Niveau sonore en position normale max. selon la norme EN 60704-3 en dB(A) re 1 pW.

Hottes murales décoratives

90 cm



Référence	DWB96FM50	DWB96BC60
Série	Série 4	Série 2
Type	Hotte murale décorative - Box-Design	Hotte murale décorative - Box-Design
Prix*	€ 819,00	€ 649,00
Largeur	90 cm	90 cm
Couleur appareil / cheminée	Inox / Inox	Noir / Noir
Home Connect - Hood Control	-	-
Commande	TouchSelect	Boutons poussoirs
EcoSilence Drive	-	-
Puissances d'aspiration	3 + 1 position intensive	3
Performance d'extraction évacuation d'air: min./ max./ int. ¹⁾	222 / 372 / 604 m³/h	248 / 619 / - m³/h
Performance d'extraction recyclage: min./ max./ int. ¹⁾	180 / 337 / 441 m³/h	186 / 422 / - m³/h
Niveau sonore évacuation d'air / mode recyclage ²⁾	60 / 70 dB	70 / 74 dB
Eclairage / Softlight / Dimmer	2 x LED 1,5 W / - / -	2 x LED 1,5 W / - / -
Divers	-	-

Hotte murale décorative

90 cm



Référence	DWP94BC50
Série	Série 2
Type	Hotte murale décorative - Pyramide-Design
Prix*	€ 519,00
Largeur	90 cm
Couleur appareil / cheminée	Inox / Inox
Home Connect - Hood Control	-
Commande	Boutons poussoirs
EcoSilence Drive	-
Puissances d'aspiration	3
Performance d'extraction évacuation d'air: min./ max./ int. ¹⁾	198 / 365 / - m³/h
Performance d'extraction recyclage: min./ max./ int. ¹⁾	129 / 213 / - m³/h
Niveau sonore évacuation d'air / mode recyclage ²⁾	65 / 67 dB
Eclairage / Softlight / Dimmer	2 x LED 1,5 W / - / -
Divers	-

Hottes murales décoratives

60 cm



Référence	DWB67CM50	DWB66IM50
Série	Série 6	Série 4
Type	Hotte murale décorative - Box-Design	Hotte murale décorative - Box-Design
Prix*	€ 799,00	€ 709,00
Largeur	60 cm	60 cm
Couleur appareil / cheminée	Inox / Inox	Inox / Inox
Home Connect - Hood Control	-	-
Commande	TouchSelect	TouchSelect
EcoSilence Drive	●	-
Puissances d'aspiration	3 + 1 position intensive	3 + 1 position intensive
Performance d'extraction évacuation d'air: min./ max./ int. ¹⁾	259 / 415 / 671 m³/h	238 / 368 / 605 m³/h
Performance d'extraction recyclage: min./ max./ int. ¹⁾	170 / 330 / 409 m³/h	180 / 337 / 441 m³/h
Niveau sonore évacuation d'air / mode recyclage ²⁾	60 / 67 dB	60 / 70 dB
Eclairage / Softlight / Dimmer	2 x LED 1,5 W / - / -	2 x LED 1,5 W / - / -
Divers	-	-

* Prix marché conseillé sans engagement. TVA et contribution Recupel € 1 comprises.
 Classe d'efficacité énergétique sur une échelle de classes d'efficacité énergétique de A+++ à D.
 Plus d'infos sur les classes d'efficacité et consommation énergétique sur www.bosch-home.be/fr.
¹⁾ En évacuation d'air selon la norme EN 60704-2:13 en dB(A) re 1 pW.
²⁾ Niveau sonore en position normale max. selon la norme EN 60704-3 en dB(A) re 1 pW.

Hottes design intégré

90 - 60 cm



Référence	DBB97AM60	DBB67AM60
Série	Série 6	Série 6
Type	Hotte design intégré	Hotte design intégré
Prix*	€ 1.069,00	€ 959,00
Largeur	90 cm	60 cm
Couleur appareil / cheminée	Noir / Noir	Noir / Noir
Home Connect - Hood Control	-	-
Commande	TouchSelect	TouchSelect
EcoSilence Drive	-	-
Puissances d'aspiration	3 + 1 position intensive	3 + 1 position intensive
Performance d'extraction évacuation d'air: min./ max./ int. ¹⁾	265 / 460 / 749 m³/h	265 / 460 / 749 m³/h
Performance d'extraction recyclage: min./ max./ int. ¹⁾	253 / 451 / 652 m³/h	253 / 451 / 652 m³/h
Niveau sonore évacuation d'air / mode recyclage ²⁾	63 / 67 dB	63 / 67 dB
Eclairage / Softlight / Dimmer	3 x LED 3 W / ● / -	3 x LED 3 W / ● / -
Divers	-	-

Hottes design intégré

90 - 60 cm



Référence	DBB96AF50	DBB66AF50
Série	Série 4	Série 4
Type	Hotte design intégré	Hotte design intégré
Prix*	€ 709,00	€ 609,00
Largeur	90 cm	60 cm
Couleur appareil / cheminée	Inox, verre clair / Inox	Inox, verre clair / Inox
Home Connect - Hood Control	-	-
Commande	Interrupteur rotatif	Interrupteur rotatif
EcoSilence Drive	-	-
Puissances d'aspiration	3	3
Performance d'extraction évacuation d'air: min./ max./ int. ¹⁾	255 / 620 / - m³/h	255 / 620 / - m³/h
Performance d'extraction recyclage: min./ max./ int. ¹⁾	246 / 598 / - m³/h	247 / 594 / - m³/h
Niveau sonore évacuation d'air / mode recyclage ²⁾	70 / 75 dB	70 / 76 dB
Eclairage / Softlight / Dimmer	2 x LED 2,5 W / - / -	2 x LED 2,5 W / - / -
Divers	-	-

Hottes télescopiques

90 cm



Référence	DFS097K51	DFR097T51
Série	Série 8	Série 6
Type	Hotte télescopique	Hotte télescopique
Prix*	€ 1.419,00	€ 1.049,00
Largeur	90 cm	90 cm
Couleur appareil / cheminée	Inox	Inox
Home Connect – Hood Control	-	-
Commande	DirectSelect et LightLine	Boutons tactiles et affichage digital
EcoSilence Drive	●	●
Puissances d'aspiration	3 + 2 positions intensives	3 + 2 positions intensives
Performance d'extraction évacuation d'air: min./ max./ int. ¹⁾	198 / 395 / 700 m³/h	198 / 395 / 700 m³/h
Performance d'extraction recyclage: min./ max./ int. ¹⁾	168 / 358 / 628 m³/h	168 / 358 / 628 m³/h
Niveau sonore évacuation d'air / mode recyclage ²⁾	53 / 60 dB	53 / 60 dB
Eclairage / Softlight / Dimmer	3 x LED 1,5 W / ● / ●	3 x LED 1,5 W / ● / ●
Divers	Bandeau de finition inclus, PerfectAir sensor	Elément télescopique sans bandeau de finition

accent|line

accent|line

Hottes télescopiques

60 cm



Référence	DFR067T51	DFM064A52
Série	Série 6	Série 4
Type	Hotte télescopique	Hotte télescopique
Prix*	€ 929,00	€ 599,00
Largeur	60 cm	60 cm
Couleur appareil / cheminée	Inox	Argent métallique
Home Connect – Hood Control	-	-
Commande	Boutons tactiles et affichage digital	Boutons tactiles
EcoSilence Drive	●	●
Puissances d'aspiration	3 + 2 positions intensives	3 + 1 position intensive
Performance d'extraction évacuation d'air: min./ max./ int. ¹⁾	208 / 392 / 717 m³/h	161 / 268 / 400 m³/h
Performance d'extraction recyclage: min./ max./ int. ¹⁾	168 / 358 / 628 m³/h	152 / 263 / 353 m³/h
Niveau sonore évacuation d'air / mode recyclage ²⁾	53 / 60 dB	62 / 64 dB
Eclairage / Softlight / Dimmer	2 x LED 1,5 W / ● / ●	2 x LED 1,5 W / - / -
Divers	Elément télescopique sans bandeau de finition	Bandeau de finition inox inclus

* Prix marche conseillé sans engagement. TVA et contribution Recupel € 1 comprises.
 Classe d'efficacité énergétique sur une échelle de classes d'efficacité énergétique de A+++ à D.
 Plus d'infos sur les classes d'efficacité et consommation énergétique sur www.bosch-home.be/fr.
¹⁾ En évacuation d'air selon la norme EN 60704-2:13 en dB(A) re 1 pW.
²⁾ Niveau sonore en position normale max. selon la norme EN 60704-3 en dB(A) re 1 pW.

Extracteurs d'air

86 - 70 cm



Référence	DLN87AC50	DLN77AC50
Série	Série 6	Série 6
Type	Extracteur d'air	Extracteur d'air
Prix*	€ 779,00	€ 709,00
Largeur	86 cm	70 cm
Couleur appareil / cheminée	Inox	Inox
Home Connect - Hood Control	-	-
Commande	Boutons tactiles	Boutons tactiles
EcoSilence Drive	-	-
Puissances d'aspiration	3 + 1 position intensive	3 + 1 position intensive
Performance d'extraction évacuation d'air: min./ max./ int. ¹⁾	285 / 600 / 745 m³/h	270 / 595 / 730 m³/h
Performance d'extraction recyclage: min./ max./ int. ¹⁾	270 / 580 / 700 m³/h	260 / 580 / 705 m³/h
Niveau sonore évacuation d'air / mode recyclage ²⁾	61 / 69 dB	63 / 70 dB
Eclairage / Softlight / Dimmer	2 x LED 1 W / - / -	2 x LED 1 W / - / -
Divers	Aspiration tangentielle, cache-filtre en inox	Aspiration tangentielle, cache-filtre en inox

Extracteurs d'air

75 - 53 cm



Référence	DHL755BL	DHL555BL
Série	Série 4	Série 4
Type	Extracteur d'air	Extracteur d'air
Prix*	€ 569,00	€ 429,00
Largeur	75 cm	53 cm
Couleur appareil / cheminée	Argent métallique	Argent métallique
Home Connect - Hood Control	-	-
Commande	Commande à curseur	Commande à curseur
EcoSilence Drive	-	-
Puissances d'aspiration	3 + 1 position intensive	3 + 1 position intensive
Performance d'extraction évacuation d'air: min./ max./ int. ¹⁾	198 / 379 / 638 m³/h	196 / 362 / 618 m³/h
Performance d'extraction recyclage: min./ max./ int. ¹⁾	139 / 278 / 408 m³/h	134 / 268 / 395 m³/h
Niveau sonore évacuation d'air / mode recyclage ²⁾	56 / 65 dB	56 / 64 dB
Eclairage / Softlight / Dimmer	2 x LED 2,15 W / - / -	2 x LED 2,15 W / - / -
Divers	-	-

* Prix marche conseillé sans engagement. TVA et contribution Recupel € 1 comprises.
 Classe d'efficacité énergétique sur une échelle de classes d'efficacité énergétique de A+++ à D.
 Plus d'infos sur les classes d'efficacité et consommation énergétique sur www.bosch-home.be/fr.
¹⁾ En évacuation d'air selon la norme EN 60704-2:13 en dB(A) re 1 pW.
²⁾ Niveau sonore en position normale max. selon la norme EN 60704-3 en dB(A) re 1 pW.

Référence	Accessoires pour module Glass Draft	Prix**	DDW88MM66
DSZ1WW1I6	Set CleanAir Plus	€ 317,99	●
DSZ1WW1J1	Set de base avec filtre à charbon régénérable	€ 949,99	●
DSZ1WW1B6	Filtre CleanAir Plus (remplacement)	€ 126,99	●
DSZ1WW1M1	Kit de montage pour moteur dissocié	€ 264,99	●
DSZ8WW1Y2	Kit de jonction (seamless combination)	€ 159,99	●
HEZ9VDSI1	Coude 90° adaptateur plat - rond synthétique	€ 32,99	●
HEZ9VDSM1	Conduit plat synthétique 500 mm	€ 19,99	●
HEZ9VDSM2	Conduit plat synthétique 1000 mm	€ 38,99	●
HEZ9VDSB1	Coude 90° horizontal synthétique	€ 32,99	●
HEZ9VDSB2	Coude 90° vertical synthétique (pour plan de travail de 70 cm)	€ 32,99	●
HEZ9VDSI0	Réducteur plat vers rond synthétique	€ 32,99	●
HEZ9VDS1	Raccord plat synthétique (partie femelle)	€ 14,99	●

Référence	Accessoires pour hottes HeadFree	Prix**	DWK-91LT65	DWK-81AN65	DWK-87FN65	DWK-67FN65
DWZ1BK1I6	Le kit de démarrage CleanAir Plus	€ 126,99	●	●		
DWZ1BK1V6	Le kit de démarrage CleanAir Plus (sans cheminée)	€ 106,99	●	●		
DWZ1BK1B6	Les filtres de remplacement CleanAir Plus	€ 83,99	●	●		
DWZ1KK1I6	Le kit de démarrage CleanAir Plus	€ 126,99			●	●
DWZ1KK1V6	Le kit de démarrage CleanAir Plus (sans cheminée)	€ 106,99			●	●
DWZ1KK1B6	Les filtres de remplacement CleanAir Plus	€ 83,99			●	●
DWZ1BK1S1	Ensemble régénérable pour fonctionnement en circuit fermé	€ 967,99	●	●		
DWZ1BK1R1	Ensemble régénérable pour fonctionnement en circuit fermé (sans cheminée)	€ 934,99	●	●		
DWZ1BK1P1	Les filtres de remplacement régénérables	€ 924,99	●	●		
DWZ0BX6K1	Extension de cheminée noire - conduit de ventilation - 100 cm	€ 137,99	●	●	●	●
DWZ0BX6L1	Extension de cheminée noire - conduit de ventilation - 100 cm	€ 189,99	●	●	●	●

Référence	Accessoires pour hottes murales décoratives	Prix**	DW/B96DM65	DW/B96FM50	DW/B96BC60	DW/P94BC50	DW/B67CM50	DW/B66IM50	DW/B98JQ50	DW/B97JP50	DW/B97LM50
DHZ1223	Extension de cheminée de 1000 mm	€ 137,99							●	●	●
DHZ1225	L'extension de cheminée de 1000 mm	€ 137,99	●				●	●			
DHZ1224	L'extension de cheminée de 500 mm	€ 105,99				●					
DHZ1233	Extension de cheminée de 1500 mm	€ 189,99							●	●	●
DHZ1235	L'extension de cheminée de 1500 mm	€ 189,99	●				●	●			
DHZ1234	L'extension de cheminée de 750 mm	€ 126,99				●					
DHZ5275	Standaardset voor recirculatie	€ 52,99				●					
DHZ5276	Le filtre à charbon actif standard	€ 31,99				●					
DWZ1DX1I6	L'ensemble de démarrage CleanAir Plus intégré	€ 126,99	●	●	●		●				
DWZ1DX1I4	Le kit de démarrage CleanAir pour fonctionnement en circuit fermé	€ 52,99	●	●			●	●			
DWZ0XX0J0	L'ensemble CleanAir intégré et régénérable	€ 423,99	●	●	●		●				
DWZ0XX0J5	L'ensemble régénérable pour fonctionnement en circuit fermé	€ 423,99					●		●	●	●
DWZ1CX1I6	L'ensemble CleanAir Plus	€ 126,99	●							●	●
DWZ2CB1I4	L'ensemble CleanAir	€ 52,99								●	●
DWZ2CX5C6	Le kit CleanAir Plus	€ 317,99								●	●
DWZ2FX5D1	L'ensemble régénérable pour fonctionnement en circuit fermé	€ 582,99		●	●						
DZZ1XX1B6	Le filtre à charbon de remplacement pour CleanAir Plus	€ 78,99	●	●	●		●	●		●	●
DZZ0XX0P0	Le filtre à charbon actif régénérable pour le kit de démarrage CleanAir	€ 317,99			●		●	●		●	●
DZZ2CB1B4	Le filtre CleanAir	€ 31,99									●
DWZ1DX1B4	Le filtre à charbon actif de remplacement pour CleanAir	€ 31,99	●	●	●			●			
DHZ9550	Le panneau arrière	€ 115,99				●					
DWZ1FX5C6	Le kit CleanAir Plus	€ 285,99		●				●			
DWZ1FX5D1	L'ensemble régénérable pour le fonctionnement en circuit fermé	€ 582,99		●			●	●			

Référence	Accessoires pour hottes de plafond	Prix**	DRC99PS20
DIZ1JC2C6	Set CleanAir Plus pour groupe d'extraction – Blanc	€ 455,99	●
DIZ1JC5C6	Set CleanAir Plus pour groupe d'extraction – Inox	€ 455,99	●
DIZ0JC2D0	Set avec filtres à charbon actif régénérables pour groupe d'extraction – Blanc	€ 709,99	●
DIZ0JC5D0	Set avec filtres à charbon actif régénérables pour groupe d'extraction – Inox	€ 709,99	●
DZZ1XX1B6	Filtre à charbon CleanAir Plus (remplacement)	€ 78,99	●
DZZ0XX0P0	Filtre à charbon régénérable	€ 317,99	●

Référence	Accessoires pour hottes design intégré	Prix**	DBB-97AM60	DBB-67AM60	DBB-96AF50	DBB-66AF50
DWZ6IB1I4	Ensemble CleanAir standard pour fonctionnement en circuit fermé	€ 52,99	●	●		
DWZ6IB1B4	Filtre à charbon CleanAir (remplacement)	€ 38,99	●	●		
DWZ1IX1C6	Ensemble de démarrage CleanAir Plus	€ 243,99	●	●	●	●
DWZ1IX1B6	Filtre à charbon de remplacement CleanAir Plus	€ 78,99	●	●	●	●
DWZ1IT1D1	Ensemble de démarrage de filtres à charbon régénérables	€ 614,99	●	●	●	●
DWZ0IT0P0	Filtre à charbon actif régénérable (remplacement)	€ 370,99	●	●	●	●
DWZ1IB6K1	Extension de cheminée de 450 à 854 mm	€ 199,99	●	●		
DWZ1IB6N1	Extension de cheminée de 187 à 360 mm	€ 169,99	●	●		
DWZ0IB0U0	Le kit standard pour le fonctionnement en circuit fermé	€ 126,99			●	●
DWZ0IB5G0	Extension de cheminée, 120 mm	€ 73,99			●	●
DWZ0IB5N0	Extension de cheminée de 187 à 360 mm	€ 105,99			●	●
DWZ0IM0A0	Filtre à charbon actif standard	€ 36,99			●	●

Référence	Accessoires pour hottes télescopiques	Prix**	DFS-097K51	DFR-097T51	DFR-067T51	DFM-064A52
DWZ1IX1C6	Set CleanAir Plus	€ 243,99	●	●	●	
DWZ1IT1D1	Set de base avec filtre à charbon actif régénérable	€ 614,99	●	●	●	
DWZ1IX1B6	Filtre à charbon CleanAir Plus (remplacement)	€ 78,99	●	●	●	
DWZ0IT0P0	Filtre à charbon actif régénérable pour set CleanAir	€ 370,99	●	●	●	
DWZ2IT1I4	Set de recyclage standard CleanAir	€ 52,99		●	●	
DWZ1IT1I4	Set de recyclage standard CleanAir	€ 52,99	●			●
DWZ2IT1B4	Filtre à charbon CleanAir (remplacement)	€ 38,99	●	●	●	
DWZ1IT1B4	Filtre à charbon CleanAir (remplacement)	€ 38,99				●
DSZ4920	Set de montage 90 cm	€ 59,99	●	●		
DSZ4961	Cadre d'abaissement 90 cm	€ 190,99	●	●		
DSZ4660	Cadre d'abaissement 60 cm	€ 158,99			●	
DSZ4985	Bandeau de finition 90 cm - inox	€ 54,99		●		
DSZ4982	Bandeau de finition 90 cm - blanc	€ 105,99		●		
DSZ4986	Bandeau de finition 90 cm - noir	€ 105,99		●		
DSZ4685	Bandeau de finition 60 cm - inox	€ 49,99			●	
DSZ4682	Bandeau de finition 60 cm - blanc	€ 84,99			●	●
DSZ4686	Bandeau de finition 60 cm - noir	€ 84,99			●	●

Accessoires optionnels hottes.

Disponibles dans notre [webshop](#).



DZH9550 € 115,99
Fond en acier
inoxydable
90 x 65 cm (LxH)



DIZ0JC5D0 € 709,99
DIZ0JC2D0* € 709,99
Kit de démarrage Clean
Air recirculation (acier
inoxydable/blanc*), filtre
à charbon régénérable
pour hottes de plafond
encastrées



DIZ1JC5C6 € 455,99
DIZ1JC2C6* € 455,99
Kit de démarrage Clean
Air Plus recirculation
(acier inoxydable/
blanc*), filtre à charbon
anti-allergène/anti-graisse
pour hottes de plafond
encastrées



DIZ1JX5C1 € 635,99
DIZ1JX2C1* € 635,99
Kit de démarrage Clean
Air recirculation (acier
inoxydable/blanc*), filtre
à charbon anti-allergène/
anti-graisse pour hottes
de plafond encastrées
avec faible encastré



DWZ1KK1I6 € 126,99
Kit de démarrage Clean
Air Plus anti-allergène/
anti-graisse pour hottes
murales diagonales
Série 4



DIZ2CX5C6 € 402,99
Kit de démarrage Clean
Air Plus recirculation,
filtre à charbon anti-
allergène/anti-graisse
pour hottes de plafond
îlot



DWZ2CX5C6 € 317,99
Kit de démarrage Clean
Air Plus recirculation,
filtre à charbon anti-
allergène/anti-graisse
pour hottes murales



DWZ1FX5C6 € 285,99
Kit de démarrage Clean
Air Plus recirculation,
filtre à charbon anti-
allergène/anti-graisse
pour hottes murales



DIZ2FX5D1 € 667,99
Kit de recirculation
avec filtre régénérable
pour hottes îlot



DWZ1FX5D1 € 582,99
DWZ2FX5D1* € 582,99
Kit de recirculation avec
filtre régénérable pour
hottés murales Série 6,
4 et 2*



DWZ1KK1V6 € 106,99
Kit de démarrage Clean
Air Plus anti-allergène/
anti-graisse pour hottes
murales diagonales
Série 4 sans conduit

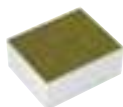

DZZ1XX1B6 € 78,99
Filtre à charbon anti-
allergène/anti-graisse
pour kit de démarrage
Clean Air Plus recircu-
lation pour hottes
murales

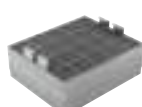

DZZ0XX0P0 € 317,99
Filtre à charbon
régénérable pour kit
de démarrage Clean Air
recirculation pour
hottés îlot/ murales

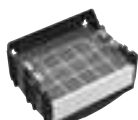

DWZ0XX0J5 € 423,99
DWZ0XX0J0* € 423,99
Kit de démarrage Clean
Air intégrable recirculation
avec filtre à charbon
régénérable pour hottes
murales Série 6/8 ou
Série 2/4*



DWZ1CX1I6 € 126,99
DWZ1DX1I6* € 126,99
Kit de recirculation
Clean Air Plus intégrable
avec filtre à charbon
anti-allergène/anti-
graisse pour hottes
murales Série 6/8 ou
Série 2/4*



DWZ1BK1I6 € 106,99
Kit de démarrage Clean
Air Plus anti-allergène/
anti-graisse pour hottes
murales diagonales
Série 8 et 6



DWZ1BK1V6 € 106,99
Kit de démarrage Clean
Air Plus anti-allergène/
anti-graisse pour hottes
murales diagonales
Série 8 et 6



DWZ1IX1C6 € 243,99
Kit de recirculation
Clean Air Plus avec filtre
à charbon anti-allergène/
anti-graisse pour hottes
télescopiques



DWZ1IT1D1 € 614,99
Kit de recirculation avec
filtre régénérable pour
hottés télescopiques

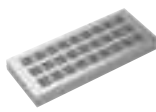

DWZ0IT0P0 € 370,99
Filtre à charbon
régénérable pour kit
de démarrage Clean Air
recirculation DWZ1IX1C6
pour hottés télescopiques



DWZ1IX1B6 € 78,99
Filtre à charbon anti-
allergène/anti-graisse
pour kit de démarrage
Clean Air Plus recircu-
lation DWZ1IX1C6 pour
hottés télescopiques



DWZ1BK1R1 € 934,99
Kit de démarrage Clean
Air régénérable pour
hottés murales
diagonales Série 8 et 6
sans conduit



DWZ1BK1S1 € 967,99
Kit de démarrage Clean
Air régénérable pour
hottés murales
diagonales Série 8 et 6



DZH1233 € 189,99
DZH1223 € 137,99
Extension de conduit
150 / 100 cm pour
hottés murales



DZH1234 € 126,99
DZH1224 € 105,99
Extension de conduit
75/50 cm pour hottes
murales



DZH1235 € 137,99
DZH1225 € 137,99
Extension de conduit
150 / 100 cm pour
hottés murales



DWZ0IB5N0 € 105,99
DWZ0IB5G0 € 73,99
Extension de conduit
185-362 / 120 mm
(blocs intégrables
DBB96AF50,
DBB66AF50)



DZH1256 € 317,99
DZH1246 € 264,99
Extension de conduit
160 / 110 cm pour
hottés îlot



DZH1253 € 137,99
DZH1251 € 84,99
Cadre pour extension
de conduit



DSZ4920 € 59,99
Kit de montage
90 cm pour hottes
télescopiques au-dessus
des armoires suspendues



DSZ4961 € 190,99
Élément de levage pour
hottes télescopiques
de 90 cm de largeur
(DFR097, DFS097)



DSZ4660 € 158,99
Élément de levage pour
hottes télescopiques
de 60 cm de largeur
(DFR067)



DSZ8WW1Y2 € 159,99
Ensemble de montage
sans soudure Combi-
naison de verre Draft
+ Plaque de cuisson à
induction de 80 cm

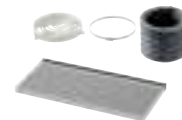

DWZ1IT1I4 € 52,99
Ensemble de recircula-
tion Clean Air pour
hottes télescopiques
(DFL064, DFM064)



DSZ4986 € 105,99
Liste de poignée noire
de 90 cm, avec logo
(DFR097, DFS097)



DSZ4985 € 654,99
Liste de poignée en acier
inoxydable de 90 cm,
avec logo (DFR097)



DSZ4686 € 84,99
Liste de poignée noire
de 60 cm, avec logo
(DFL064, DFM064,
DFR067)



DSZ4685 € 49,99
Liste de poignée en acier
inoxydable de 60 cm,
avec logo (DFL064,
DFM064, DFR067)

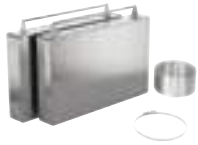

DSZ1WW1J1 € 949,99
Kit de recirculation avec
filtre régénérable pour
Glass Draft 80 cm

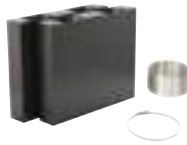

DSZ1WW1I6 € 317,99
Kit de recirculation
intégrable Clean Air Plus
avec filtre à charbon
anti-allergène/anti-odeur
pour Glass Draft 80 cm

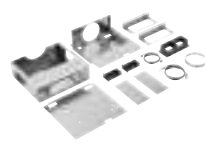

DSZ1WW1M1 € 264,99
Kit de montage pour
installation du moteur
à distance Glass Draft



DWZ2IT1I4 € 52,99
Kit de recirculation
Clean Air pour hottes
télescopiques (DFR067,
DFR097, DFS097)



HEZ9VDSI1 € 33,95
Raccord d'adaptateur
à 90° pour Glass Draft



DWZ0BX6L1 € 189,99
Extension de conduit noire
150 cm pour hottes murales
diagonales Série 8 et 6



DWZ0BX6K1 € 137,99
Extension de conduit noire
de 100 cm pour hottes
murales diagonales
Série 8 et 6

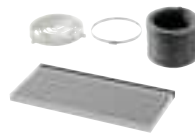

DWZ6IB1I4 € 52,99
Kit de recirculation Clean Air
pour hotte encastrable
DBB97AM60 & DBB67AM60

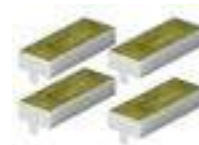

HEZ9VRCR1 € 83,99
Filtres de recirculation
Clean Air Plus (4 pièces)
pour plaque de cuisson
avec ventilation (filtres de
remplacement)

Réfrigérateurs et congélateurs.

Tout reste frais plus longtemps.



Marque
la plus fiable

Réfrigérateurs combinés

11/2024



testachats

Le label Marque la plus fiable garantit une qualité exceptionnelle et des années de tranquillité d'esprit. Les consommateurs choisissent Bosch pour sa fiabilité inégalée et ses performances durables, reconnues comme les meilleures sur le marché.



Tout reste frais plus longtemps.

Vivre sainement n'a jamais été aussi facile.

Pour manger sainement, il vous faut des aliments frais. Nos réfrigérateurs dotés de la technologie VitaFresh préservent la fraîcheur des aliments en créant les conditions de stockage optimales. C'est non seulement bénéfique pour votre portefeuille - car vous faites moins souvent les courses -, mais contribue également à un mode de vie plus sain. Nos réfrigérateurs, congélateurs et Bottom-Freezers se déclinent en plusieurs tailles : il y a donc toujours une solution qui s'adapte parfaitement à votre cuisine. Avec les réfrigérateurs-congélateurs XXL et XL, par exemple, il suffit d'un peu d'espace supplémentaire dans la cuisine pour bénéficier d'une grande capacité de stockage.



Réfrigérateurs.

Pourvus du système de fraîcheur innovant « VitaFresh » et d'un espace de stockage flexible à tous les niveaux, les réfrigérateurs intégrables Bosch vous permettent de garder vos aliments frais dans le plus grand confort.

Réfrigérateurs-congélateurs.

Avec un réfrigérateur Bosch, votre vie devient plus facile - et les saveurs restent intactes. Les tablettes en verre coulissent sur des rails profilés afin de pouvoir accéder sans effort à tous vos aliments. Le congélateur dispose quant à lui d'un compartiment spacieux adapté aux aliments qui nécessitent beaucoup de place. Et grâce à la technique No Frost, vous n'aurez plus jamais à dégivrer votre congélateur. Besoin d'encore plus d'espace ? Optez alors pour un Bottom-Freezer XL ou XXL pour bénéficier d'une capacité de stockage accrue.





Congélateurs.

Finie la fastidieuse et longue corvée de dégivrage et de raclage manuel de la glace ! Le flux constant d'air sec maintient votre congélateur exempt de glace, éliminant ainsi le besoin de dégivrage et libérant du temps pour plus de plaisir.

Quelques centimètres en plus font la différence.

La cuisine se trouve au cœur de votre maison. C'est l'endroit où vous prenez du plaisir, concoctez de délicieux repas et conversez avec vos amis. Les réfrigérateurs-congérateurs XL et XXL s'y intègrent harmonieusement. Ils permettent d'utiliser l'espace de manière intelligente et offrent plus de capacité de stockage.

Garder vos produits frais n'a jamais été aussi simple.



Habituellement, l'espace au-dessus d'un réfrigérateur n'est qu'un espace vide, un endroit où l'on accumule la poussière. Le réfrigérateur-congérateur XL* est 16 cm plus haut que le modèle standard, ce qui permet d'utiliser l'espace de manière intelligente et d'augmenter l'espace intérieur de 11 %. Le réfrigérateur-congérateur XXL** est quant à lui 16 cm plus haut et 17 cm plus large que le modèle standard, offrant 45% d'espace de stockage supplémentaire. Avec un design qui occupe un minimum d'espace dans la cuisine et offre beaucoup plus de capacité de stockage, il n'a jamais été aussi pratique de conserver vos denrées.



Freezer Light.

Le nouveau LED Freezer Light du congélateur garantit un éclairage parfait de tous les tiroirs, jusque dans les moindres recoins. Améliorez la planification de vos courses et réduisez consciemment le gaspillage alimentaire, tout en un.

* Comparaison entre le réfrigérateur-congérateur de taille XXL (KBN96xxx) et le réfrigérateur-congérateur de taille normale (KIN86xxx)

** Comparaison entre le réfrigérateur-congérateur de taille XL (KIN96xxx) et le réfrigérateur-congérateur de taille normale (KIN86xxx)



Les réfrigérateurs Bosch : aussi intelligents et économiques que possible.

Parce qu'aucune cuisine ne se ressemble, nos réfrigérateurs et congélateurs offrent des solutions adaptées à chaque foyer. Qu'il s'agisse d'un modèle standard plus compact ou d'un modèle XL ou XXL, ils disposent assurément de l'espace et de la technologie dont vous avez besoin. Découvrez comment chacun de nos appareils se distingue par un confort d'utilisation inégalé - parfaitement intégré dans votre cuisine.

Open Door Assist

Une légère pression suffit pour ouvrir votre réfrigérateur. Plus besoin de déposer ce que vous avez dans les mains. Une légère poussée et la porte se fermera silencieusement et automatiquement. Open Door Assist permet ainsi de garder les façades toujours impeccables même quand vous cuisinez.

Nouveau label énergétique.

Puisqu'un réfrigérateur fonctionne en permanence, il convient d'opter pour un modèle à haut rendement énergétique ; cela profite à votre budget et à l'environnement. Le label énergétique est donc un critère d'achat important. Depuis mars 2021, tous

les réfrigérateurs, congélateurs et réfrigérateurs-congélateurs disposent d'un nouveau label énergétique. Alors que l'ancien label allait de A+++ à D, désormais, les appareils sont classés de A à G. Ainsi, les appareils B peuvent être plus rentables sur long terme que les appareils A+++.

Label énergétique C.

Nos réfrigérateurs-congélateurs sont conçus pour durer. Même un appareil portant le label énergétique C vous permet de baisser considérablement votre facture d'électricité, sans pour autant compromettre les performances. Une exclusivité dans cette catégorie de produits.

Les conditions idéales pour une fraîcheur prolongée.

Les appareils Bosch sont conçus pour vous aider à adopter un mode de vie sain en toute simplicité. Grâce au système de fraîcheur avancé VitaFresh, vous évitez le gaspillage alimentaire. Avec la technologie No Frost, dégivrer votre congélateur fait enfin partie du passé.

Eco Airflow.

Les variations de température dans votre réfrigérateur peuvent affecter considérablement le goût et la durée de conservation de vos aliments. Grâce au système Eco Airflow, votre réfrigérateur répartit uniformément l'humidité et la température dans tout le compartiment de refroidissement. Ainsi, vos ingrédients frais restent frais plus longtemps.

Ne plus jamais dégivrer.

Un congélateur sans givre ? Grâce à la technologie No Frost, vous n'avez plus à vous en soucier. L'air froid sec circule en permanence, ce qui évite de former une couche de glace gênante sur vos aliments surgelés. Le dégivrage manuel fait enfin partie du passé.

SoftClose.

La porte se ferme pratiquement sans bruit, grâce à un système d'aide à la fermeture et automatiquement même à partir d'un faible angle d'ouverture. Le système d'amortissement professionnel ralentit automatiquement la fermeture pour éviter que les enfants se coincent les doigts, par exemple.



Pour vous rendre la vie encore plus facile.

VitaFresh.

Différents types de produits nécessitent différents réglages de froid pour conserver une fraîcheur optimale. Avec VitaFresh, le taux d'humidité dans le tiroir peut être réglé manuellement, créant ainsi un climat différent de celui du reste de votre réfrigérateur. Le système garantit une meilleure préservation des vitamines présentes dans les aliments frais, permettant de limiter le gaspillage alimentaire. Choisissez l'option qui correspond le mieux à vos besoins.



Multi Box.

Doté d'un fond ondulé, le tiroir dissipe l'excès d'humidité afin de garder vos fruits et légumes parfaitement frais.



VitaFresh et VitaFresh Plus.

VitaFresh garantit des conditions de conservation idéales pour les aliments frais. Les arômes délicats, les nutriments essentiels et les vitamines importantes de vos aliments seront préservés plus longtemps. À la clé ? Une alimentation saine et variée.



VitaFresh Plus.

Avec VitaFresh Plus, nous avons mis au point un système fraîcheur qui garantit, en toute simplicité, des conditions de conservation optimales pour vos aliments frais. Pour les fruits et les légumes, vous disposez du tiroir extra large VitaFresh Plus doté d'un système de réglage de l'humidité coulissant.



VitaFresh Pro.

Avec VitaFresh Pro, il est possible de régler précisément les températures de conservation du poisson, de la viande, des produits laitiers ainsi que des fruits et légumes entre -1°C et 3°C, les températures idéales pour en préserver la fraîcheur beaucoup plus longtemps. VitaFresh pro garantit aussi des conditions de conservation parfaites, car vous pouvez facilement régler le taux d'humidité idéal. Il vous suffit de choisir l'une des trois positions pour fruits, légumes ou contenus mixtes. Un tiroir « extra sec » pour le poisson et la viande garantit, en outre, une fraîcheur extrêmement longue tout en empêchant la propagation des odeurs.

Découvrez-en plus sur notre [site web Bosch](#).

Combinez nos appareils selon vos besoins spécifiques.

Hauteurs d'encastrement et combinaisons possibles.

Les réfrigérateurs et congélateurs intégrables Bosch peuvent être associés en un seul tout. Nous avons une solution adaptée à chaque foyer.

La hauteur totale de l'installation dépend de l'épaisseur des panneaux intermédiaires.

160 cm
(88 cm + 72 cm)

174 cm
(102 cm + 72 cm)

176 cm
(88 cm + 88 cm)

88 cm

KIR21ADD1
KIR21SFE0

102 cm

KIR31SDD1
KIR31SFE0

88 cm

KIR21ADD1
KIR21SFE0

Réfrigérateurs



+

+

+

Congélateurs



GIV11AFE0

72 cm

GIV11AFE0

72 cm

GIV21ADD0

88 cm

190 cm
(102 cm + 88 cm)

194 cm
(122 cm + 72 cm)

210 cm
(122 cm + 88 cm)

249 cm
(177 cm + 72 cm)

102 cm

KIR31SDD1
KIR31SFE0



122 cm

KIR41SDD1
KIR41SFE0
KIR415SE0



122 cm

KIR41SDD1
KIR41SFE0
KIR415SE0



177 cm

KIR81AFE0



+

+

+

+



GIV21ADD0
88 cm



GIV11AFE0
72 cm



GIV21ADD0
88 cm



GIV11AFE0
72 cm

Découvrez le confort offert par les réfrigérateurs et congélateurs Bosch.

Des fonctions qui vous simplifient la vie.



Eco Airflow.

Grâce à une circulation d'air optimale, la température reste constante dans le compartiment réfrigérateur. Ainsi, vos aliments restent frais pendant très longtemps.



LED Light.

Grâce à un positionnement optimal, elle éclaire parfaitement l'intérieur et ne consomme que très peu de courant. Sa durée de vie est donc aussi longue que celle de l'appareil.



No Frost.

Le flux constant d'air sec maintient votre congélateur exempt de glace, éliminant ainsi le besoin de dégivrage et libérant du temps pour plus de plaisir.



SafetyGlass.

Résistantes aux chocs et faciles à entretenir : les clayettes des réfrigérateurs Bosch sont fabriquées en verre trempé extrêmement solide.



SuperCooling.

Lorsque vous activez la fonction SuperCooling, la température des aliments fraîchement stockés diminue plus rapidement. De plus, vous empêchez celle des denrées déjà dans le réfrigérateur d'augmenter. Il vous suffit d'appuyer sur la touche pour abaisser la température d'au moins 2°C. Pour éviter toute consommation inutile d'électricité, la fonction se désactive automatiquement.



SuperFreezing.

SuperFreezing évite toute rupture de la chaîne du froid pour vos surgelés lorsque vous stockez de nouveaux aliments dans votre congélateur.



VitaFresh.

VitaFresh garantit des conditions de conservation idéales pour les aliments frais. Les arômes délicats, les nutriments essentiels et les vitamines importantes de vos aliments seront préservés plus longtemps. À la clé ? Une alimentation saine et variée.



Trouvez le réfrigérateur qu'il vous faut.
Visitez le [site web Bosch](#), répondez à quelques questions et découvrez le réfrigérateur idéal avec notre aide au choix.

Bottom-Freezers intégrables XXL et XL

193,5 cm



accent | line



accent | line



accent | line



Référence	KBN96SDD0	KBN96SFE0	KIN96SFD0
Série	Série 6	Série 4	Série 4
Prix*	€ 2.299,00	€ 2.049,00	€ 1.919,00
Hauteur	193,5 cm (largeur niche 71 cm)	193,5 cm (largeur niche 71 cm)	193,5 cm (largeur niche standard)
No Frost / Low Frost	No Frost	No Frost	No Frost
Home Connect	●	●	-
Type de charnières	Plates, SoftClose Door	Plates	Plates
Consommation d'énergie par an	204 kWh/a (classe D)	256 kWh/a (classe E)	184 kWh/a (classe D)
Display	LED	LED	LED
Volume réfrigérateur	284 l	285 l	215 l
Volume congélateur	98 l	98 l	75 l
Système de fraîcheur	VitaFresh	VitaFresh	VitaFresh
Niveau sonore	33 dB (classe B)	34 dB (classe B)	34 dB (classe B)
Eclairage réfrigérateur	LED à allumage progressif (SoftStart)	LED à allumage progressif (SoftStart)	LED
Support bouteilles	Chromé	Chromé	Chromé
Divers	Freezer Light, Kit renfort	Kit renfort	-

Bottom-Freezers intégrables

177,5 cm



accent | line



accent | line



accent | line



Référence	KIN86SDC0	KIN86SDD0	KIN86SFE0
Série	Série 6	Série 6	Série 4
Prix*	€ 1.999,00	€ 1.949,00	€ 1.639,00
Hauteur	177,5 cm	177,5 cm	177,5 cm
No Frost / Low Frost	No Frost	No Frost	No Frost
Home Connect	-	-	-
Type de charnières	Plates, SoftClose Door	Plates, SoftClose Door	Plates
Consommation d'énergie par an	150 kWh/a (classe C)	186 kWh/a (classe D)	234 kWh/a (classe E)
Display	LED	LED	LED
Volume réfrigérateur	184 l	184 l	184 l
Volume congélateur	76 l	76 l	76 l
Système de fraîcheur	VitaFresh	VitaFresh	VitaFresh
Niveau sonore	35 dB (classe B)	35 dB (classe B)	35 dB (classe B)
Eclairage réfrigérateur	LED	LED	LED
Support bouteilles	Chromé	Chromé	Chromé
Divers	Freezer Light	Freezer Light	-

Bottom-Freezers intégrables

177,5 cm



NEW



Référence	KIN86VFE0	KIN86NSE0	KIV86SFE0
Série	Série 4	Série 2	Série 4
Prix*	€ 1.639,00	€ 1.489,00	€ 1.339,00
Hauteur	177,5 cm	177,5 cm	177,5 cm
No Frost / Low Frost	No Frost	No Frost	Low Frost
Home Connect	-	-	-
Type de charnières	Plates	Glissières	Plates
Consommation d'énergie par an	234 kWh/a (classe E)	234 kWh/a (classe E)	229 kWh/a (classe E)
Display	LED	LED	LED
Volume réfrigérateur	184 l	184 l	183 l
Volume congélateur	76 l	76 l	84 l
Système de fraîcheur	VitaFresh	-	VitaFresh
Niveau sonore	35 dB (classe B)	35 dB (classe B)	35 dB (classe B)
Eclairage réfrigérateur	LED	LED	LED
Support bouteilles	Chromé	-	Chromé
Divers	-	-	-

Bottom-Freezers intégrables

177,5 cm



Référence	KIV86VSE0	KIV875SE0	KIV86NSE0
Série	Série 4	Série 2	Série 2
Prix*	€ 1.289,00	€ 1.229,00	€ 1.229,00
Hauteur	177,5 cm	177,5 cm	177,5 cm
No Frost / Low Frost	Low Frost	Low Frost	Low Frost
Home Connect	-	-	-
Type de charnières	Glissières	Glissières	Glissières
Consommation d'énergie par an	229 kWh/a (classe E)	216 kWh/a (classe E)	229 kWh/a (classe E)
Display	LED	LED	LED
Volume réfrigérateur	183 l	200 l	183 l
Volume congélateur	84 l	70 l	84 l
Système de fraîcheur	VitaFresh	-	-
Niveau sonore	35 dB (classe B)	35 dB (classe B)	35 dB (classe B)
Eclairage réfrigérateur	LED	LED	LED
Support bouteilles	Chromé	-	-
Divers	-	-	-

* Prix marché conseillé sans engagement. TVA et contribution Recupel € 10 comprises.
Classe d'efficacité énergétique sur une échelle de classes d'efficacité énergétique de A à G.

Réfrigérateurs intégrables

177,5 cm



Référence	KIL82SDD0	KIR81SOE0	KIR81SDD0
Série	Série 6	Série 6	Série 6
Prix*	€ 1.679,00	€ 1.639,00	€ 1.549,00
Hauteur	177,5 cm	177,5 cm	177,5 cm
No Frost / Low Frost	-	-	-
Home Connect	-	-	-
Type de charnières	Plates, SoftClose Door	Plates, SoftClose Door	Plates, SoftClose Door
Consommation d'énergie par an	142 kWh/a (classe D)	115 kWh/a (classe E)	91 kWh/a (classe D)
Display	LED	TouchControl	LED
Volume réfrigérateur	246 l	319 l	310 l
Volume congélateur	34 l (compartiment congélation)	-	-
Système de fraîcheur	VitaFresh	VitaFresh Plus	VitaFresh
Niveau sonore	34 dB (classe B)	37 dB (classe C)	34 dB (classe B)
Eclairage réfrigérateur	LED	LED à allumage progressif (SoftStart)	LED
Support bouteilles	Chromé	Chromé	Chromé
Divers	-	Open Assist	-

Réfrigérateurs intégrables

177,5 - 158 cm



Référence	KIR81AFE0	KIR81NSE0	KIL72AFE0
Série	Série 6	Série 2	Série 6
Prix*	€ 1.399,00	€ 1.199,00	€ 1.359,00
Hauteur	177,5 cm	177,5 cm	158 cm
No Frost / Low Frost	-	-	-
Home Connect	-	-	-
Type de charnières	Plates	Glissières	Plates
Consommation d'énergie par an	115 kWh/a (classe E)	114 kWh/a (classe E)	174 kWh/a (classe E)
Display	TouchControl	LED	TouchControl
Volume réfrigérateur	319 l	310 l	214 l
Volume congélateur	-	-	34 l (compartiment congélation)
Système de fraîcheur	VitaFresh Plus	-	VitaFresh Plus
Niveau sonore	37 dB (classe C)	35 dB (classe B)	36 dB (classe C)
Eclairage réfrigérateur	LED	LED	LED
Support bouteilles	Chromé	-	-
Divers	-	-	-

Réfrigérateurs intégrables

122,5 cm



Référence	KIL42SDD1	KIL42SFE0
Série	Série 6	Série 4
Prix*	€ 1.419,00	€ 1.149,00
Hauteur	122,5 cm	122,5 cm
No Frost / Low Frost	-	-
Home Connect	-	-
Type de charnières	Plates, SoftClose Door	Plates
Consommation d'énergie par an	118 kWh/a (classe D)	147 kWh/a (classe E)
Display	LED	LED
Volume réfrigérateur	172 l	172 l
Volume congélateur	15 l (compartiment congélation)	15 l (compartiment congélation)
Système de fraîcheur	VitaFresh	-
Niveau sonore	27 dB (classe A)	35 dB (classe B)
Eclairage réfrigérateur	LED	LED
Support bouteilles	Chromé	Chromé
Divers	-	-

Réfrigérateurs intégrables

122,5 cm



Référence	KIR41SDD1	KIR41SFE0
Série	Série 6	Série 4
Prix*	€ 1.349,00	€ 1.089,00
Hauteur	122,5 cm	122,5 cm
No Frost / Low Frost	-	-
Home Connect	-	-
Type de charnières	Plates, SoftClose Door	Plates
Consommation d'énergie par an	81 kWh/a (classe D)	101 kWh/a (classe E)
Display	LED	LED
Volume réfrigérateur	204 l	204 l
Volume congélateur	-	-
Système de fraîcheur	VitaFresh	-
Niveau sonore	28 dB (classe A)	35 dB (classe B)
Eclairage réfrigérateur	LED	LED
Support bouteilles	Chromé	Chromé
Divers	-	-

Réfrigérateurs intégrables

102,5 cm



Référence	KIL32NSE0	KIR31SDD1
Série	Série 2	Série 6
Prix*	€ 1.029,00	€ 1.299,00
Hauteur	102,5 cm	102,5 cm
No Frost / Low Frost	-	-
Home Connect	-	-
Type de charnières	Glissières	Plates, SoftClose Door
Consommation d'énergie par an	145 kWh/a (classe E)	77 kWh/a (classe D)
Display	LED	LED
Volume réfrigérateur	132 l	165 l
Volume congélateur	15 l (compartiment congélation)	-
Système de fraîcheur	-	VitaFresh
Niveau sonore	35 dB (classe B)	27 dB (classe A)
Eclairage réfrigérateur	LED	LED
Support bouteilles	-	Chromé
Divers	-	-

accent|line

Réfrigérateurs intégrables

102,5 cm



Référence	KIR31SFE0	KIR31NSE0
Série	Série 4	Série 2
Prix*	€ 1.039,00	€ 959,00
Hauteur	102,5 cm	102,5 cm
No Frost / Low Frost	-	-
Home Connect	-	-
Type de charnières	Plates	Glissières
Consommation d'énergie par an	96 kWh/a (classe E)	96 kWh/a (classe E)
Display	LED	LED
Volume réfrigérateur	165 l	165 l
Volume congélateur	-	-
Système de fraîcheur	-	-
Niveau sonore	35 dB (classe B)	35 dB (classe B)
Eclairage réfrigérateur	LED	LED
Support bouteilles	Chromé	-
Divers	-	-

Réfrigérateurs intégrables

88 cm



Référence	KIL22SFE0	KIL22NSE0	KIR21SFE0
Série	Série 4	Série 2	Série 4
Prix*	€ 1.019,00	€ 959,00	€ 949,00
Hauteur	88 cm	88 cm	88 cm
No Frost / Low Frost	-	-	-
Home Connect	-	-	-
Type de charnières	Plates	Glissières	Plates
Consommation d'énergie par an	144 kWh/a (classe E)	144 kWh/a (classe E)	92 kWh/a (classe E)
Display	LED	LED	LED
Volume réfrigérateur	104 l	104 l	136 l
Volume congélateur	15 l (compartiment congélation)	15 l (compartiment congélation)	-
Système de fraîcheur	-	-	-
Niveau sonore	35 dB (classe B)	35 dB (classe B)	35 dB (classe B)
Eclairage réfrigérateur	LED	LED	LED
Support bouteilles	-	-	-
Divers	-	-	-

Réfrigérateurs intégrables / sous-encastrables

88 - 82cm



Référence	KIR21NSE0	KUR21ADE0
Série	Série 2	Série 6
Prix*	€ 899,00	€ 1.169,00
Hauteur	88 cm	82 cm
No Frost / Low Frost	-	-
Home Connect	-	●
Type de charnières	Glissières	Plates, SoftClose Door
Consommation d'énergie par an	92 kWh/a (classe E)	93 kWh/a (classe E)
Display	LED	LED
Volume réfrigérateur	136 l	134 l
Volume congélateur	-	-
Système de fraîcheur	-	VitaFresh
Niveau sonore	35 dB (classe B)	35 dB (classe B)
Eclairage réfrigérateur	LED	LED à allumage progressif (SoftStart)
Support bouteilles	-	-
Divers	-	Sous plan de travail

Congélateur intégrable

177,5 cm



Référence	GIN81HNE0	GIN81ACE0
Série	Série 8	Série 6
Prix*	€ 2.129,00	€ 1.879,00
Hauteur	177,5 cm	177,5 cm
No Frost / Low Frost	No Frost	No Frost
Home Connect	●	●
Type de charnières	Plates, SoftClose Door	Plates, SoftClose Door
Consommation d'énergie par an	235 kWh/a (classe E)	235 kWh/a (classe E)
Display	TouchControl	TouchControl
Volume congélateur	212 l	212 l
Niveau sonore	35 dB (classe B)	35 dB (classe B)
Divers	Open Assist	-

Congélateur intégrable

88 cm



Référence	GIV21ADD0
Série	Série 6
Prix*	€ 1.259,00
Hauteur	88 cm
No Frost / Low Frost	Low Frost
Home Connect	●
Type de charnières	Plates, SoftClose Door
Consommation d'énergie par an	140 kWh/a (classe D)
Display	LED
Volume congélateur	95 l
Niveau sonore	37 dB (classe C)
Divers	-

Congélateur intégrable

72 cm



Référence	GIV11AFE0
Série	Série 4
Prix*	€ 1.049,00
Hauteur	72 cm
No Frost / Low Frost	Low Frost
Home Connect	●
Type de charnières	Plates
Consommation d'énergie par an	167 kWh/a (classe E)
Display	LED
Volume congélateur	72 l
Niveau sonore	36 dB (classe C)
Divers	-

Congélateur sous-en- castrable

82 cm



Référence	GUN21ADE0
Série	Série 6
Prix*	€ 1.149,00
Hauteur	82 cm
No Frost / Low Frost	No Frost
Home Connect	●
Type de charnières	Plates, SoftClose Door
Consommation d'énergie par an	189 kWh/a (classe E)
Display	LED
Volume congélateur	85 l
Niveau sonore	35 dB (classe B)
Divers	Sous plan de travail

Tout reste frais plus longtemps.

Réfrigérateurs et congélateurs pose-libre.



French Door pose libre

No Frost



Référence	KFD96APEA	KFN96APEA
Série	Série 6	Série 4
Prix*	€ 2.949,00	€ 1.999,00
No Frost / Low Frost	No Frost	No Frost
Home Connect	●	●
Couleur des portes	Acier brossé AntiFingerprint	Acier brossé AntiFingerprint
Dimensions (HxLxP)	183 x 90,5 x 73,1 cm	183 x 90,5 x 73,1 cm
Consommation d'énergie par an	327 kWh/a (classe E)	333 kWh/a (classe E)
Display	TouchControl	TouchControl, in door
Volume réfrigérateur	375 l	405 l
Volume congélateur	199 l	200 l
Système de fraîcheur	VitaFresh	VitaFresh
Niveau sonore	39 dB (classe C)	38 dB (classe C)
Type de poignée	Intégrée	Intégrée
Eclairage réfrigérateur	LED	LED
Support bouteilles	-	-
Distributeur eau et glaçons / IceTwister	● / -	- / -
Divers	Freezer Light	-

Side-by-side pose libre

No Frost



Référence	KAD93AIDP
Série	Série 6
Prix*	€ 2.199,00
No Frost / Low Frost	No Frost
Home Connect	-
Couleur des portes	Acier brossé AntiFingerprint
Dimensions (HxLxP)	178 x 90,8 x 70,7 cm
Consommation d'énergie par an	258 kWh/a (classe D)
Display	TouchControl
Volume réfrigérateur	371 l
Volume congélateur	191 l
Système de fraîcheur	-
Niveau sonore	41 dB (classe C)
Type de poignée	Externe
Eclairage réfrigérateur	LED
Support bouteilles	Chromé
Distributeur eau et glaçons / IceTwister	● / -
Divers	-



En vue de la réglementation en vigueur de Belgaqua (la fédération Belge du secteur de l'eau), il est obligatoire de monter une valve anti-retour du type EA pour tous les réfrigérateurs avec un raccordement à une alimentation d'eau !



Accessoires en option pour réfrigérateurs.

Réf.	Description	Prix marché**	
KFZ10AX0	Panneau de porte avec cadre alu mat, hauteur 72 cm *	€ 57,99	D'application pour le congélateur intégrable de 72 cm et les réfrigérateurs et congélateurs sous plan de 82 cm
KFZ20AX0	Panneau de porte avec cadre, hauteur 88 cm *	€ 68,99	D'application pour tous les congélateurs et les réfrigérateurs intégrables d'une hauteur de 88 cm ayant des charnières plates
KFZ30AX0	Panneau de porte avec cadre, hauteur 102 cm *	€ 73,99	D'application pour les réfrigérateurs intégrables d'une hauteur de 102,5 cm ayant des charnières plates
KFZ40AX0	Panneau de porte avec cadre, hauteur 122 cm *	€ 78,99	D'application pour tous les réfrigérateurs intégrables d'une hauteur de 122,5 cm ayant des charnières plates. Aussi d'application pour le congélateur intégrable GIN41ACE0
KFZ20SX0	Panneau de porte inox avec poignée, hauteur 88 cm	€ 249,99	Set cadre décor KFZ20AX0 et un panneau de porte inox sans logo de la marque
KFZ40SX0	Panneau de porte inox avec poignée, hauteur 122 cm	€ 274,99	Set cadre décor KFZ40AX0 et un panneau de porte inox sans logo de la marque
KUZ20SX0	Panneau de porte inox avec poignée horizontale, hauteur 82 cm	€ 169,99	Set cadre décor KFZ10AX0 et un panneau de porte inox, d'application pour les réfrigérateurs et congélateurs sous plan de 82 cm
KS0BZS00	Kit renfort pour porte fixe	€ 44,99	Pour renforcer les charnières plates, poids maximum de la porte 26 kg
KSZB6R00	Etagère à bouteilles chromée	€ 25,99	Support à bouteilles pour les réfrigérateurs et bottom-freezers intégrables. Vérifiez sur le site web/PI center/Tradeplace quel support à bouteilles convient pour votre appareil
KSZ10020	Etagère à bouteilles chromée	€ 20,99	Support à bouteilles pour les réfrigérateurs et bottom-freezers intégrables. Vérifiez sur le site web/PI center/Tradeplace quel support à bouteilles convient pour votre appareil
KSZ50UC0	Filtre à eau UltraClarity	€ 69,99	Pour les Side-by-side type KA.92

* L'accessoire est composé de: 1 cadre aluminium - une poignée aluminium - un panneau de bois blanc.

Lave-vaisselle.

Un séchage optimal, même de la vaisselle en plastique.





* Bosch, marque N°1 mondiale en lave-vaisselle. Source : Euromonitor International Limited, ventes en volume 2021

Le choix vous appartient.

Trouvez la solution adaptée à votre cuisine.

Les appareils encastrables sont un élément essentiel de votre cuisine de rêve. Bosch offre une solution adaptée à chaque projet de cuisine : choisissez parmi des modèles d'une largeur de 60 cm ou 45 cm - intégrés ou entièrement intégrés -, ou optez pour un modèle XXL pour un espace de rangement supplémentaire. Ici, vous trouverez facilement l'appareil qui convient le mieux à besoins spécifiques.

Lave-vaisselle XXL : plus de place pour votre vaisselle.

Difficile de ranger les grandes assiettes et les casseroles dans un lave-vaisselle de taille normale, le bras d'aspersion se heurtant contre elles. Ce n'est pas le cas des lave-vaisselle XXL de Bosch. En effet, ceux-ci sont rehaussés de 5 cm offrant ainsi suffisamment de place pour toute votre vaisselle grâce 10 % d'espace supplémentaire. L'idéal pour les grandes familles ou ceux qui ont souvent des invités. Les lave-vaisselle XXL requièrent une niche d'encastrement avec une hauteur d'au moins 86,5 cm. Ils peuvent aussi être encastrés parfaitement en hauteur.

Nos lave-vaisselle tout intégrés se déclinent en trois gammes : Série 4, 6 et 8. Chacune d'entre elles offre le modèle XXL. Ils sont identifiables grâce à la mention « SB » sur la plaque signalétique. Si le lave-vaisselle est équipé de paniers RetroFit, il est possible de remplacer le tiroir à couverts par un tiroir Vario ou un troisième panier de chargement, idéal pour les petits ustensiles tels que les longs couteaux et les tasses à espresso. Vous gagnez ainsi 10 % de volume utile à l'intérieur du lave-vaisselle.



Lave-vaisselle tout intégrés : conçus pour travailler discrètement.

L'ensemble de la porte est recouvert d'une façade qui va de pair avec les armoires de cuisine. Le bandeau de commande, situé sur le bord de la porte du lave-vaisselle, n'est pas visible de l'extérieur. Il suffit d'entrebâiller la porte pour sélectionner et activer un programme. Le lave-vaisselle démarre alors automatiquement dès que vous refermez la porte. L'appareil est installé directement sous le plan de travail.



Lave-vaisselle compacts : petits par la taille, grands par les performances.

Petite cuisine ou espace restreint ? Nos lave-vaisselle compacts de 45 cm s'y intègrent parfaitement. Bien qu'ils soient plus étroits qu'un modèle standard - dont la largeur est de 60 cm -, ils offrent toutefois suffisamment de place pour toute votre vaisselle. Dotés des technologies innovantes habituelles, ils nécessitent moins d'espace d'installation comparé un modèle de taille standard.

Lave-vaisselle intégrés : grande facilité d'utilisation.

Les éléments de commande clairement visibles donnent un accès rapide à tous les réglages du lave-vaisselle. Habillé d'une façade élégante fixée sur la porte et intégré sous le plan de travail, il s'intègre harmonieusement à votre cuisine.



Trouvez le lave-vaisselle idéal.

Visitez le [site web Bosch](#), répondez à quelques questions et découvrez le lave-vaisselle qui vous convient le mieux avec notre aide en ligne.

Les meilleurs résultats de séchage.

Un design parfait. Une propreté éclatante.

Aujourd'hui, même un enfant peut faire la vaisselle.

Qu'il s'agisse d'un modèle entrée Série 2 ou plus avancé Série 8, nos lave-vaisselle tout confort sont conçus pour vous faciliter la tâche. Insérez le produit, sélectionnez le programme optimal et refermez la porte.

Le cycle de nettoyage démarre ensuite automatiquement.





Série 8

Écran couleur TFT avec images et textes clairs.



Série 6

Bandeau de commande noir avec Touch Control.



Série 4

Écran numérique avec indications rouges.

Conçus pour l'avenir.

Lave-vaisselle extrêmement durables.

Conviviaux pour l'utilisateur, doux pour la vaisselle.

Les lave-vaisselle Bosch ne se contentent pas d'impressionner par leurs performances exceptionnelles, ils préservent également l'environnement grâce à une consommation d'eau et d'énergie fortement réduite. Dotés de paniers flexibles et d'un fonctionnement très silencieux, ils répondent à tous vos besoins.

PerfectDry avec Zeolith® : un séchage optimal même de la vaisselle en plastique.

Grâce à la technologie Zeolith® maintes fois récompensée, le processus de séchage ne requiert que très peu d'énergie et la consommation d'électricité s'en trouve considérablement réduite. Le secret de cette économie d'énergie réside dans un minéral naturel, la Zeolith®. Après le rinçage, celui-ci absorbe l'humidité de l'air et libère l'énergie sous forme de chaleur qui sèche la vaisselle. La Zeolith® se régénère à chaque nouveau cycle, dispose de la même durée de vie que l'appareil et ne doit pas être remplacée. Découvrez-en plus sur le [site web Bosch](#).





Extra Clean Zone : puissance de nettoyage accrue pour la vaisselle très sale.

Oubliez le trempage et le rinçage de votre vaisselle très sale. Trois buses rotatives permettent un nettoyage intense et ciblé dans le panier supérieur, pour des résultats parfaits sur les résidus alimentaires les plus tenaces. La distribution de l'eau par les buses peut être facilement activée et désactivée.

Efficient Dry et Extra Dry : un processus de séchage naturel et efficace.

Avec Efficient Dry, fini la vaisselle mal séchée ou trop chaude pour être déchargée. La porte du lave-vaisselle s'ouvre automatiquement à la fin du programme. Cela améliore le processus de séchage, empêche la formation de condensation et refroidit doucement votre vaisselle. Cela signifie que vous pouvez la ranger directement dans l'armoire sans avoir à la sécher à la main. C'est non seulement très pratique, mais vous permet aussi d'économiser de l'énergie. Quant à la fonction Extra Dry, elle augmente la température lors du dernier rinçage et prolonge la phase de séchage pour une vaisselle parfaitement sèche.

Label énergétique A : le choix conscient.

Nos lave-vaisselle classés A sont parmi les plus efficaces de toute la gamme Bosch. Grâce à leur isolation optimisée, utilisation efficace de l'eau et technologie de séchage avancée, ils vous permettent de réduire votre consommation d'énergie et votre impact sur l'environnement. En choisissant un modèle économe en énergie, vous baissez non seulement votre facture d'électricité, mais contribuez également à un monde plus durable.





Home Connect : faire la vaisselle sans lever le petit doigt.
Avec l'application Home Connect, vous accédez facilement aux réglages de votre lave-vaisselle où et quand vous le souhaitez.





Voice Control.

Un lave-vaisselle toujours à l'écoute, de n'importe où, grâce au contrôle vocal d'Amazon Alexa ou Google Assistant. Une simple commande vocale suffit pour activer le lave-vaisselle à distance - pratique lorsque vous avez les mains pleines en cuisine.

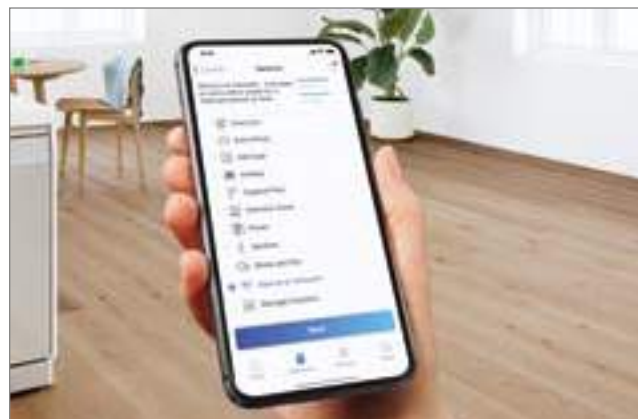

Intelligent Program.

Le lave-vaisselle intelligent s'adapte à votre feedback et lave exactement comme vous le désirez. En utilisant la section Feedback dans l'application Home Connect, vous pouvez évaluer le rinçage et le séchage de votre vaisselle ainsi que la durée du cycle. Le programme intelligent s'adapte alors automatiquement à votre feedback et ce jusqu'à ce que vous en êtes satisfait. L'eau et l'énergie utilisées pendant le cycle sont également visibles.



Bouton Favoris.

Certes, tout le monde a bien une combinaison de programme et d'options de lavage préférée. Le programme Eco 50° associé à la fonction Extra Dry, par exemple. Si vous voulez gagner du temps, sauvegardez vos préférences via l'écran du lave-vaisselle ou l'application Home Connect. Désormais, une simple pression sur le bouton Favoris suffit pour démarrer le cycle.

Puissants et silencieux à la fois.

Un fonctionnement silencieux. Une flexibilité optimale.

Les lave-vaisselle Bosch incarnent un grand confort d'utilisation et un fonctionnement extrêmement silencieux. Les paniers flexibles transforment le chargement de votre vaisselle en un jeu d'enfant.



Charnières Vario : la solution d'encastrement sur mesure.

L'installation en hauteur d'un lave-vaisselle entièrement intégrable entraînait jusqu'à présent toujours de grands espaces entre les différentes façades des meubles de cuisine. Mais grâce aux charnières Vario, la porte glisse légèrement vers le haut à l'ouverture, minimisant ainsi les interstices entre les meubles - même avec une hauteur de plinthe entre 5 et 9 cm.

Open Assist : ouvrir la porte sans poignée.

Système d'ouverture de porte novateur pour les lave-vaisselle entièrement intégrables. Actionné par une légère pression sur le haut de la porte, le capteur entrouvre la porte du lave-vaisselle. Idéal pour les cuisines encastrées modernes sans poignée.



Faible niveau sonore : des lave-vaisselle très silencieux.

Appréciez la tranquillité dans votre maison avec un lave-vaisselle Bosch. Qu'il s'agisse d'un dîner romantique, d'une conversation entre amis ou d'une journée de télétravail - nos modèles les plus silencieux ne produisent que 38 dB pour vous garantir un fonctionnement extrêmement silencieux.



RetroFit : plus de place pour la petite vaisselle.

RetroFit vous invite à créer un espace sur mesure à chaque niveau. Il suffit de transformer le troisième niveau en un étage supérieur polyvalent. Choisissez le 3e panier en option avec son élément coulissant pour les tasses et bols supplémentaires, ou notre tiroir à couverts. Les paniers flexibles transforment le chargement de tous vos plats, verres et casseroles en un jeu d'enfants avec la possibilité d'adapter l'espace à vos besoins.

Silence on Demand : votre lave-vaisselle continue à fonctionner - silencieusement.

Faire du télétravail ou passer un coup de fil en toute sérénité ? Grâce à la nouvelle fonction Silence on Demand de l'application Home Connect, vous pouvez diminuer le bruit du lave-vaisselle en toute simplicité via votre smartphone. Le niveau sonore est réduit à son strict minimum pendant 30 minutes, quel que soit le programme sélectionné.



TimeLight : toujours parfaitement informé.

Grâce au Time Light, vous savez non seulement que votre lave-vaisselle est encore en fonction, mais aussi combien de temps il lui reste jusqu'à la fin du cycle de lavage et à quel stade il se trouve exactement.

Découvrez la fonctionnalité des lave-vaisselle Bosch.

Des fonctions qui vous simplifient la vie.



Aqua Sensor.

L'Aqua Sensor régule la consommation d'eau en fonction du type et du degré de salissure de la vaisselle en contrôlant l'eau par des faisceaux lumineux. Ainsi, en fonction de la présence de résidus de nourriture, de graisse ou de détergent dans l'eau, il est décidé si le cycle de lavage est terminé ou poursuivi.



AquaStop.

Pour vous protéger des risques de dégâts des eaux, vous pouvez faire confiance à AquaStop. Équipé d'un capteur dédié, votre lave-vaisselle s'arrête automatiquement de fonctionner en cas de fuite et l'eau est immédiatement évacuée par un tuyau à double paroi. En plus, le dispositif anti-fuite AquaStop est garanti pendant toute la durée de vie de votre appareil.



Dosing Assistant.

Dosing Assistant est synonyme de résultats de nettoyage optimaux. Le détergent utilisé tombe de la chambre à détergent dans un collecteur spécial sur le panier supérieur où il est complètement dissous.



Eco Silence Drive™.

Jamais un lave-vaisselle n'a été aussi silencieux. Contrairement aux moteurs classiques, l'Eco Silence Drive™ fonctionne sans balai. Ainsi, non seulement il est très silencieux, mais aussi extrêmement rapide, durable et efficace en termes d'énergie.



EmotionLight.

L'Emotion Light est une innovation de design fascinante pour les plus hautes exigences esthétiques qui permet à votre vaisselle de briller sous une lumière particulière. Lors du chargement et du déchargement, l'éclairage intérieur baigne la cuve dans une lumière d'ambiance grâce à deux puissantes LED situées dans le cadre supérieur de la porte.



EmotionLight Pro.

Illuminez votre lave-vaisselle dans une couleur assortie à votre cuisine. Grâce à l'application Home Connect, vous pouvez choisir parmi 256 couleurs en fonction de l'ambiance ou votre humeur.



InfoLight.

Une LED rouge projetée au sol vous indique si votre lave-vaisselle totalement intégré est en cours de fonctionnement ou a terminé son cycle.



Open Assist.

Système d'ouverture de porte novateur pour les lave-vaisselle entièrement intégrables. Actionné par une légère pression sur le haut de la porte, le capteur entrouvre la porte du lave-vaisselle. Idéal pour les cuisines encastrées modernes sans poignée.



PerfectDry.

Le secret des lave-vaisselle PerfectDry réside dans un minéral naturel, la zéolith®, qui absorbe l'humidité de l'air et libère l'énergie sous forme de chaleur. Ce flux d'air 3D chaud et puissant est réparti de manière douce et uniforme garantissant une vaisselle brillante de propreté, mais aussi complètement sèche. Et pour des résultats plus que parfaits, il suffit d'activer la fonction « Extra sec ».



Status Light.

Le témoin lumineux Status Light permet de voir en tout temps si le lave-vaisselle est en cours de cycle ou prêt. Cette fonction a été spécialement conçue pour les appareils disposant de charnières Vario et ceux destinés à un encastrement en hauteur.



Time Light.

Grâce au Time Light, vous savez non seulement que votre lave-vaisselle est encore en fonction, mais aussi combien de temps il lui reste jusqu'à la fin du cycle de lavage et à quel stade il se trouve exactement.



Lave-vaisselle

Full encastrables
60 cm



accent|line



accent|line



Référence	SBT8TB801E	SMT8TB801E	SBT6EB802E	SMT6EB802E
Série	Série 8		Série 6	
Prix*	€ 1.779,00	€ 1.729,00	€ 1.629,00	€ 1.579,00
Hauteur	86,5 cm	81,5 cm	86,5 cm	81,5 cm
Home Connect	●		●	
Zeolith / Efficient Dry / Échangeur Thermique	● / ● / ●		- / ● / ●	
Open Assist	●		●	
Indication sur le sol	StatusLight (de côté)		StatusLight (de côté)	
Consommation d'eau par cycle (Eco 50°C)**	9,5 l		9,0 l	
Niveau sonore Standard / Night Program dB	42 / 41		42 / -	
Capacité en couverts	13		13	
Type de paniers / Extra Clean Zone / RackMatic	Max Flex Pro / ● / 3 niv.		Max Flex / ● / 3 niv.	
Panier à couverts / Tiroir à couverts / RetroFit	● / - / ●		● / - / ●	
Matériau de la cuve	Inox	Polinox	Inox	
Divers	EmotionLight, charnières Vario, Learning dishwasher		EmotionLight, charnières Vario	

Lave-vaisselle

Full encastrables
60 cm



accent|line



accent|line



Référence	SMV6ZB806E	SBV6ZB806E	SBV6ZB805E	SMV6ZB805E
Série	Série 6		Série 6	
Prix*	€ 1.519,00	€ 1.569,00	€ 1.309,00	€ 1.259,00
Hauteur	81,5 cm	81,5 cm	86,5 cm	81,5 cm
Home Connect	●		●	
Zeolith / Efficient Dry / Échangeur Thermique	● / - / ●		● / - / ●	
Open Assist	-		-	
Indication sur le sol	TimeLight		InfoLight	
Consommation d'eau par cycle (Eco 50°C)**	9,0 l		9,0 l	
Niveau sonore Standard / Night Program dB	40 / -		40 / 39	
Capacité en couverts	13		13	
Type de paniers / Extra Clean Zone / RackMatic	Max Flex Pro / ● / 3 niv.		Flex / - / 3 niv.	
Panier à couverts / Tiroir à couverts / RetroFit	● / - / ●		● / - / ●	
Matériau de la cuve	Inox	Polinox	Inox	
Divers	EmotionLight, Learning dishwasher		-	

Lave-vaisselle

Full encastrables
60 cm



accent | line



accent | line



Référence	SBD4EB805E	SMD4EB805E	SBV4EB807E	SMV4EB807E
Série	Série 4		Série 4	
Prix*	€ 1.469,00	€ 1.419,00	€ 1.289,00	€ 1.239,00
Hauteur	86,5 cm	81,5 cm	86,5 cm	81,5 cm
Home Connect	●		●	
Zeolith / Efficient Dry / Échangeur Thermique	- / ● / ●		- / ● / ●	
Open Assist	●		-	
Indication sur le sol	TimeLight		TimeLight	
Consommation d'eau par cycle (Eco 50°C)**	9,0 l		9,0 l	
Niveau sonore Standard / Night Program dB	42 / 41		40 / 39	
Capacité en couverts	13		13	
Type de paniers / Extra Clean Zone / RackMatic	Max Flex / ● / 3 niv.		Flex / - / 3 niv.	
Panier à couverts / Tiroir à couverts / RetroFit	● / - / ●		● / - / ●	
Matériau de la cuve	Inox		Inox	
Divers	-		-	

Lave-vaisselle

Full encastrables
60 cm



accent | line



accent | line



Référence	SBH4HB802E	SMH4HB802E	SBV4HU801E	SMV4HU801E
Série	Série 4		Série 4	
Prix*	€ 1.249,00	€ 1.199,00	€ 1.039,00	€ 989,00
Hauteur	86,5 cm	81,5 cm	86,5 cm	81,5 cm
Home Connect	●		●	
Zeolith / Efficient Dry / Échangeur Thermique	- / - / ●		- / - / ●	
Open Assist	-		-	
Indication sur le sol	StatusLight (de côté)		InfoLight	
Consommation d'eau par cycle (Eco 50°C)**	9,0 l		9,0 l	
Niveau sonore Standard / Night Program dB	42 / 41		46 / 45	
Capacité en couverts	13		13	
Type de paniers / Extra Clean Zone / RackMatic	Flex / - / 3 niv.		Vario / - / 3 niv.	
Panier à couverts / Tiroir à couverts / RetroFit	● / - / ●		● / - / ●	
Matériau de la cuve	Inox	Polinox	Inox	
Divers	Charnières Vario		-	

* Prix marché conseillé sans engagement. TVA et contribution Recupel € 1 comprises.

** Consommation d'eau en litres par cycle (en programme Eco 50°C)

Classe d'efficacité énergétique sur une échelle de classes d'efficacité énergétique de A à G. Garantie AquaStop et 10 ans de garantie contre la corrosion de la cuve; plus d'infos sur www.bosch-home.be/fr/mybosch/extensions-garantie-gratuites.

Lave-vaisselle

Full encastrables
45 cm



Référence	SPH4HL801E
Serie	Serie 4
Prix*	€ 1.019,99
Hauteur	81,5 cm
Home Connect	●
Zeolith / Efficient Dry / Échangeur Thermique	- / - / ●
Open Assist	-
Indication sur le sol	Info Light
Consommation d'eau par cycle (Eco 50°C)**	8,9 l
Niveau sonore Standard / Night Program dB	46 / 43
Capacité en couverts	10
Type de paniers / Extra Clean Zone / RackMatic	Vario / - / 3 niv.
Panier à couverts / Tiroir à couverts / RetroFit	● / - / ●
Matériau de la cuve	Inox
Divers	Charnières Vario

Lave-vaisselle compact

38 cm



Référence	SCX6ITB00E
Série	Série 6
Prix*	€ 999,00
Hauteur	59,5 cm
Couleur	noir
Home Connect	-
Zeolith / EfficientDry / Echangeur Thermique	- / - / ●
OpenAssist	-
Indication sur le sol	-
Consommation d'eau par cycle (Eco 50°C)**	9,0 l
Niveau sonore en dB: Standard / Night Program	47 / -
Capacité en couverts	8
Type de paniers / Extra Clean Zone / RackMatic	Vario / - / -
Panier à couverts / Tiroir à couverts / RetroFit	● / - / -
Matériau de la cuve	Inox
Divers	-

* Prix marché conseillé sans engagement. TVA et contribution Recupel € 1 comprises.

** Consommation d'eau en litres par cycle (en programme Eco 50°C).

Classe d'efficacité énergétique sur une échelle de classes d'efficacité énergétique de A à G. Garantie AquaStop et 10 ans de garantie contre la corrosion de la cuve; plus d'infos sur www.bosch-home.be/fr/mybosch/extensions-garantie-gratuites.

Accessoires en option pour lave-vaisselle.

Références	Description	Prix en €	SMT8TB801E	SBT6EB802E	SMT6EB802E	SBV6ZB806E	SMY6ZB806E	SBD4EB805E	SMD4EB805E	SBV6ZB805E	SMV6ZB805E	SBV4EB807E	SMV4EB807E	SBH4HB802E	SMH4HB802E	SBV4HU801E	SPV6YMX08E	SPV4EMX24E
SGZ1010	Rallonge AquaStop	€ 38,99	•	•	•	•	•	•	•	•	•	•	•	•	•	•	•	•
SMZ2056	Porte "60" en inox pour lave-vaisselle full intégrables	€ 166,99					•		•		•		•					
SMZ2014	Support pour verres 60 cm lave-vaisselle	€ 56,99	•	•	•	•	•	•	•	•	•	•	•	•	•	•		
SGZ8BI00	Jeu de fixation pour façades	€ 49,99	•	•	•	•	•	•	•	•	•	•	•	•	•	•		
SGZ0BI01	Set de fixation en inox de côté pour lave-vaisselle de hauteur 81,5 cm avec cuve en inox	€ 43,99											•					
SGZ0BI11	Set de fixation en inox de côté pour lave-vaisselle de hauteur 86,5 cm avec cuve en polinox	€ 43,99										•						
SGZ0BI02	Set de fixation en inox de côté pour lave-vaisselle de hauteur 81,5 cm avec cuve en polinox	€ 43,99															•	•
SGZ6RB04	3ème tiroir pour plus d'espace pour lave-vaisselle avec rails Max Flex Pro et RetroFit ou VarioDrawer	€ 49,99	•	•	•	•	•	•	•	•	•	•	•	•	•			
SGZ6DB04	VarioLade Pro avec poignée en acier inoxydable, éléments flexibles, avec tiroirs à couverts tiroirs à couverts préparés, pour lave-vaisselle avec Max Flex Pro et RetroFit	€ 49,99	•			•	•	•	•	•	•							
SGZ6DX02	Tiroir VarioDrawer avec poignée grise et rails pour tiroirs à couverts préparés à l'avance pour lave-vaisselle avec rails Flex et RetroFit	€ 49,99		•	•			•	•			•	•	•	•	•		
SMZ5300	Support pour verres	€ 26,99	•	•	•	•	•	•	•	•	•	•	•	•	•	•	•	•
SGZ0IC00	Clip pour objet	€ 4,99	•	•	•	•	•	•	•	•	•	•	•	•	•	•	•	•

Notre garantie pour une qualité durable.

Enregistrez votre lave-vaisselle sur MyBosch et profitez de 10 ans de garantie contre la corrosion de la cuve.

Avant de quitter l'usine, nos lave-vaisselle sont rigoureusement testés pour nous assurer qu'ils soient de la plus haute qualité, efficacité et longévité. De plus, nous sommes l'un des seuls fabricants à offrir une garantie complète de 10 ans contre la corrosion de la cuve. Cette garantie est valable pour tous les lave-vaisselle achetés à partir du 1^{er} janvier 2012 et enregistrés en ligne.

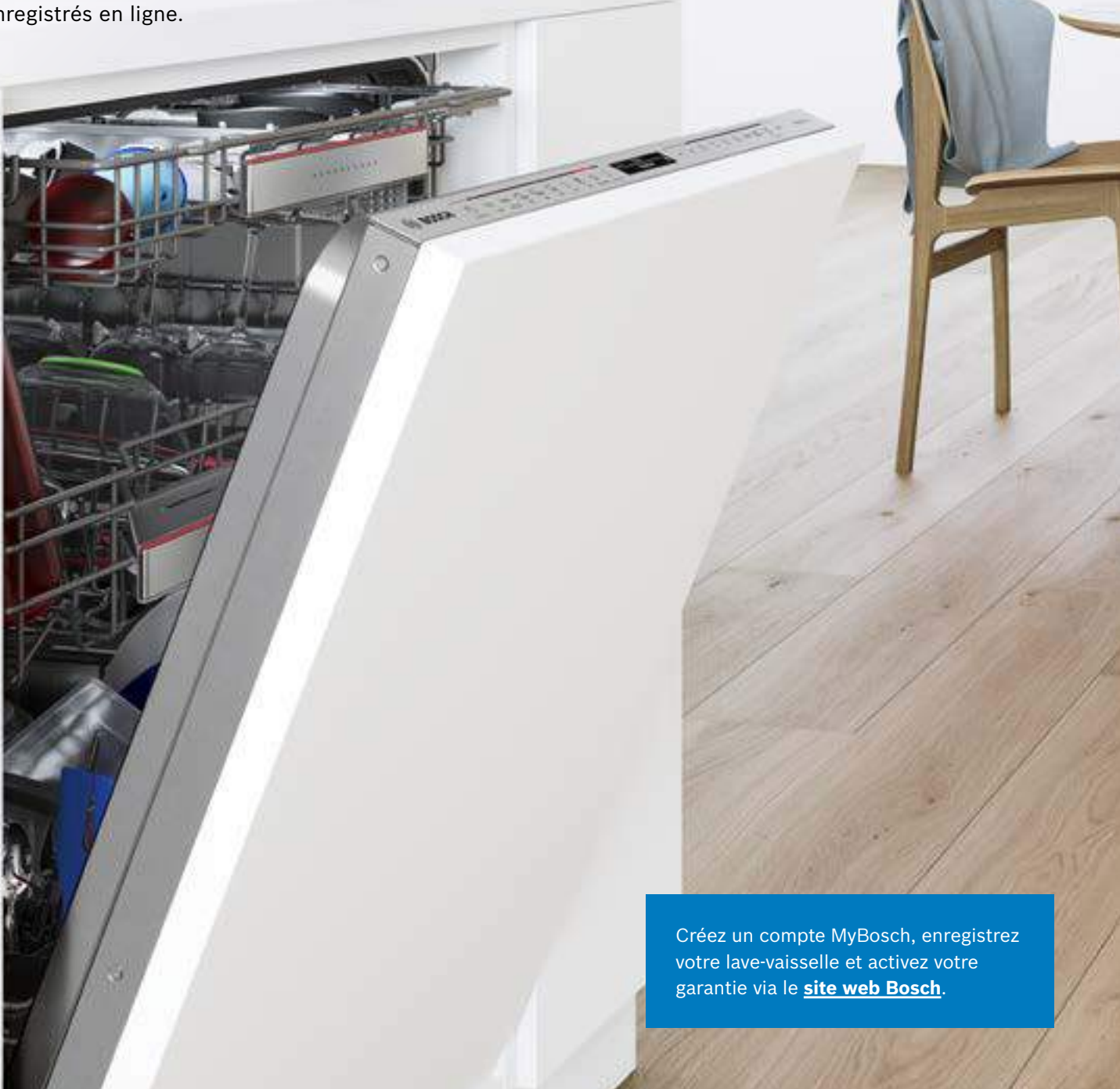

Créez un compte MyBosch, enregistrez votre lave-vaisselle et activez votre garantie via le [site web Bosch](#).



Lave-linge entièrement intégrable.



AquaSpar 3D.

Les différents processus de lavage sont adaptés à la quantité et à la nature du linge. La quantité d'eau et le temps de rinçage sont adaptés à la quantité de linge. En cas de détection de mousse, un rinçage supplémentaire est ajouté en réduisant les mouvements. Toujours un essorage optimal. Grâce à la surveillance de chaque étape, tout balourd est immédiatement détecté et l'essorage est adapté en choisissant toujours la vitesse la plus élevée possible.



AquaStop.

Veille à une sécurité absolue contre les dégâts des eaux. Qu'il s'agisse d'une fuite du conduit d'arrivée ou d'une fuite dans l'appareil – tout est prévu: par le clapet de sécurité au robinet d'eau, par le conduit d'arrivée avec décharge de pression automatique et gaine de sécurité supplémentaire, par la cuve avec commutateur à flotteur et la pompe de vidange qui s'enclenche automatiquement.

Dynamic door.

Forme asymétrique du hublot pour une plus grande propreté. Pour obtenir une qualité de lavage maximale, Bosch a non seulement développé une nouvelle structure de tambour mais également redessiné la vitre du hublot en lui donnant une forme totalement inédite idéalement adaptée au processus de lavage.



Programme Laine/Lavage à la main.

Convient idéalement pour les textiles sensibles: volume d'eau approprié, mouvements délicats du tambour, lavage en douceur et essorage spécial laine.



SpeedPerfect.

SpeedPerfect est un programme spécial développé pour les situations où, le temps est compté. Avec SpeedPerfect, vous pouvez accélérer le processus de lavage. Obtenez une lessive parfaite en 65%* moins de temps sans compromettre les résultats de lavage. Il peut être utilisé en combinaison avec la plupart des programmes, toutes charges et textiles.

VarioDrum : Système de tambour pour un lavage doux ou intensif. Sa structure permet une répartition égale de l'eau. Ses reliefs en forme de vague massent délicatement le linge ou le brassent avec énergie. Les aubes asymétriques distribuent l'eau avec le produit lessiviel, de manière constante tout au long du cycle de lavage.

* En fonction du modèle: différence entre la durée du programme Easy Care 40 °C et la durée du programme Easy Care 40 °C en combinaison avec l'option SpeedPerfect ou Comparaison entre la durée du programme Cottons 40 °C et la durée du programme Cottons 40 °C + option Speed activée.

Label énergétique des lave-linge

Un des principaux changements apportés au label énergétique des lave-linge concerne la modification du programme de test servant de référence pour toutes les valeurs de l'étiquette. Par exemple, le calcul de la consommation d'électricité sera basé sur 100 cycles de lavage. Le nouveau programme « Eco 40-60 » convient pour laver des textiles en coton, en lin ou en mélange de fibres normalement sales qui, d'après leur symbole d'entretien, sont lavables à 40 °C ou 60 °C. Les textiles mentionnés peuvent être lavés en même temps dans ce programme. Le programme « Eco 40-60 » est le plus efficace du point de vue des consommations d'électricité et d'eau combinées.

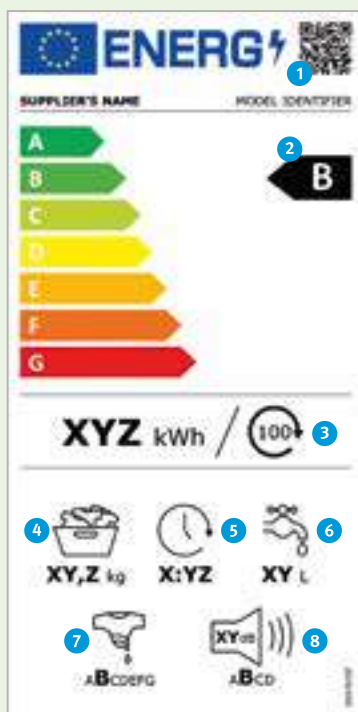

- 1 Code QR
- 2 Classe d'efficacité énergétique**
- 3 Consommation d'électricité pondérée** en kWh/100 cycles (avec le programme Eco 40-60)
- 4 Capacité de charge maximale
- 5 Durée du programme « Eco 40-60 »*
- 6 Consommation en eau pondérée** en litres/cycle (avec le programme Eco 40-60)
- 7 Classe d'efficacité d'essorage
- 8 Niveau sonore pendant l'essorage exprimé en dB(A) re 1 pW et catégorie de niveau sonore

* Eco 40-60 : afin d'atteindre une efficacité énergétique optimale, une température de lavage optimale est définie. Le consommateur ne peut pas modifier cette température. La température de lavage réelle est indiquée dans le manuel d'utilisation. En fonction de la charge, elle peut être différente de la température de lavage sélectionnée afin de réaliser des économies d'énergie. La performance de lavage est ainsi conforme aux exigences légales.

** Ces valeurs s'appliquent au quart de charge, à la demi-charge et à la pleine charge.



Lave-linge

Entièrement intégrable



Référence	WIW28542EU ¹⁾
Série	Série 8
Type	Entièrement intégrable
Prix*	€ 1.599,99
Home Connect	-
Capacité kg	8
Vitesse d'essorage maximale tr/min	1400
Niveau sonore laver / essorer dB	41 / 66
AntiVibration design	●
SpeedPerfect	●
Display	Grand LED
Reload fonction / Drum / Eclairage tambour	● / VarioDrum / ●
Time Light	●
StainRemoval system	-
Système AquaSpar 3D	●
AquaStop / AquaProtection Plus / AquaProtection	● / - / -
Divers	Tableau de commande en anglais Charnière à gauche, non réversible

Schémas d'encastrement voir p. 183

¹⁾ EU avec tableau de commande en anglais et symboles

*Prix marche conseillée (sans engagement). TVA et contribution Recupel € 1 comprises.

** Prix marché conseillé (sans engagement)

¹⁾ Suivant le programme de référence Eco 40-60°C sur une échelle de classe d'efficacité énergétique de A à G
²⁾ La valeur indiquée est arrondie

Schémas techniques





Four à vapeur

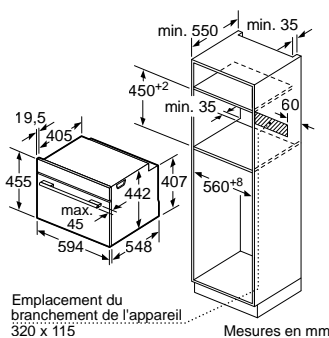
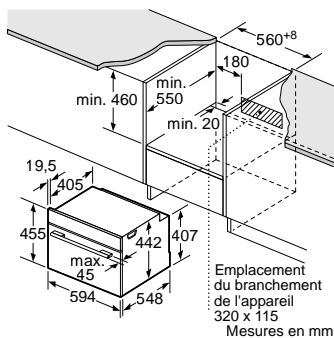

Montage avec une table de cuisson.

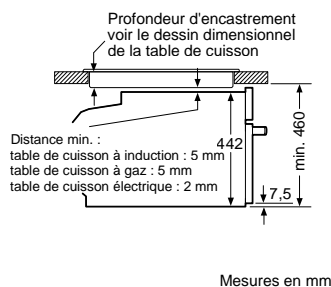

Si l'appareil compact est installé sous une table de cuisson, les épaisseurs de plaque de travail suivantes (le cas échéant y compris la sous-structure) doivent être respectées.

Type de table de cuisson	épaisseur de plaque de travail min.	
	appliqué	affleurant
Table de cuisson à induction	42 mm	43 mm
table de cuisson à induction pleine surface	52 mm	53 mm
table de cuisson à gaz	32 mm	43 mm
table de cuisson électrique	32 mm	35 mm

CDG914XB1

Fours

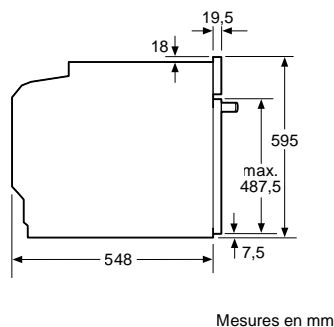
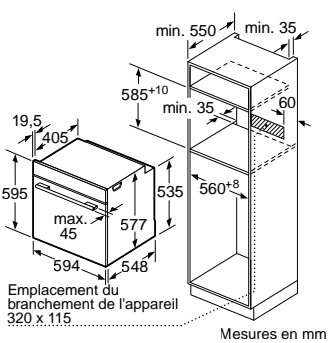
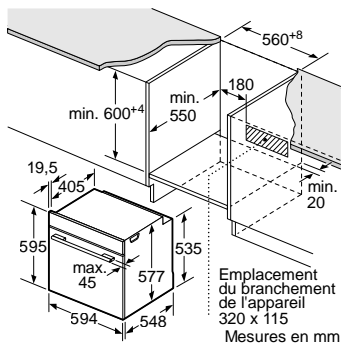

Montage avec une table de cuisson.

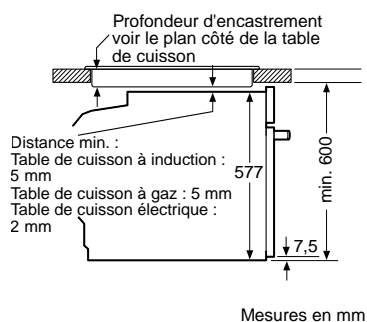

Si l'appareil est installé sous une table de cuisson, les épaisseurs de plaque de travail suivantes (le cas échéant y compris la sous-structure) doivent être respectées.

Type de table de cuisson	épaisseur de plaque de travail min.	
	appliqué	affleurant
Table de cuisson à induction	37 mm	38 mm
table de cuisson à induction pleine surface	47 mm	48 mm
table de cuisson à gaz	30 mm	38 mm
table de cuisson électrique	27 mm	30 mm

HMG978NB1 | HMG976KB1 | HMG936AB1 | HBG978NB1 | HBG976MB1 | HBG974KB1 | HBG934AB1

Fours (avec added Steam)

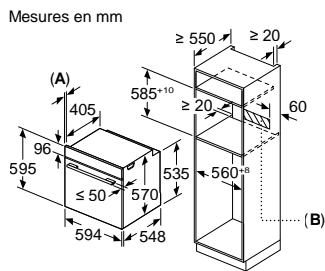
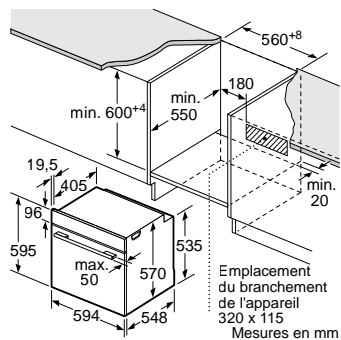

A: 19.5 mm
B: Espace pour le raccordement de l'appareil 320 x 115 mm

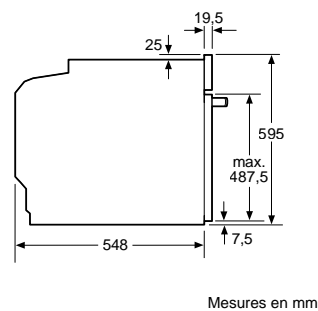

Montage avec une table de cuisson.

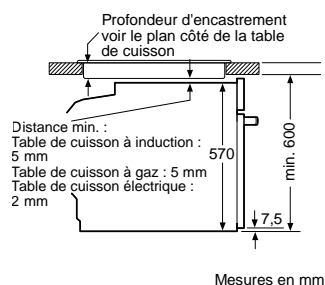

Si l'appareil est installé sous une table de cuisson, les épaisseurs de plaque de travail suivantes (le cas échéant y compris la sous-structure) doivent être respectées.

Type de table de cuisson	épaisseur de plaque de travail min.	
	appliqué	affleurant
Table de cuisson à induction	37 mm	38 mm
table de cuisson à induction pleine surface	47 mm	48 mm
table de cuisson à gaz	30 mm	38 mm
table de cuisson électrique	27 mm	30 mm

HRG4780B7F | HBG4795B7 | HBG4790B3 | HBG4390B3 | HBA4720B3 | HBA4340B3 | HRG4720B3 | HBG4780B7F

Fours combi-vapeur

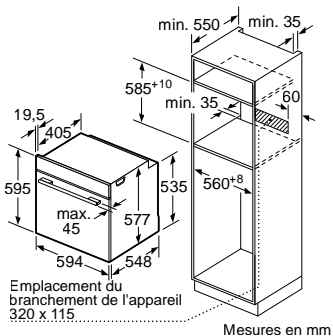
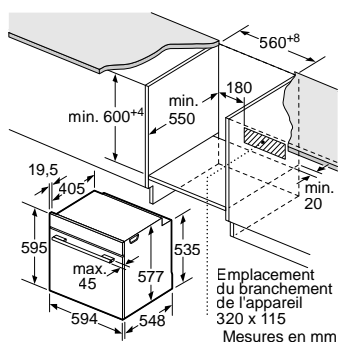

Emplacement du branchement de l'appareil 320 x 115

Mesures en mm

Montage avec une table de cuisson.

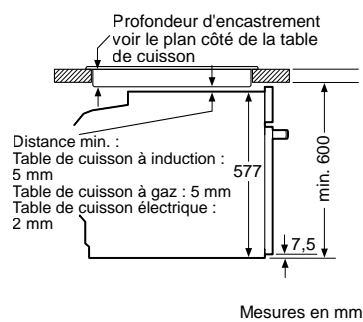

Mesures en mm

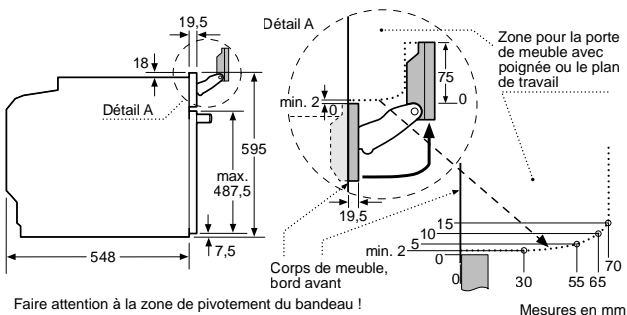

Faire attention à la zone de pivotement du bandeau !

Zone pour la porte de meuble avec poignée ou le plan de travail

Corps de meuble, bord avant

Mesures en mm

Si l'appareil est installé sous une table de cuisson, les épaisseurs de plaque de travail suivantes (le cas échéant y compris la sous-structure) doivent être respectées.

Type de table de cuisson	épaisseur de plaque de travail min.	
	appliqué	affleurant
Table de cuisson à induction	37 mm	38 mm
table de cuisson à induction pleine surface	47 mm	48 mm
table de cuisson à gaz	30 mm	38 mm
table de cuisson électrique	27 mm	30 mm

HSG958DB1 | HSG936DB1 | HSG936AB1

Four micro-onde compact

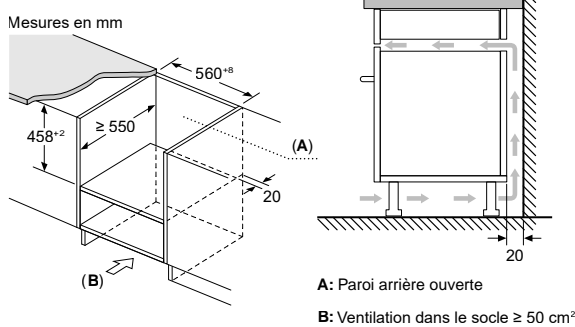
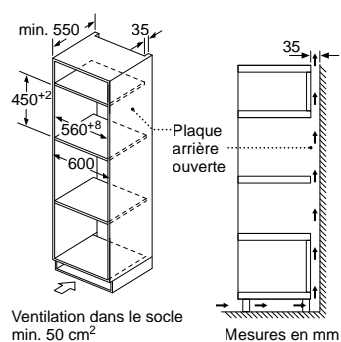
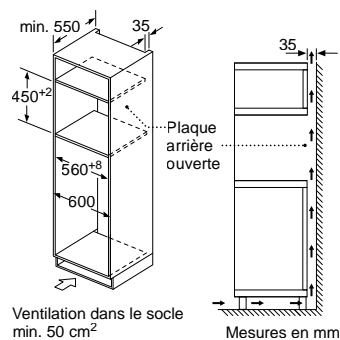
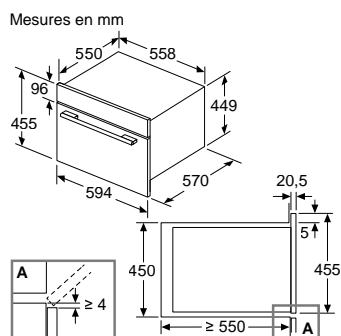

CMA485GB2

Fours compacts

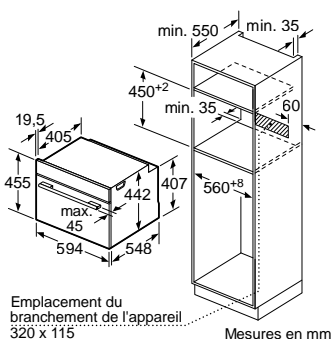
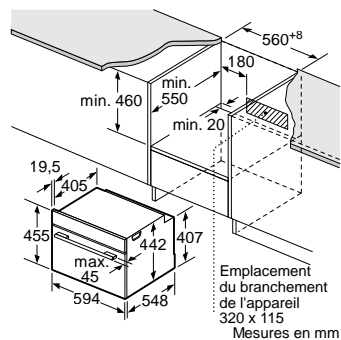

Montage avec une table de cuisson.

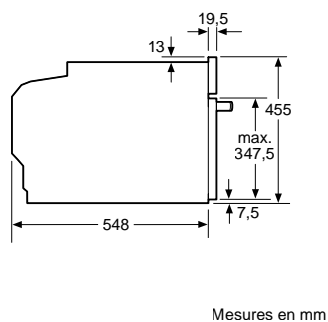
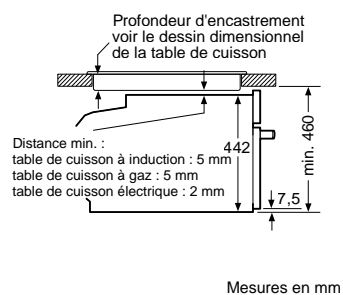

Si l'appareil compact est installé sous une table de cuisson, les épaisseurs de plaque de travail suivantes (le cas échéant y compris la sous-structure) doivent être respectées.

Type de table de cuisson	épaisseur de plaque de travail min.	
	appliqué	affleurant
Table de cuisson à induction	42 mm	43 mm
table de cuisson à induction pleine surface	52 mm	53 mm
table de cuisson à gaz	32 mm	43 mm
table de cuisson électrique	32 mm	35 mm

CMG978NB1 | CMG976KB1 | CMG936AB1S | CMG9361B1 | CMG9241B1 | CBG934AB1

Four micro-onde compact

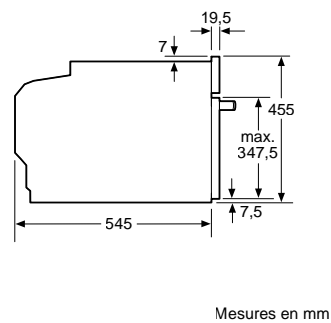
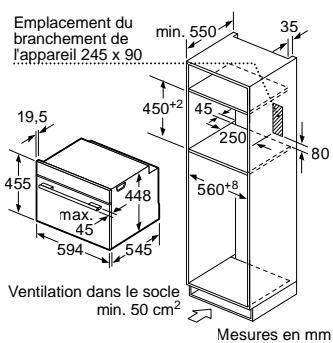
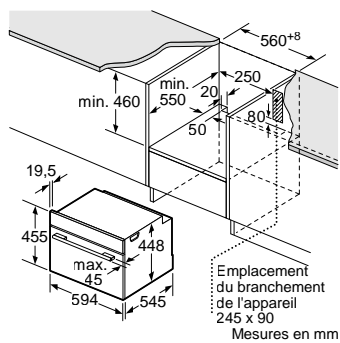

CEG932XB1

Fours compacts à vapeur

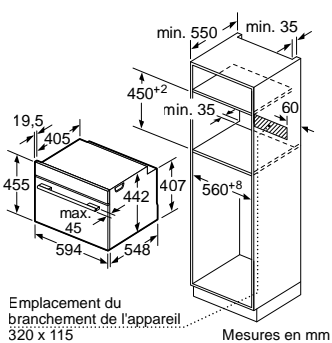
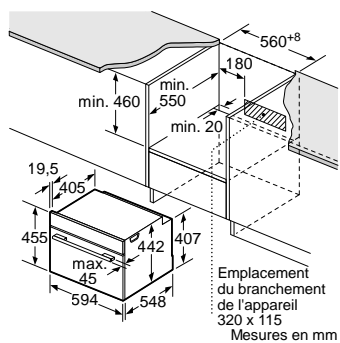

Montage avec une table de cuisson.

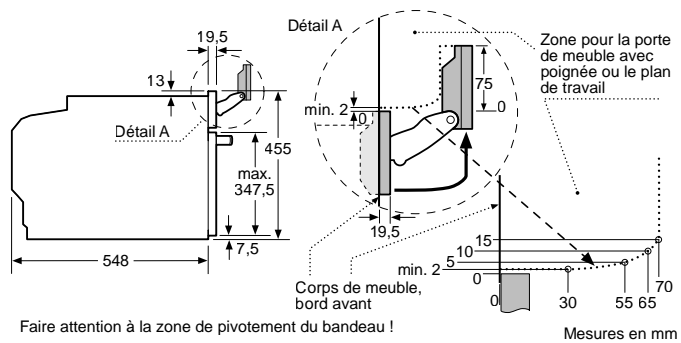
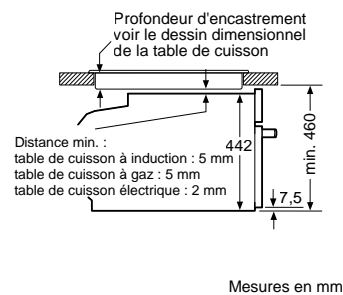

Si l'appareil compact est installé sous une table de cuisson, les épaisseurs de plaque de travail suivantes (le cas échéant y compris la sous-structure) doivent être respectées.

Type de table de cuisson	épaisseur de plaque de travail min.	
Table de cuisson à induction	appliqué 42 mm	affleurant 43 mm
table de cuisson à induction pleine surface	52 mm	53 mm
table de cuisson à gaz	32 mm	43 mm
table de cuisson électrique	32 mm	35 mm

CSG958DB1 | CSG936DB1 | CSG936AB1

Machine à espresso encastrable

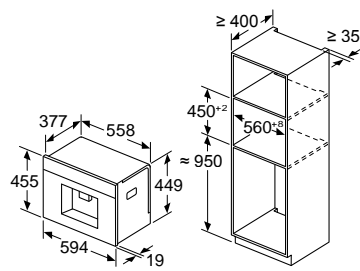

Les bacs d'eau et de grains sont retirés de la façade
Hauteur d'installation recommandée 950–1450 mm

Mesures en mm

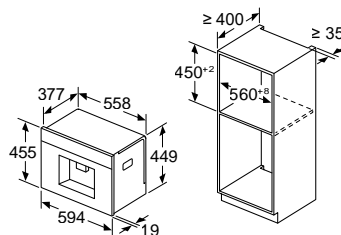

Les bacs d'eau et de grains sont retirés de la façade
Hauteur d'installation recommandée 950–1450 mm

Mesures en mm

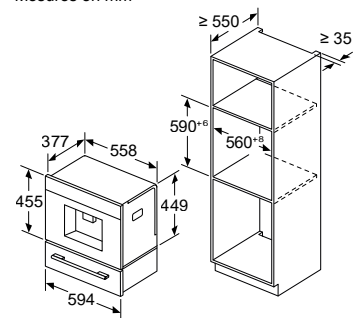

Installation coin gauche

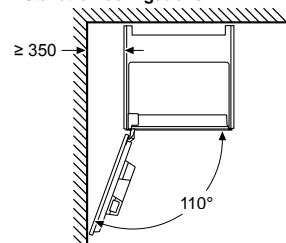

En cas d'utilisation du limiteur de charnière à 92°, la distance min. au mur est uniquement de 100 mm

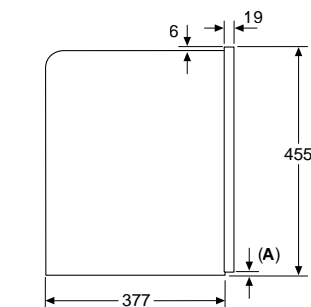

A: 7,5 mm



Pour toutes les machines à espresso avec une connexion d'eau fixe, il est obligatoire de monter une vanne de retenue de type EA, conformément à la réglementation en vigueur de Belgaqua (Fédération belge pour le secteur de l'eau).

CTL9181B0

Micro-ondes

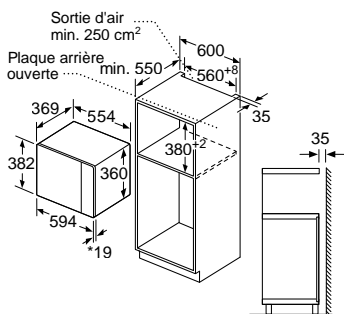

* 20 mm pour la façade métallique

Mesures en mm

Montage en angle micro-ondes

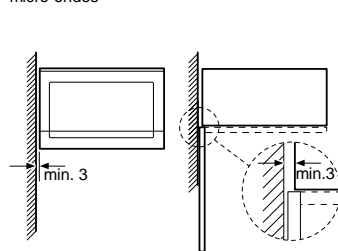

Mesures en mm

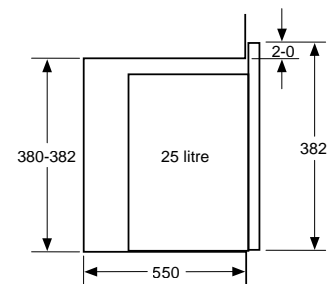

Mesures en mm

BEL454MB1F

Mesures en mm

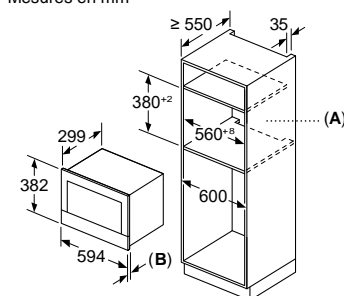

A: Paroi arrière ouverte
B: 19,5 mm

Mesures en mm

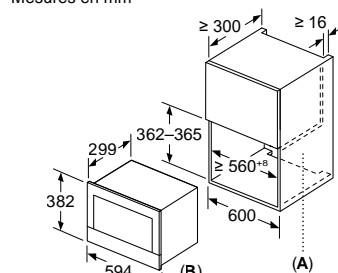

A: Paroi arrière ouverte
B: 19,5 mm

Mesures en mm

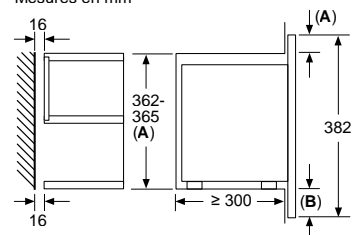

A : dépassement en haut :
niche 362 : 6 mm
niche 365 : 3 mm
B : dépassement en bas : 14 mm

BFL9221B1 | BFR9221B1

Tiroir chauffant

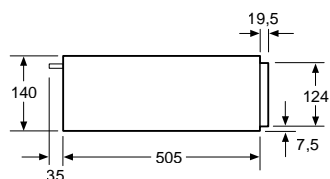
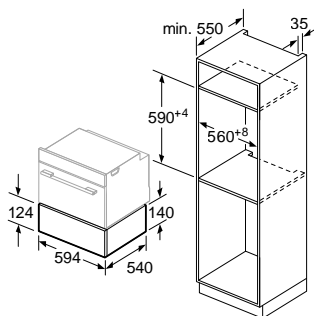

Il est possible d'installer des fours compacts d'une hauteur de 455 mm sur un tiroir chauffant. Aucun faux-plancher n'est nécessaire.

BIC510NB0

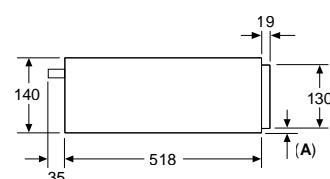
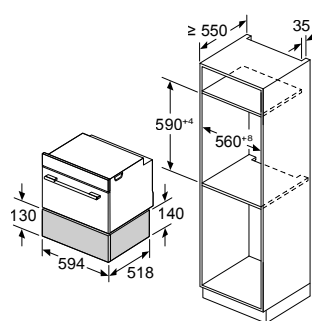

A: 7,5 mm

Les fours compacts de 455 mm de hauteur peuvent être installés au-dessus du tiroir chauffant sans fond de séparation

BIC9101B1

Mesures en mm

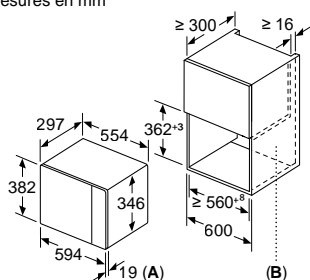

A : 20 mm pour la façade métallique
B : paroi arrière ouverte

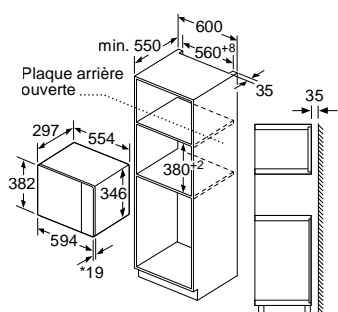

* 20 mm pour la façade métallique

Mesures en mm

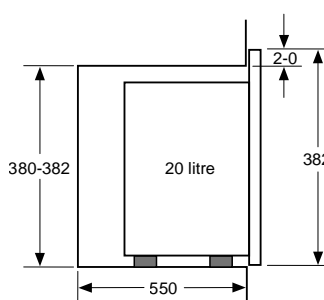

Mesures en mm

Montage en angle micro-ondes

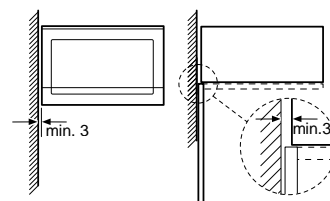

Mesures en mm

BFL423MB1F

Tables de cuisson à induction

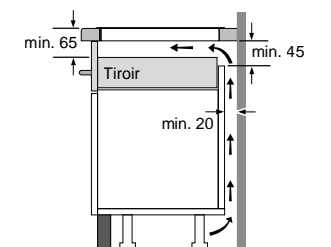

Mesures en mm

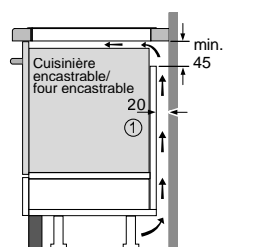

Mesures en mm

① Prévoir une fente d'aération

Pour toutes les tables de cuisson à induction de 60, 70 et 80 cm de large

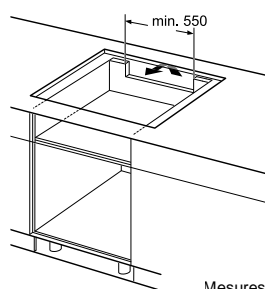

Mesures en mm

Pour toutes les tables de cuisson à induction de 90 cm de large

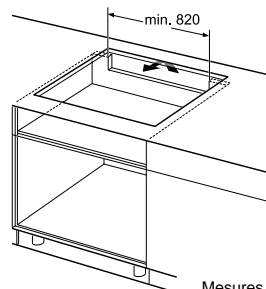

Mesures en mm

S'APPLIQUE À TOUTES LES TABLES DE CUISSON À INDUCTION CI-DESSOUS, SAUF INDICATION CONTRAIRE

Mesures en mm

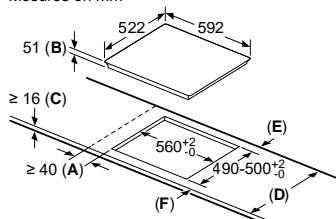

A: Distance minimum entre la découpe de la plaque de cuisson et le mur.
B: Profondeur d'encastrement
C: Le vide entre la surface du plan de travail et le haut de la façade du four doit être de 30 mm. Consulter les exigences d'espace pour le four.

Le plan de travail dans lequel la plaque de cuisson est installée doit supporter des charges d'environ 60 kg ; des ossatures adaptées doivent être utilisées si nécessaire.

D	E	F
585-600	50	>= 35
> 600	>= 50	>= 50

PIE661BB5E

Mesures en mm

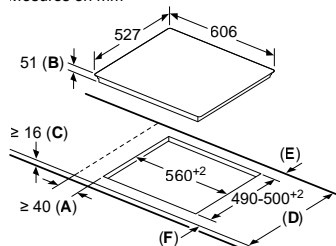

A: Distance minimum entre la découpe de la plaque de cuisson et le mur.
B: Profondeur d'encastrement
C: Le vide entre la surface du plan de travail et le haut de la façade du four doit être de 30 mm. Consulter les exigences d'espace pour le four.

Le plan de travail dans lequel la plaque de cuisson est installée doit supporter des charges d'environ 60 kg ; des ossatures adaptées doivent être utilisées si nécessaire.

D	E	F
585-600	50	>= 35
> 600	>= 50	>= 50

PXX695HC1E | PIE695HC1E

Tables de cuisson à induction

Mesures en mm

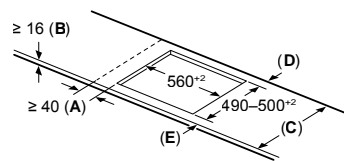

- A:** Distance min. entre la découpe de la plaque de cuisson et le mur
- B:** L'espace entre la surface du plan de travail et le haut de la façade du four doit être de 30 mm

Voir les exigences d'espace pour le four

Le plan de travail dans lequel la table de cuisson est installée doit supporter des charges d'environ 60 kg ; il convient d'utiliser des sous-structures appropriées si nécessaire

C	D	E
585-600	50	≥ 35
> 600	≥ 50	≥ 50

PVQ795HC1E

Mesures en mm

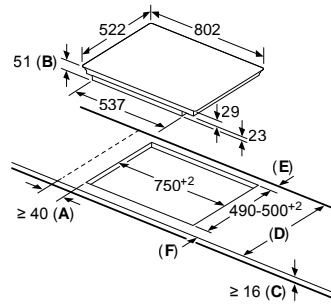

- A:** Distance minimum entre la découpe de la plaque de cuisson et le mur.
- B:** Profondeur d'encastrement
- C:** L'espace entre la surface du plan de travail et le haut de la façade du four doit être de 30 mm. Voir les exigences d'espace pour le four.

Le plan de travail dans lequel la plaque de cuisson est installée doit supporter des charges d'approximativement 60 kg ; des sous-structures adaptées doivent être utilisées si nécessaire.

D	E	F
585-600	50	≥ 35
> 600	≥ 50	≥ 50

PIE861BB5E

Mesures en mm

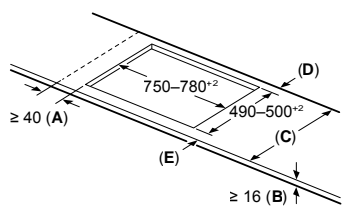

- A:** Distance min. entre la découpe de la plaque de cuisson et le mur
- B:** L'espace entre la surface du plan de travail et le haut de la façade du four doit être de 30 mm

Voir les exigences d'espace pour le four

Le plan de travail dans lequel la table de cuisson est installée doit supporter des charges d'environ 60 kg ; il convient d'utiliser des sous-structures appropriées si nécessaire

C	D	E
585-600	50	≥ 35
> 600	≥ 50	≥ 50

PIV895HC1E | PVW895HC1E | PXV895DV5E | PXV890DV5E
PXV890DV1E | PIE895HC1E | PVW890HC1E

Mesures en mm

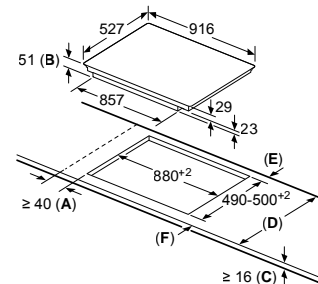

- A:** Distance minimum entre la découpe de la plaque de cuisson et le mur.
- B:** Profondeur d'encastrement
- C:** L'espace entre la surface du plan de travail et le haut de la façade du four doit être de 30 mm. Voir les exigences d'espace pour le four.

Le plan de travail dans lequel la plaque de cuisson est installée doit supporter des charges d'approximativement 60 kg ; des sous-structures adaptées doivent être utilisées si nécessaire.

D	E	F
585-600	50	≥ 35
> 600	≥ 50	≥ 50

Ne peut pas être raccordée en triphasé (3x230 V) sans neutre.

PIV975DC1E | PXX995DX6E

Mesures en mm

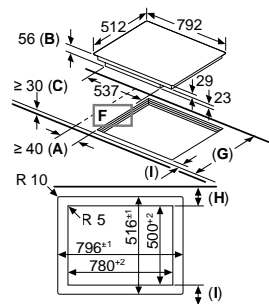

- A:** Distance minimum entre la découpe de la plaque de cuisson et le mur.
- B:** Profondeur d'encastrement
- C:** L'espace entre la surface du plan de travail et le haut de la façade du four doit être de 30 mm. Voir les exigences d'espace pour le four.
- D:** Max. 1 chanfrein
- E:** 6.5^{+0.5}

Le plan de travail dans lequel la plaque de cuisson est installée doit supporter des charges d'approximativement 60 kg ; des sous-structures adaptées doivent être utilisées si nécessaire.

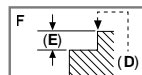

G	H	I
585-600	50	≥ 35
> 600	≥ 50	≥ 50

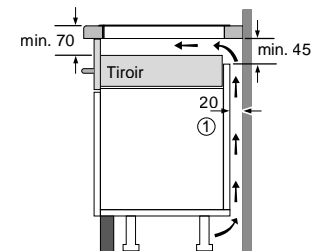

① Prévoir une fente d'aération.

Mesures en mm

PXV821DV5E

Mesures en mm

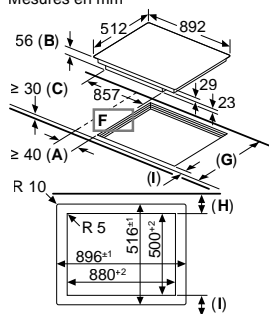

- A:** Distance minimum entre la découpe de la plaque de cuisson et le mur.
- B:** Profondeur d'encastrement
- C:** L'espace entre la surface du plan de travail et le haut de la façade du four doit être de 30 mm. Voir les exigences d'espace pour le four.
- D:** Max. 1 chanfrein
- E:** 6.5^{+0.5}

Le plan de travail dans lequel la plaque de cuisson est installée doit supporter des charges d'approximativement 60 kg ; des sous-structures adaptées doivent être utilisées si nécessaire.

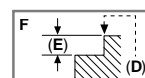

G	H	I
585-600	50	≥ 35
> 600	≥ 50	≥ 50

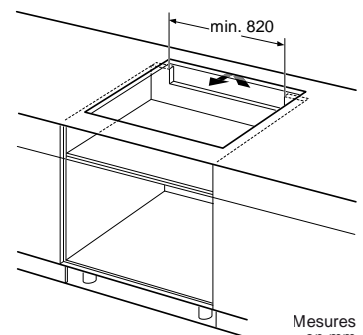
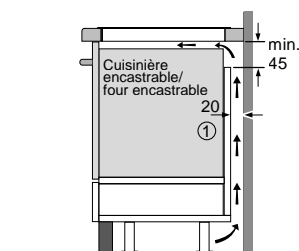
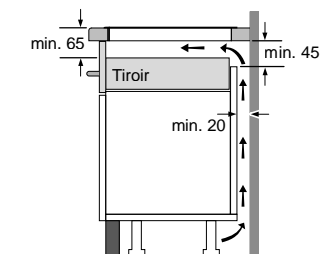

Mesures en mm

① Prévoir une fente d'aération

Mesures en mm

PXV901DV1E

Système de gaines BSH

Pour toutes les solutions de recirculation et de reprise d'air nous proposons désormais notre propre système de gaines BSH pour faciliter simplifier l'installation.

Exemple d'évacuation d'air. Si vous choisissez cette installation, le HEZ9VEDU0 (filtres acoustiques) est nécessaire. L'extraction d'air peut mesurer jusqu'à 6 mètres de long (pour garantir de bons résultats).

Extraction d'air



Planning exemple:
profondeurs de plan de travail 70 cm
 Installation murale avec set extraction d'air HEZ9VEDU0 (filtres acoustiques)

Accessoires nécessaires :
 HEZ9VDSB2 Conduit plat, 90 °, vertical L
 HEZ9VDSM2 Conduit plat 1000 mm
 HEZ9VDSS1 Conduit plat, Raccord femelle
 HEZ9VDSB2 Conduit plat, 90 °, vertical L

Recyclage (souffle libre directement derrière le meuble)



Accessoires nécessaires :
 Packs d'accessoires de base recyclage avec 4 filtres Clean Air et un raccordement/adaptateur pour l'évacuation d'air à l'arrière du meuble.

Livré avec l'appareil

Recyclage (partiellement conduit)



Planning exemple:
profondeurs de plan de travail 65 cm
 Installation murale, tuyaux derrière l'armoire intérieure l'armoire intérieure avec kit de recirculation (avec filtres Clean Air) et HEZ9VRPD1 (diffuseur) et HEZ9VRPD1 (diffuseur)

Accessoires nécessaires :
 HEZ9VDKR2 Kit de recirculation L « universel (1x coude L) pour plans de travail de 65 cm de profondeur
 HEZ9VDSB3 Conduit plat, 90 °, vertical M (plus petit rayon) pour l'installation de recirculation sous la plinthe (65 cm de profondeur plan de travail, coude M)

Tables de cuisson avec ventilation intégrée

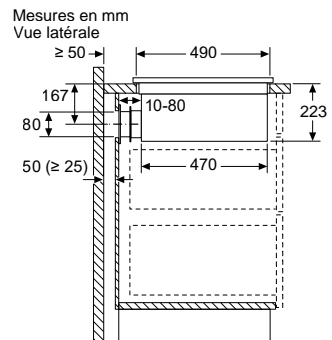
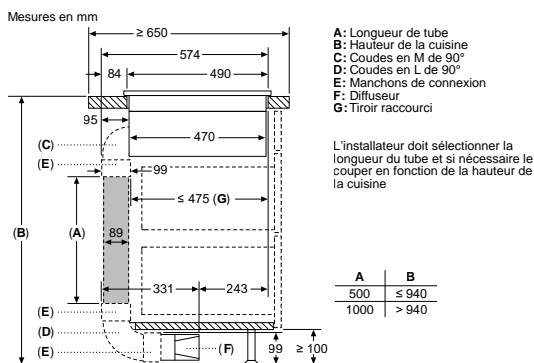
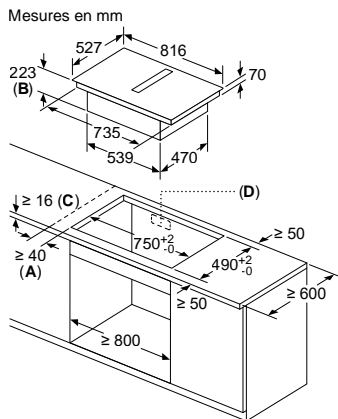

- A : distance minimale entre la découpe de plaque et le mur
- B : profondeur d'encastrement
- C : le plan de travail dans lequel la table de cuisson est installée doit pouvoir supporter des charges d'env. 60 kg, si nécessaire avec des sous-structures appropriées.
- D : une découpe pour les câbles doit être prévue dans la paroi arrière. La taille et l'emplacement exacts peuvent être obtenus à partir du dessin spécifique.

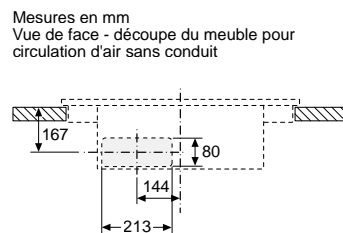
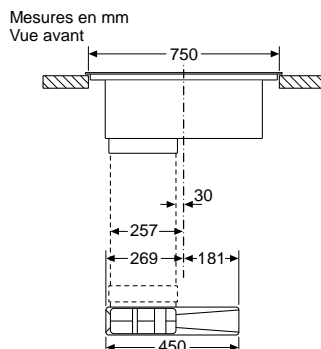

Tables de cuisson avec ventilation integree

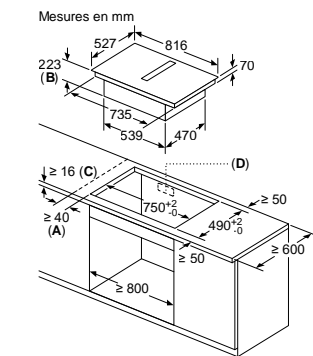

- A :** distance minimale entre la découpe de plaque et le mur
- B :** profondeur d'encastrement
- C :** le plan de travail dans lequel la table de cuisson est installée doit pouvoir supporter des charges d'env. 60 kg, si nécessaire avec des sous-constructons appropriées.
- D :** une découpe pour les câbles doit être prévue dans la paroi arrière. La taille et l'emplacement exacts peuvent être obtenus à partir du dessin spécifique.

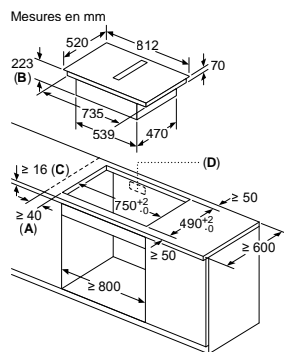

- A :** distance minimale entre la découpe de plaque et le mur
- B :** profondeur d'encastrement
- C :** le plan de travail dans lequel la table de cuisson est installée doit pouvoir supporter des charges d'env. 60 kg, si nécessaire avec des sous-constructons appropriées.
- D :** une découpe pour les câbles doit être prévue dans la paroi arrière. La taille et l'emplacement exacts peuvent être obtenus à partir du dessin spécifique.

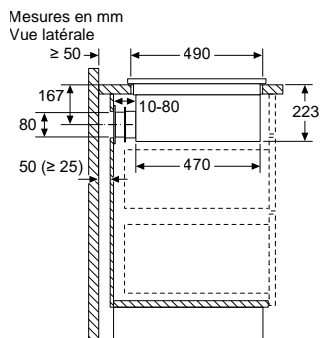

En cas d'installation directement contre des murs extérieurs qui ne sont pas isolés ($\mu \geq 0,5 \text{ W/m}^2 \cdot \text{°C}$), nous recommandons d'utiliser des configurations de recyclage partiellement ou totalement gainées.

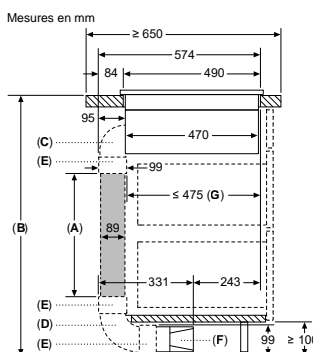
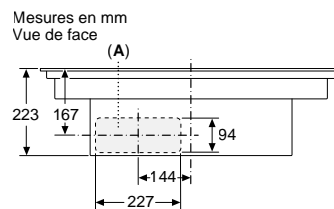
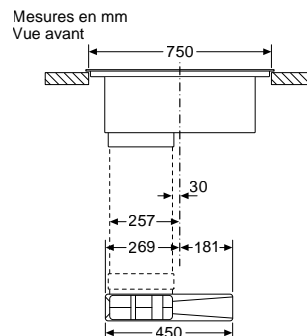

- A:** Longueur de tube
- B:** Hauteur de la cuisine
- C:** Coudes en M de 90°
- D:** Coudes en L de 90°
- E:** Manchons de connexion
- F:** Diffuseur
- G:** Tiroir raccourci

L'installateur doit sélectionner la longueur du tube et si nécessaire le couper en fonction de la hauteur de la cuisine

A	B
500	≤ 940
1000	> 940

Mesures en mm
Vue de face - découpe du meuble pour circulation d'air sans conduit

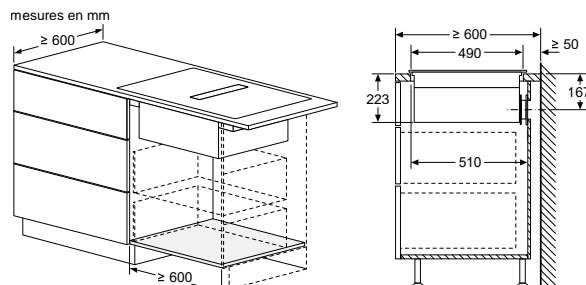
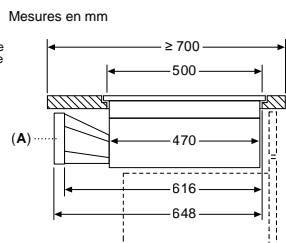

PVS895B16E

A: Adaptateur rond-plat

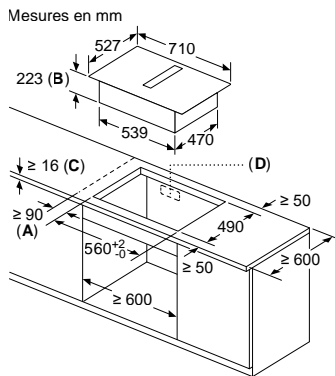

- A :** distance minimale entre la découpe de plaque et le mur
- B :** profondeur d'encastrement
- C :** le plan de travail dans lequel la table de cuisson est installée doit pouvoir supporter des charges d'env. 60 kg, si nécessaire avec des sous-constructons appropriées.
- D :** une découpe pour les câbles doit être prévue dans la paroi arrière. La taille et l'emplacement exacts peuvent être obtenus à partir du dessin spécifique.

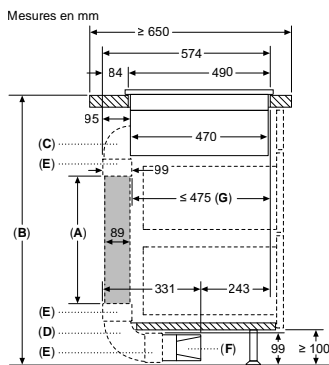

- A:** Longueur de tube
- B:** Hauteur de la cuisine
- C:** Coudes en M de 90°
- D:** Coudes en L de 90°
- E:** Manchons de connexion
- F:** Diffuseur
- G:** Tiroir raccourci

L'installateur doit sélectionner la longueur du tube et si nécessaire le couper en fonction de la hauteur de la cuisine

A	B
500	≤ 940
1000	> 940

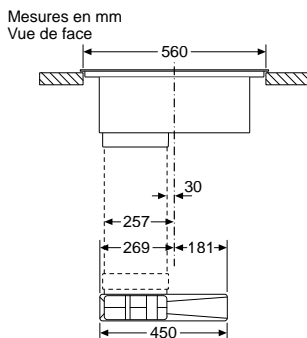
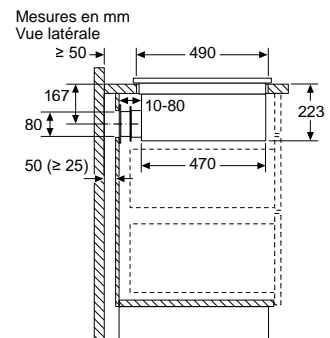

Mesures en mm
Vue de face - découpe du meuble pour circulation d'air sans conduit

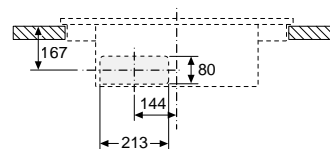

PVQ795H26E

Tables de cuisson avec ventilation integree

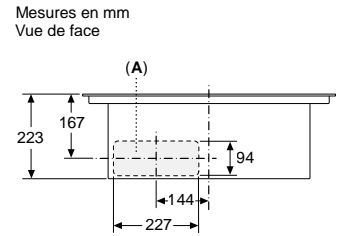
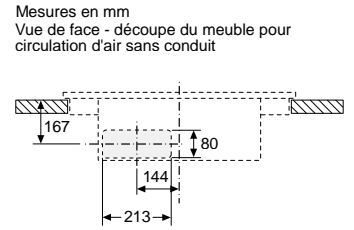
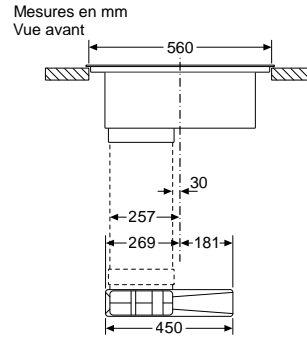
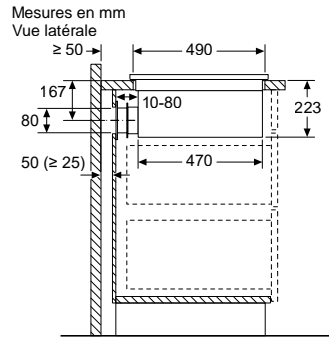
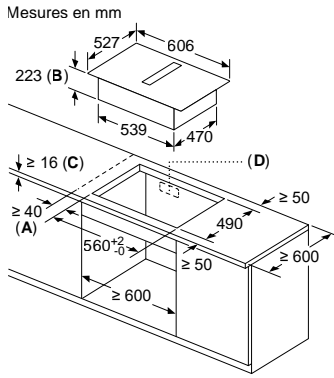

A: Connecté directement à l'arrière

- A :** distance minimale entre la découpe de plaque et le mur
- B :** profondeur d'encastrement
- C :** le plan de travail dans lequel la table de cuisson est installée doit pouvoir supporter des charges d'env. 60 kg, si nécessaire avec des sous-constructons appropriées.
- D :** une découpe pour les câbles doit être prévue dans la paroi arrière. La taille et l'emplacement exacts peuvent être obtenus à partir du dessin spécifique.

En cas d'installation directement contre des murs extérieurs qui ne sont pas isolés ($\mu \geq 0,5 \text{ W/m}^2 \cdot \text{C}$), nous recommandons d'utiliser des configurations de recyclage partiellement ou totalement gainées.

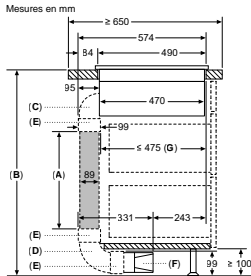

- A:** Longueur de tube
- B:** Hauteur de la cuisine
- C:** Coudes en M de 90°
- D:** Coudes en L de 90°
- E:** Manchons de connexion
- F:** Diffuseur
- G:** Tirroir raccourci

L'installateur doit sélectionner la longueur du tube et si nécessaire le couper en fonction de la hauteur de la cuisine

A	B
500	≤ 940
1000	> 940

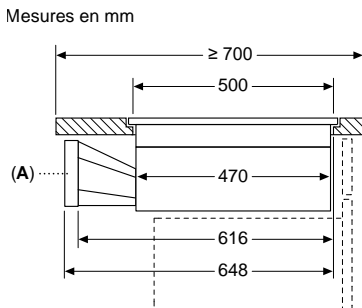
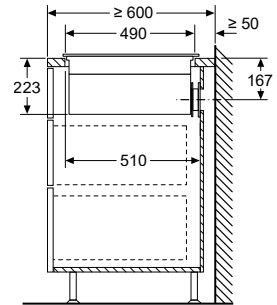
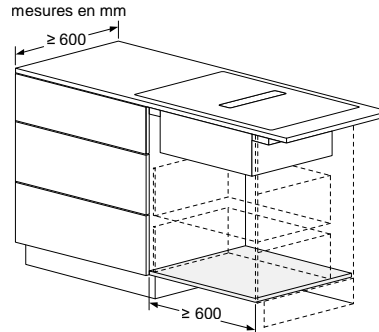

A: Adaptateur rond-plat

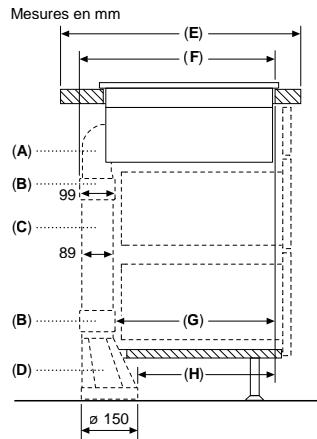

A	E	F	G	H
Taille S	≥ 600	547	451	389
Taille M	≥ 650	574	475	413
Taille L	≥ 700	612	515	453

- A:** Coude à 90°
- B:** Manchons de connexion
- C:** Tuyau droit
- D:** Adaptateur droit rond-plat

PVS695B16E | PVQ695H26E

Tables de cuisson avec ventilation integree

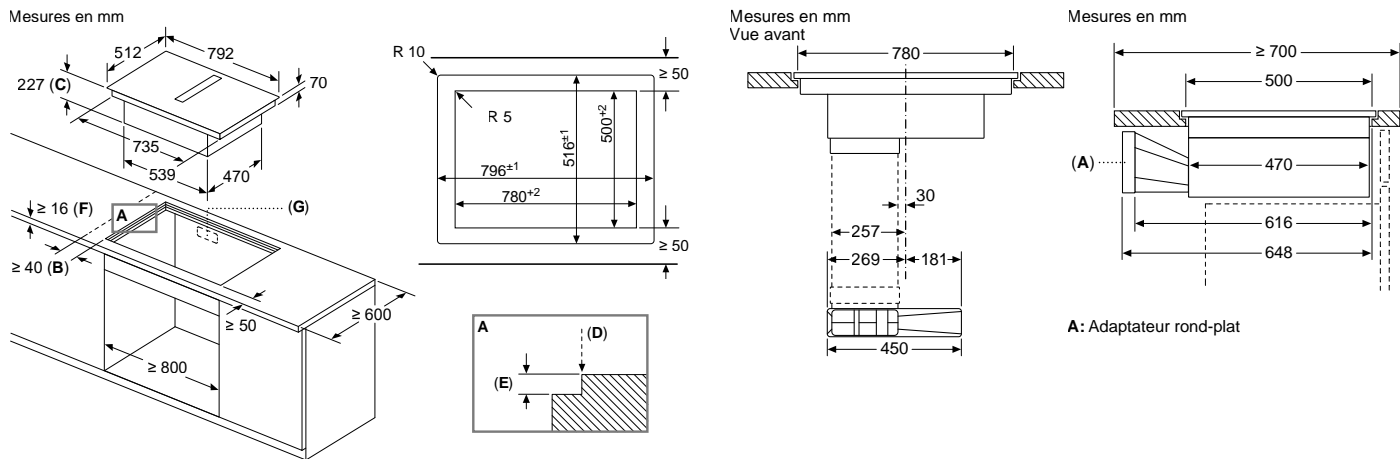

Mesures en mm
Vue avant – découpage de l'unité pour la recirculation libre

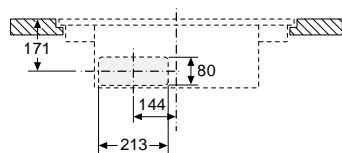

Mesures en mm
Vue avant

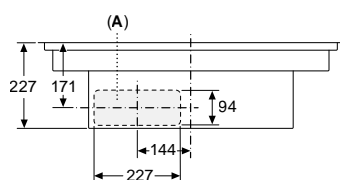

A: Directement connecté à l'arrière

Mesures en mm
Vue latérale

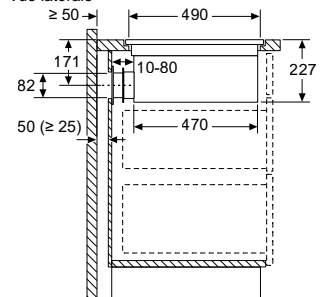

En cas d'installation directement contre des murs extérieurs qui ne sont pas isolés ($\mu \geq 0,5 \text{ W/m}^2\text{°C}$), nous recommandons d'utiliser des configurations de recyclage partiellement ou totalement gainées.

PVQ821H26E

Tables de cuisson vitroceramique

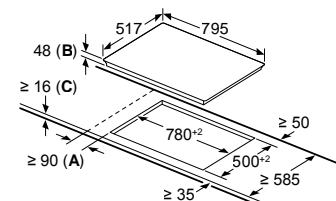

A : distance minimale entre la découpe de plaque et le mur.
B : profondeur d'encastrement
C : min. 20, éventuellement plus avec le four encastré dessous ; voir l'espace requis pour le four.

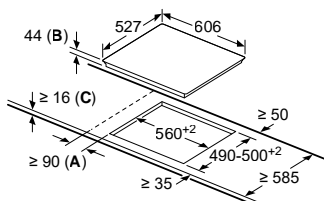

A : Distance minimum entre la découpe de la plaque de cuisson et le mur.
B : Profondeur d'encastrement
C : Avec un four encastré en dessous, min. 20 ; voir les exigences d'espace pour le four.

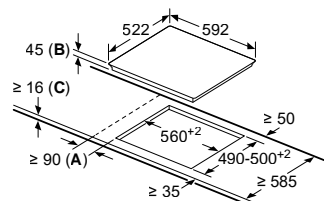

A : distance minimale entre la découpe de plaque et le mur.
B : profondeur d'encastrement
C : min. 20, éventuellement plus avec le four encastré dessous ; voir l'espace requis pour le four.

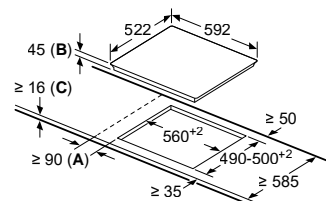

A : distance minimale entre la découpe de plaque et le mur.
B : profondeur d'encastrement
C : min. 20, éventuellement plus avec le four encastré dessous ; voir l'espace requis pour le four.

PKC845FP1D

PKF675FP2E

PKF611BB2E

PKE61RBA2E

Tables de cuisson domino

Mesures en mm

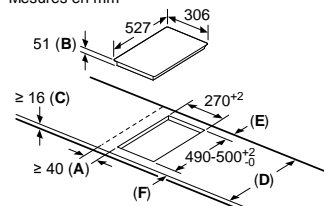

A : Distance minimum entre la découpe de la plaque de cuisson et le mur.
B : Profondeur d'encastrement
C : L'espace entre la surface du plan de travail et le haut de la façade du four doit être de 30 mm. Voir les exigences d'espace pour le four.

Le plan de travail dans lequel la plaque de cuisson est installée doit supporter des charges d'approximativement 60 kg ; des sous-structures adaptées doivent être utilisées si nécessaire.

D	E	F
585-600	50	≥ 35
> 600	≥ 50	≥ 50

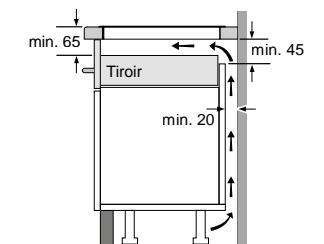

Mesures en mm

PXX375FB1E | PIB375FB1E

Tables de cuisson a gaz

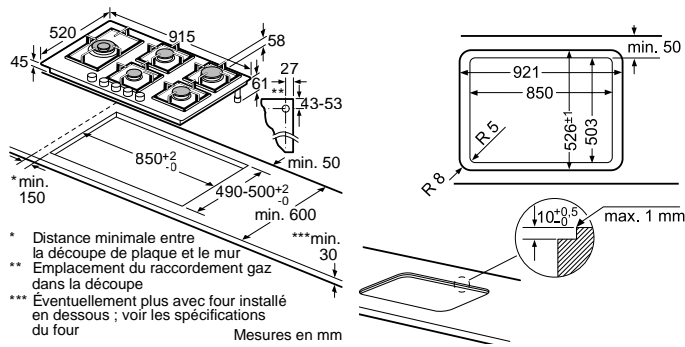

PPS9A6B90

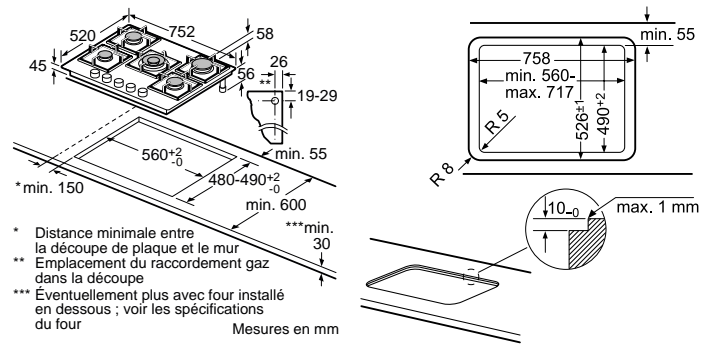

PPQ7A620

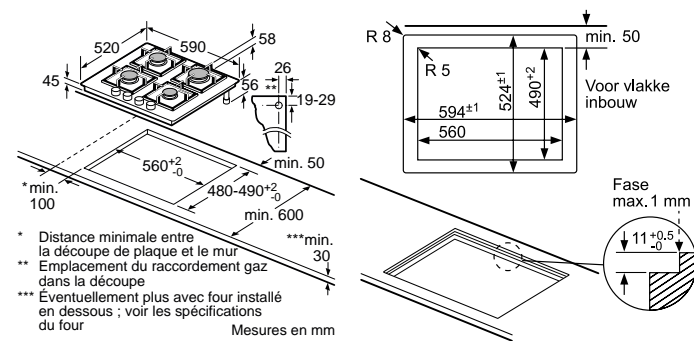

PPP6A6B20

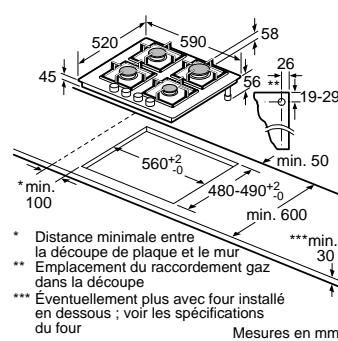

PNP6B6B90

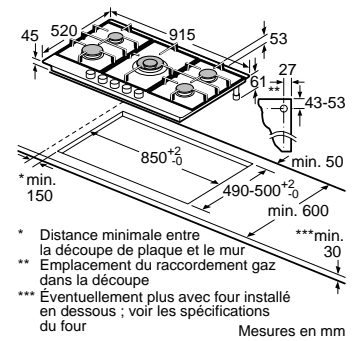

PCR9A5B90

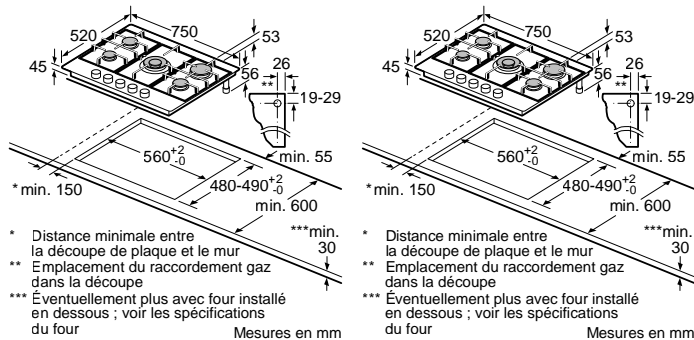

PCQ7A5B90

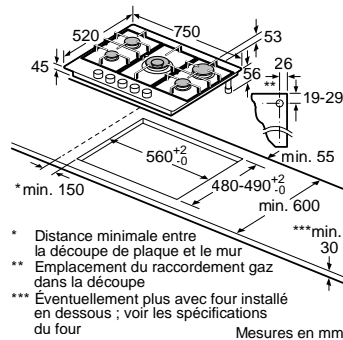

PGQ7B5B90

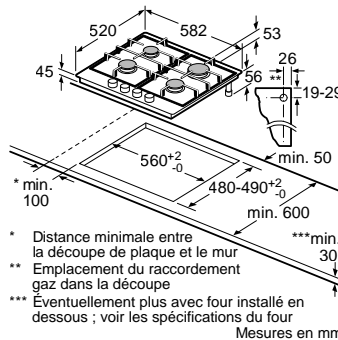

PCP6A5B90

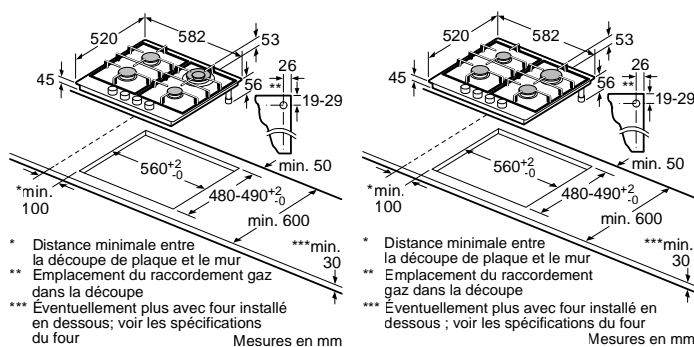

PGH6B5B90

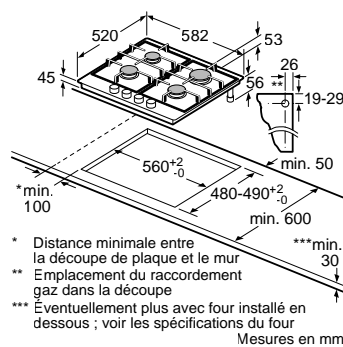

PGP6B5B90

Extracteurs d'air

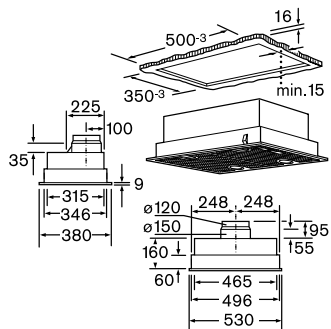

DHL555BL

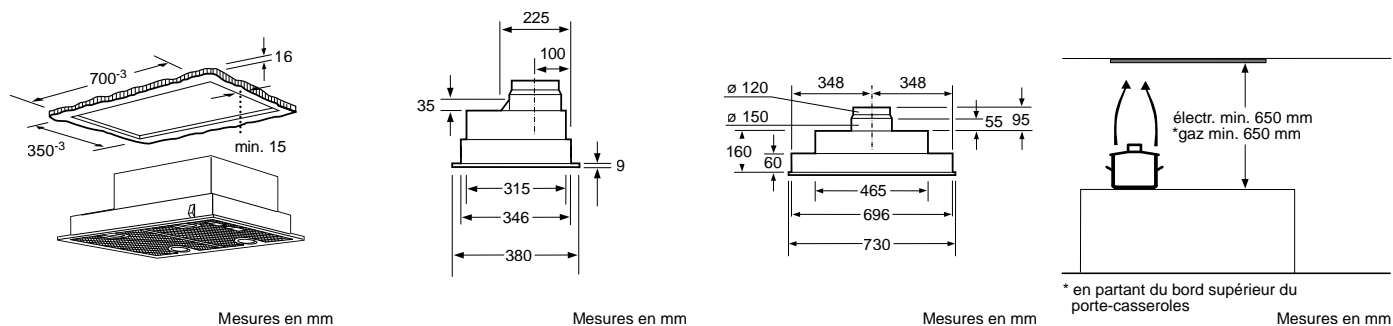

DHL755BL

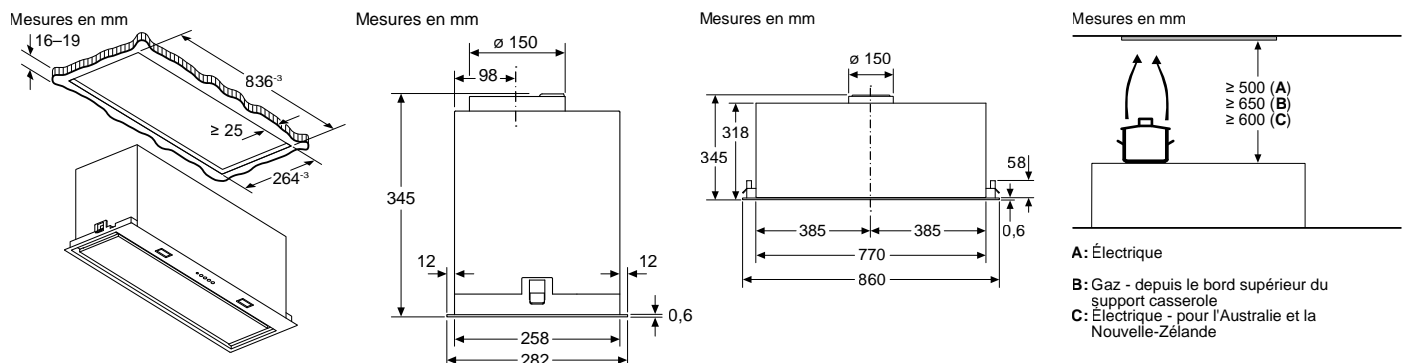

DLN87AC50

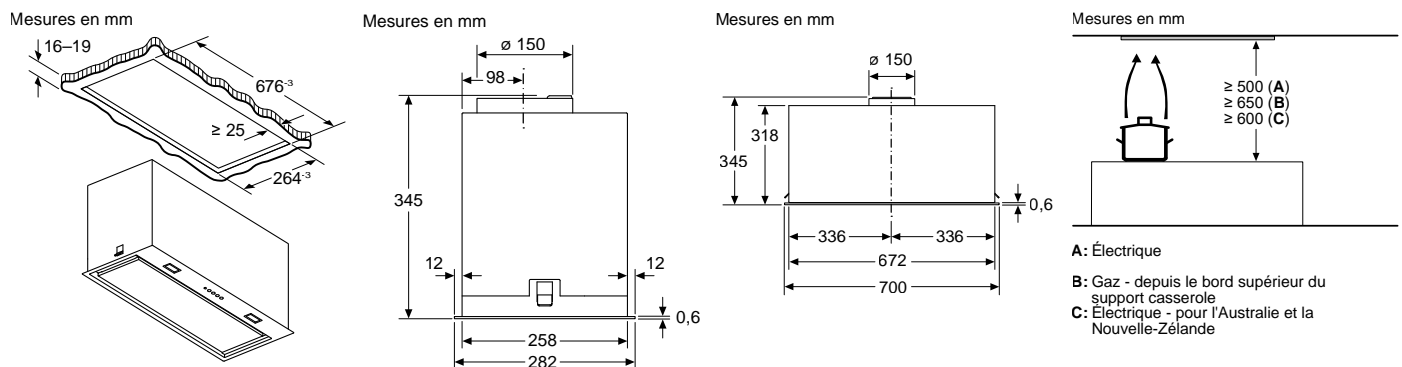

DLN77AC50

Hottes télescopiques

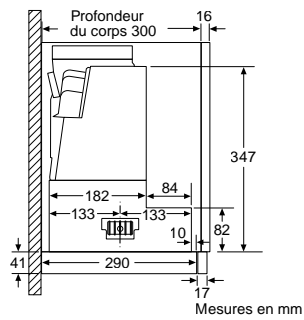
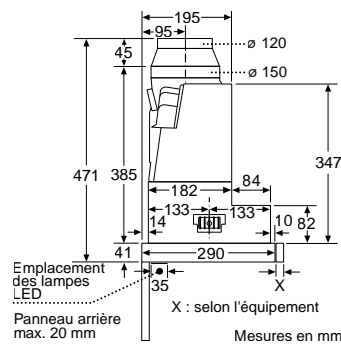
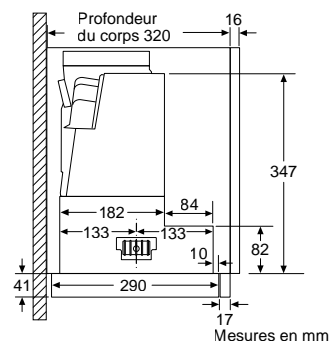
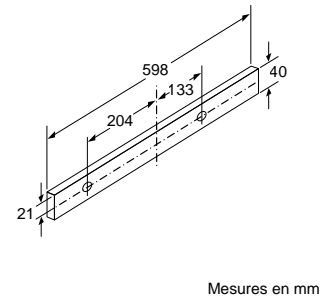
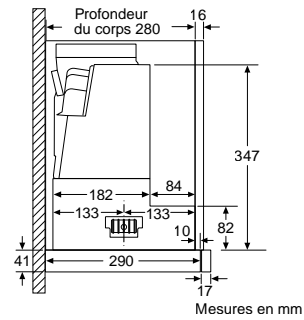
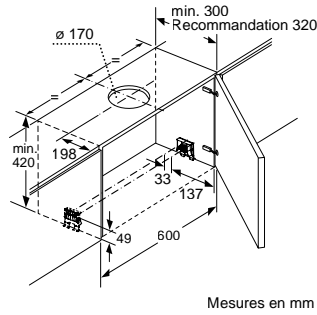
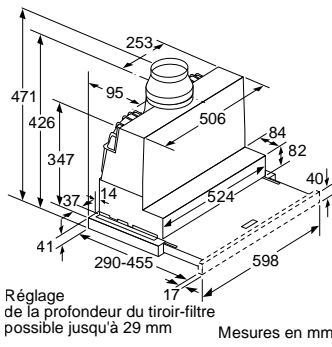

DFR067T51 | DFS097K51

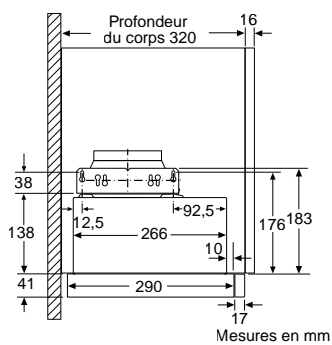
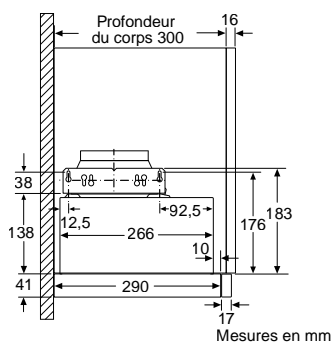
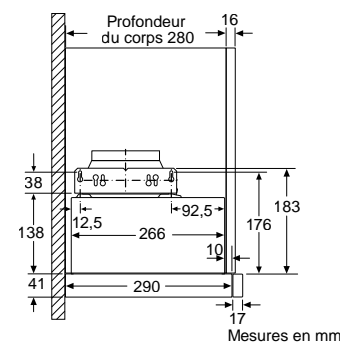
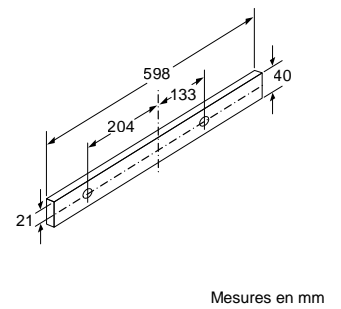
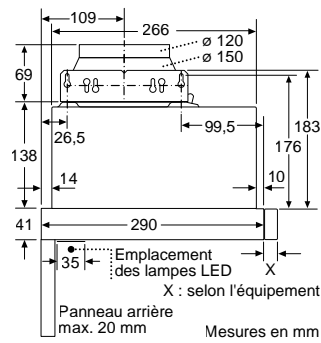
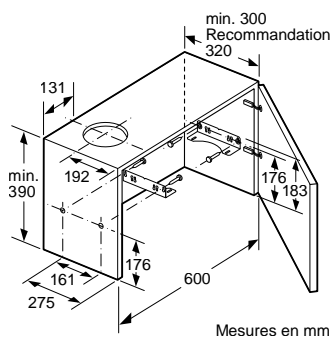
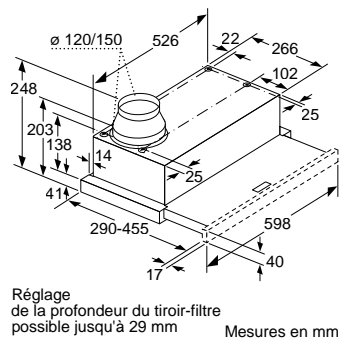

DFM064A52

Hottes télescopiques

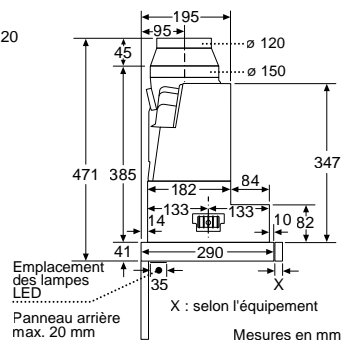
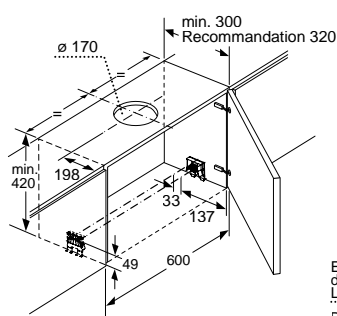
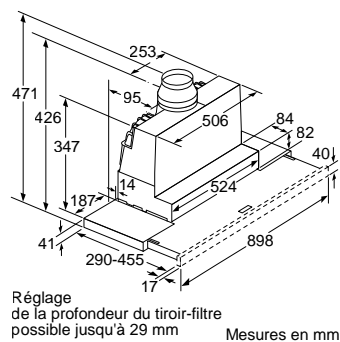
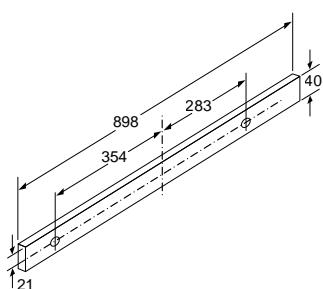
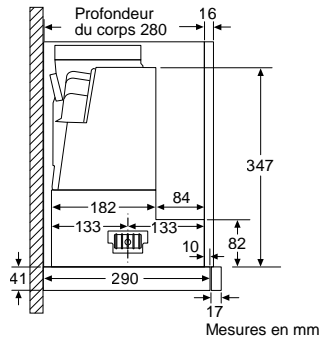
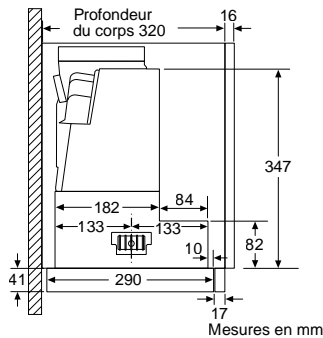
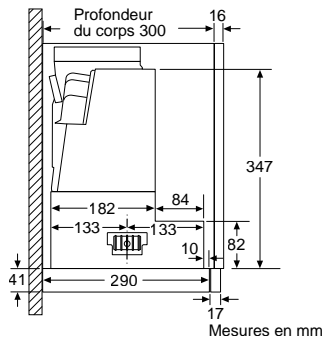

DFR097T51

Hottes îlots

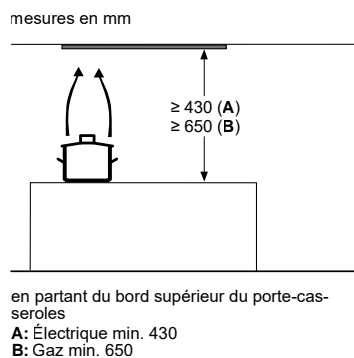
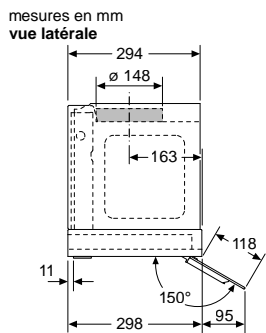
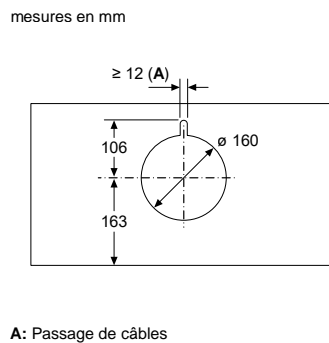
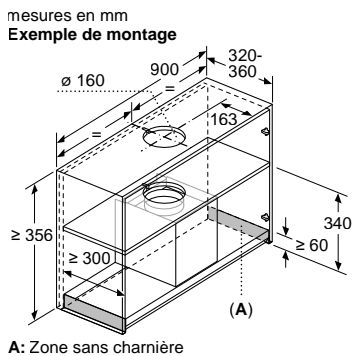
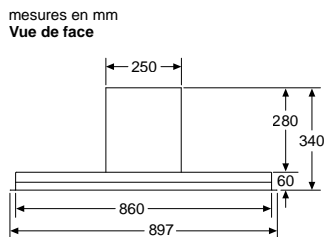

DBB97AM60

Hottes îlots

mesures en mm
Vue de face

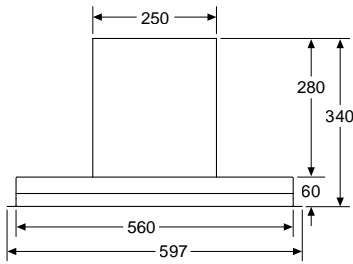

mesures en mm
Exemple de montage

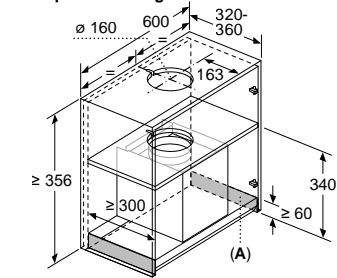

A: Zone sans charnière

mesures en mm

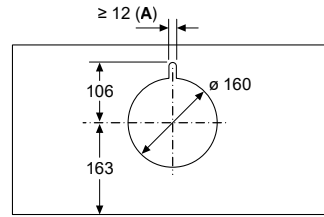

A: Passage de câbles

mesures en mm
vue latérale

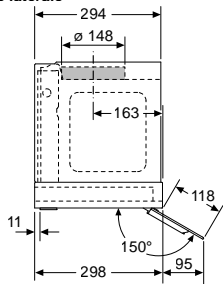

mesures en mm

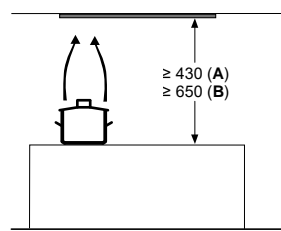

en partant du bord supérieur du porte-casserolles
A: Électrique min. 430
B: Gaz min. 650

DBB67AM60

Hottes design intégré

Mesures en mm

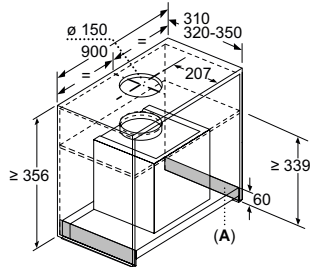

A : zone sans charnière

Mesures en mm
Vue frontale

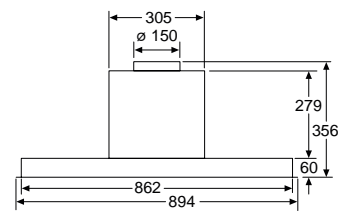

Mesures en mm
Vue latérale

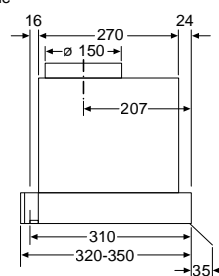

Mesures en mm

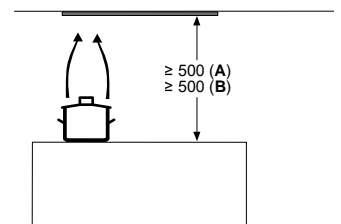

en partant du bord supérieur du porte-casserolles :
A : électr. min. 500 mm
B : gaz min. 500 mm

DBB96AF50

Mesures en mm

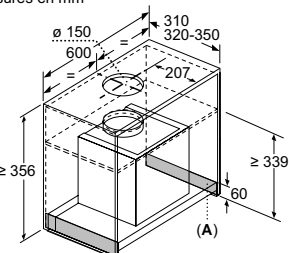

A : zone sans charnière

Mesures en mm
Vue frontale

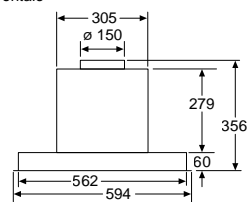

Mesures en mm
Vue latérale

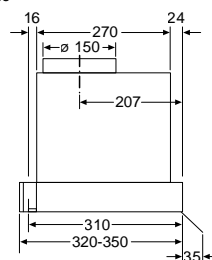

Mesures en mm

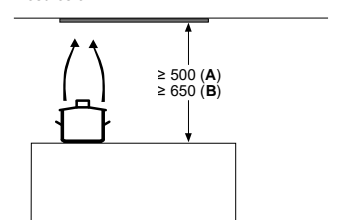

À partir du bord supérieur du support casserole:
A: Électrique
B: Gaz

DBB66AF50

Hottes murales

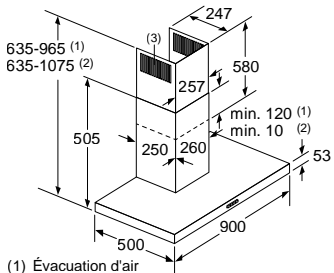

(1) Évacuation d'air
(2) Circulation d'air
(3) Sortie d'air - remettre les fentes vers le bas lors de l'évacuation d'air

Mesures en mm

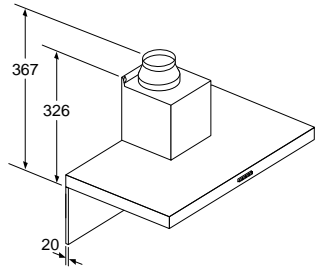

Pour l'utilisation d'une paroi arrière, tenir compte de la conception de l'appareil.

Mesures en mm

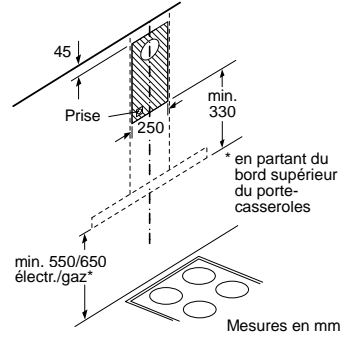
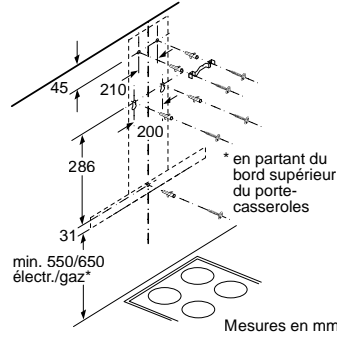

DWB96BC60 | DWB96DM65 | DWB66IM50

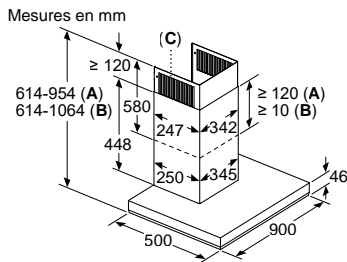

A: Évacuation d'air
B: Circulation d'air
C: Sortie d'air - diriger les fentes de l'évacuation d'air vers le bas

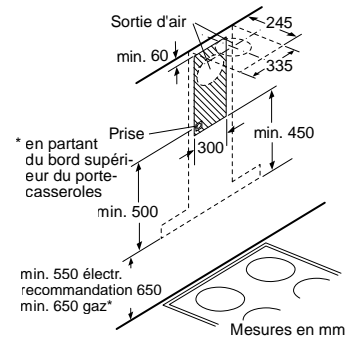
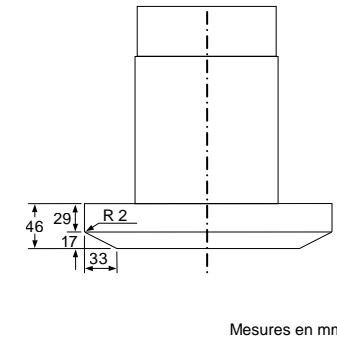
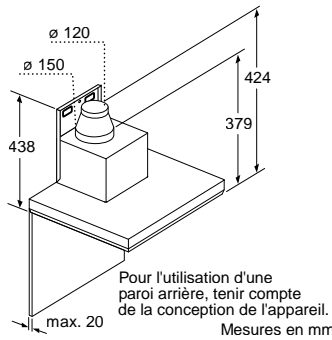

DWB97LM50 | DWB98JQ50

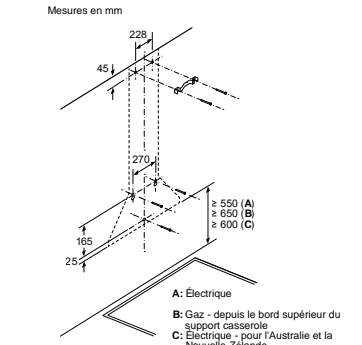
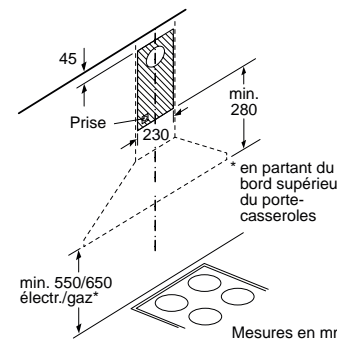
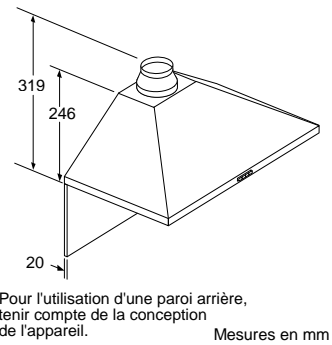
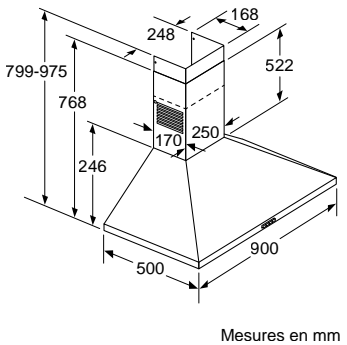

DWP94BC50

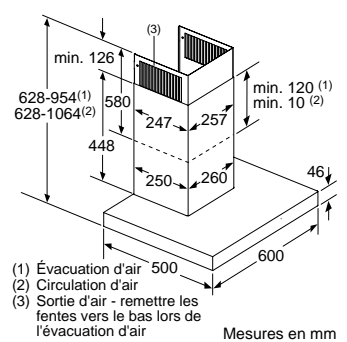

(1) Évacuation d'air
(2) Circulation d'air
(3) Sortie d'air - remettre les fentes vers le bas lors de l'évacuation d'air

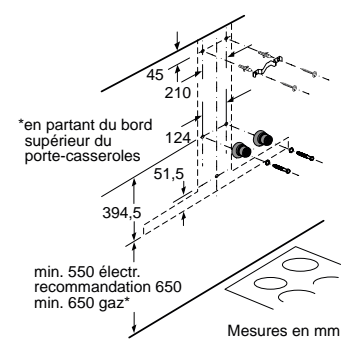
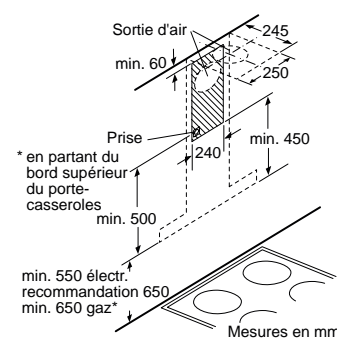
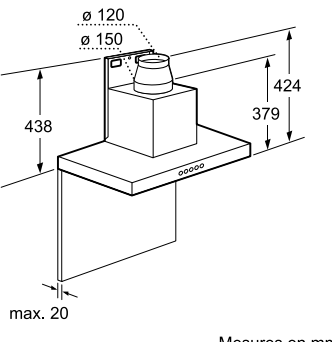

DWB67CM50

Hottes murales

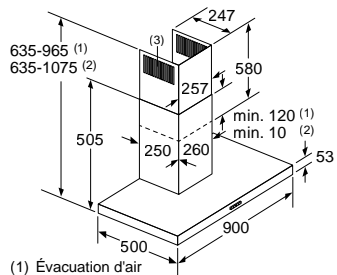

- (1) Évacuation d'air
 - (2) Circulation d'air
 - (3) Sortie d'air - remettre les fentes vers le bas lors de l'évacuation d'air
- Mesures en mm

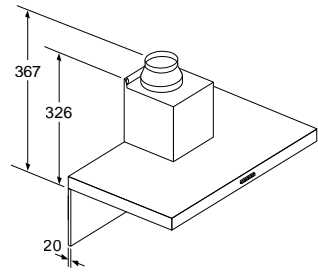

Pour l'utilisation d'une paroi arrière, tenir compte de la conception de l'appareil.

Mesures en mm

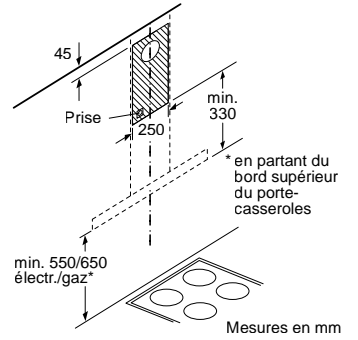
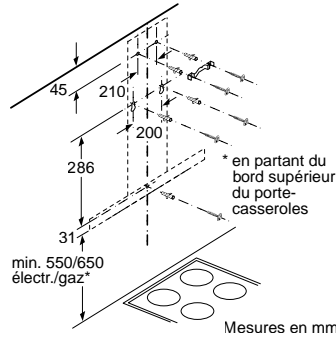

DWB96FM50

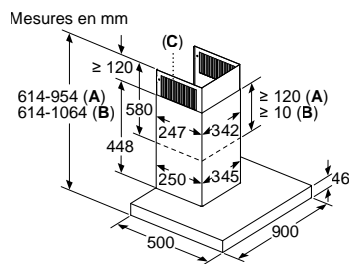

- A: Évacuation d'air
- B: Circulation d'air
- C: Sortie d'air - diriger les fentes de l'évacuation d'air vers le bas

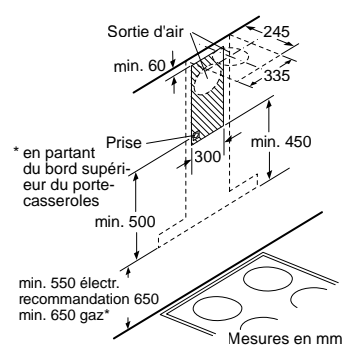
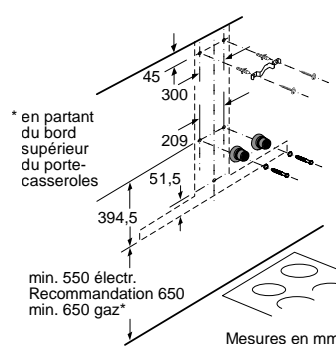
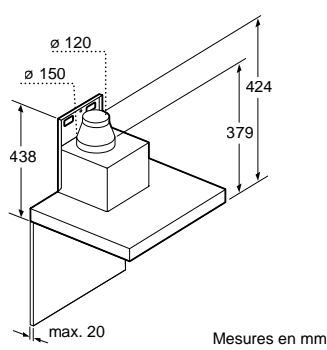

DWB97JP50

Hottes HeadFree

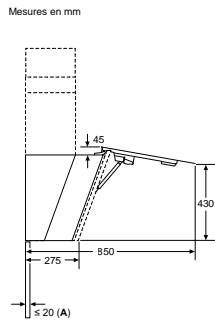

A: Épaisseur max. de la paroi arrière

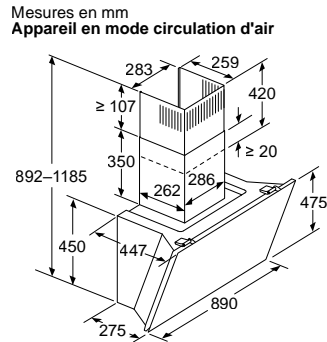

Mesures en mm
Appareil en mode d'évacuation d'air

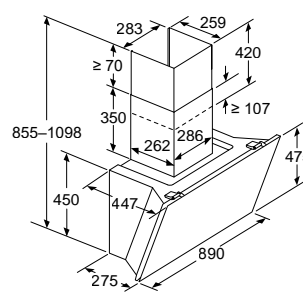

Mesures en mm
Appareil en mode circulation d'air sans conduit

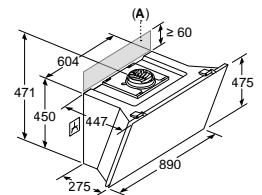

La prise peut être installée sur le côté ou au-dessus de l'appareil

A: Prise uniquement en dehors de l'espace marqué

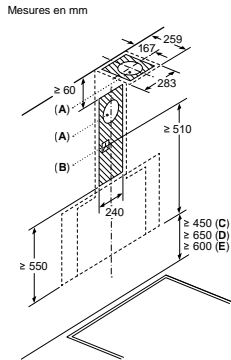

- A: Sortie d'air
- B: Prise
- C: Électrique
- D: Gaz - depuis le bord supérieur du support casserole
- E: Électrique - pour l'Australie et la Nouvelle-Zélande

Mesures en mm
Installation murale avec cheminée

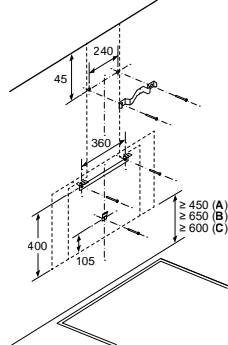

- A: Électrique
- B: Gaz - depuis le bord supérieur du support casserole
- C: Électrique - pour l'Australie et la Nouvelle-Zélande

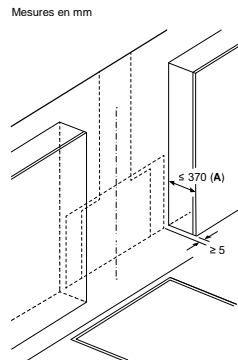

- A: Profondeur max. des meubles hauts latéraux (porte comprise) en raison de l'installation du plateau en verre
- L'appareil doit être installé avant les meubles hauts si leur profondeur est supérieure à 370 mm

DWK91LT65

Hottes HeadFree

Mesures en mm

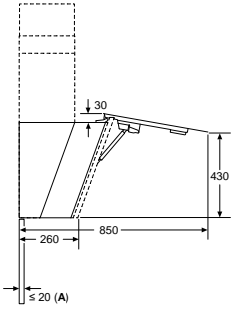

A: Épaisseur max. de la paroi arrière

Mesures en mm

Installation murale avec cheminée

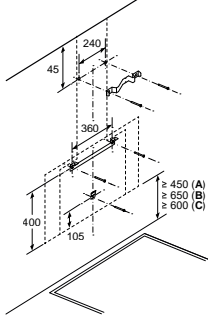

A: Électrique

B: Gaz - depuis le bord supérieur du support casserole

C: Électrique - pour l'Australie et la Nouvelle-Zélande

Mesures en mm
Appareil en mode d'évacuation d'air

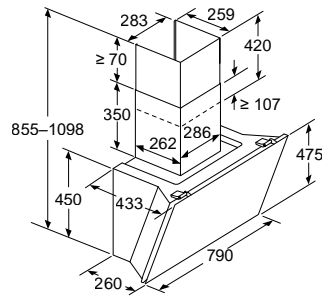

Mesures en mm

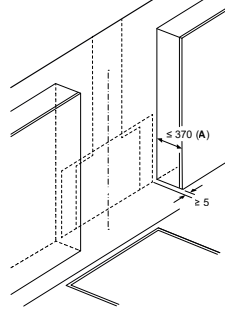

A: Profondeur max. des meubles hauts latéraux (porte comprise) en raison de l'installation du plateau en verre
L'appareil doit être installé avant les meubles hauts si leur profondeur est supérieure à 370 mm

Mesures en mm
Appareil en mode circulation d'air

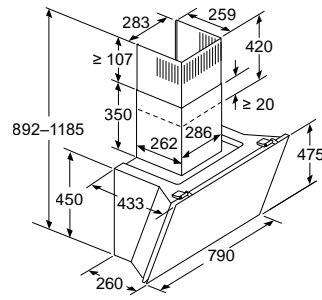

Mesures en mm

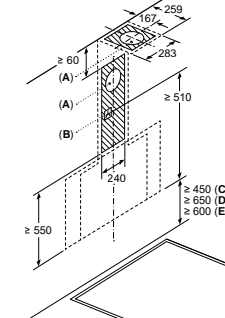

A: Sortie d'air

B: Prise

C: Électrique

D: Gaz - depuis le bord supérieur du support casserole

E: Électrique - pour l'Australie et la Nouvelle-Zélande

Mesures en mm
Appareil en mode circulation d'air sans conduit

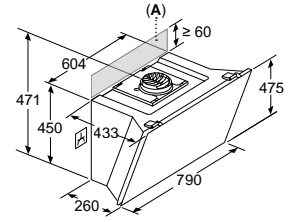

La prise peut être installée sur le côté ou au-dessus de l'appareil

A: Prise uniquement en dehors de l'espace marqué

DWK81AN65

Mesures en mm
Appareil en mode d'évacuation d'air

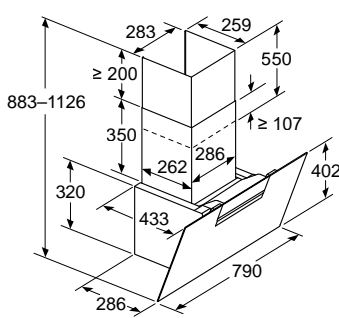

Mesures en mm
Installation murale avec cheminée

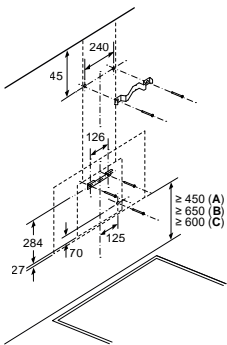

A: Électrique

B: Gaz - depuis le bord supérieur du support casserole

C: Électrique - pour l'Australie et la Nouvelle-Zélande

Mesures en mm
Appareil en mode circulation d'air

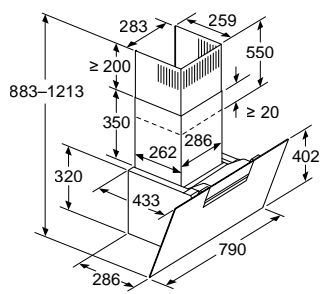

Mesures en mm

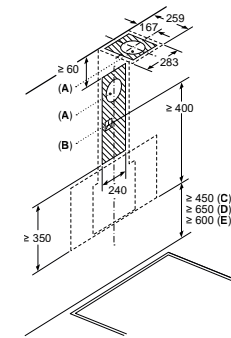

A: Sortie d'air

B: Prise

C: Électrique

D: Gaz - depuis le bord supérieur du support casserole

E: Électrique - pour l'Australie et la Nouvelle-Zélande

Mesures en mm
Appareil en mode circulation d'air sans conduit

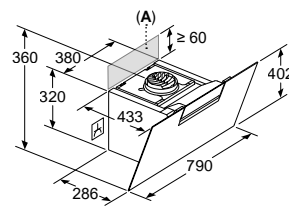

Mesures en mm

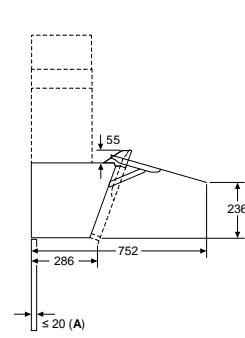

A: Épaisseur max. de la paroi arrière

DWK87FN65

Hottes HeadFree

Mesures en mm
Appareil en mode d'évacuation d'air

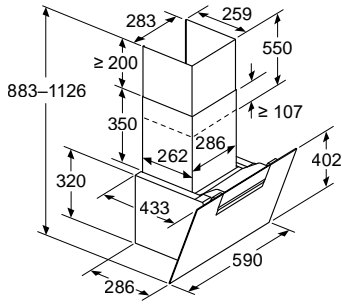

Mesures en mm
Appareil en mode circulation d'air

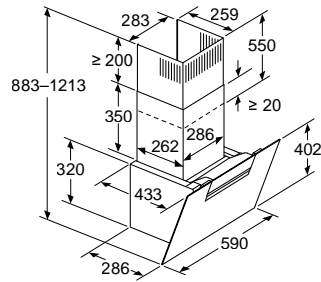

Mesures en mm
Appareil en mode circulation d'air sans conduit

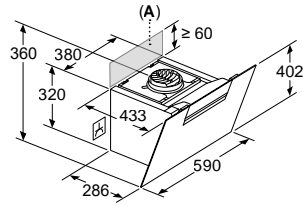

Mesures en mm
Installation murale avec cheminée

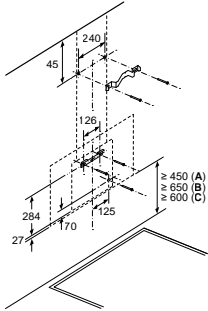

- A: Electrique
- B: Gaz - depuis le bord supérieur du support casserole
- C: Electrique - pour l'Australie et la Nouvelle-Zélande

Mesures en mm

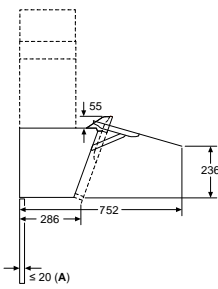

- A: Épaisseur max. de la paroi arrière

Mesures en mm

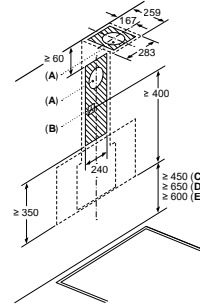

- A: Sortie d'air
- B: Prise
- C: Electrique
- D: Gaz - depuis le bord supérieur du support casserole
- E: Electrique - pour l'Australie et la Nouvelle-Zélande

DWK67FN65

Hottes îlots

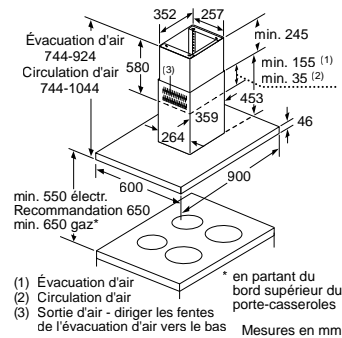

- (1) Évacuation d'air
 - (2) Circulation d'air
 - (3) Sortie d'air - diriger les fentes de l'évacuation d'air vers le bas
- * en partant du bord supérieur du bord supérieur du support casserole

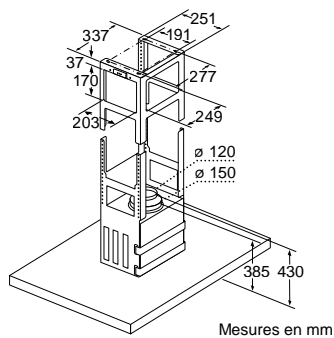

Mesures en mm

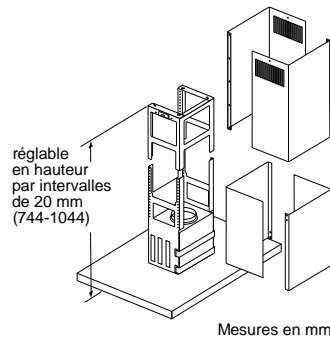

Mesures en mm

DIB98JQ50

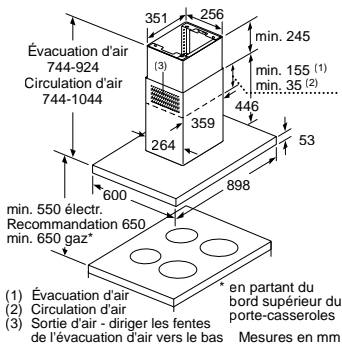

- (1) Évacuation d'air
 - (2) Circulation d'air
 - (3) Sortie d'air - diriger les fentes de l'évacuation d'air vers le bas
- * en partant du bord supérieur du bord supérieur du support casserole

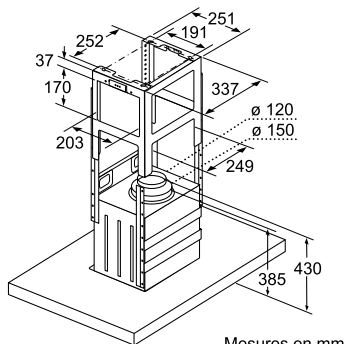

Mesures en mm

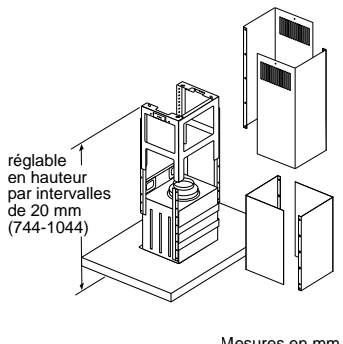

Mesures en mm

DIB97IM50

Hottes plafond

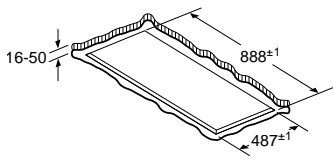

Ne pas monter directement sur un faux plafond constitué de plaques de plâtre ou d'un matériau de construction léger similaire. Il est impératif d'utiliser un support adapté et solidement fixé dans la dalle en béton.

Mesures en mm

La sortie du ventilateur peut être tournée dans les quatre directions

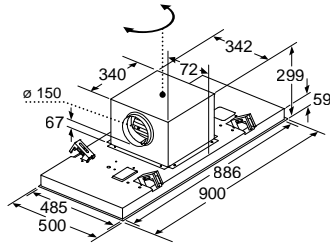

Mesures en mm

DRC97AQ50 | DRC99PS20

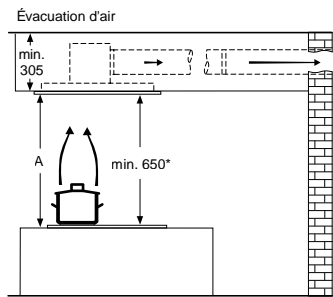

A : Performance optimale 700-1300
* À partir du bord supérieur du porte-casserole

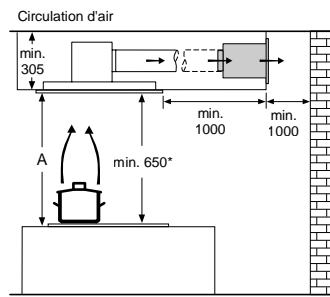

A : Performance optimale 700-1300
* À partir du bord supérieur du porte-casserole

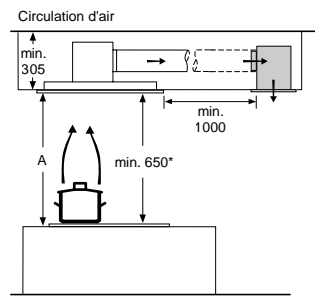

A : Performance optimale 700-1300
* À partir du bord supérieur du porte-casserole

GELDT VOOR BEIDE BOVENSTAANDE TYPEN

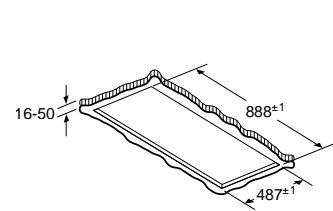

Ne pas monter directement sur un faux plafond constitué de plaques de plâtre ou d'un matériau de construction léger similaire. Il est impératif d'utiliser un support adapté et solidement fixé dans la dalle en béton.

Mesures en mm

Mesures en mm

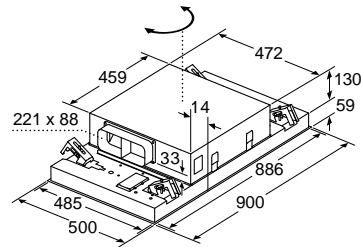

La sortie du ventilateur peut être tournée dans les quatre directions

Mesures en mm
Évacuation d'air

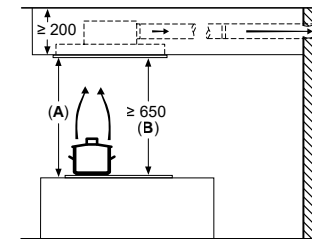

A : performances optimales 700-1500
B : à partir du bord supérieur du porte-casserole

DRC96AQ50

Glass Draft module hotte de plan de travail

Mesures en mm
Combinaison avec table de cuisson électrique

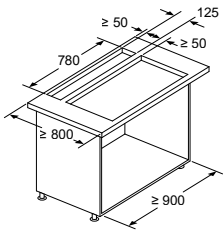

L'utilisation avec une cuisinière au gaz n'est pas possible.

Afin de s'assurer que l'appareil ne perde pas de puissance, n'installez pas d'unités murales au-dessus de l'appareil et conservez les espaces suivants :

- Au moins 50 cm à gauche et à droite entre l'appareil et le mur ou une unité murale adjacente
- Au moins 5 cm entre le cadre de l'appareil et le mur

Mesures en mm

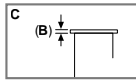
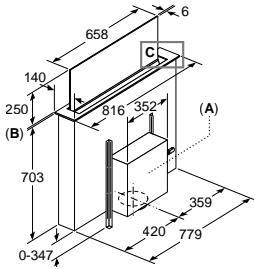

A : L'unité moteur peut être installée à l'avant ou à l'arrière ou décalée à distance de l'appareil. (Accessoire en option disponible)

B : 5.5

Mesures en mm
Combinaison avec table de cuisson électrique
Installation sans fil

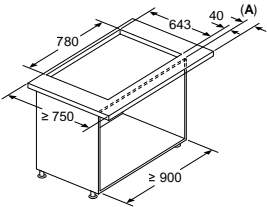

A : Le débord du plan de travail dépasse au-delà de l'ossature de l'unité

L'utilisation avec une cuisinière au gaz n'est pas possible.

Afin de s'assurer que l'appareil ne perde pas de puissance, n'installez pas d'unités murales au-dessus de l'appareil et conservez les espaces suivants :

- Au moins 500 mm à gauche et à droite entre l'appareil et un mur ou une unité murale adjacente
- Au moins 50 mm entre le cadre de l'appareil et un mur

Tableau d'information du mode recirculation
En cas d'installation devant un mur extérieur mal isolé d'une valeur $U > 0,5 \text{ W}/(\text{m}^2 \cdot \text{K})$, nous recommandons d'installer un conduit d'air jusqu'à la zone de la plinthe en mode recirculation.

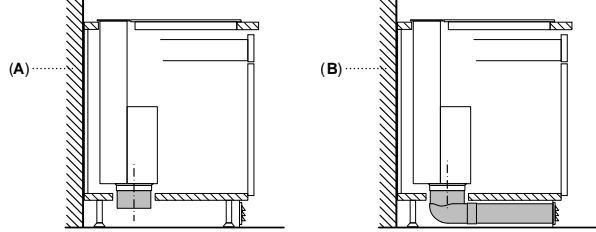

A : Mur extérieur – valeur $U \leq 0,5 \text{ W}/(\text{m}^2 \cdot \text{K})$
B : Mur extérieur – valeur $U > 0,5 \text{ W}/(\text{m}^2 \cdot \text{K})$

Mesures en mm
Installation sans fil
(Accessoire en option disponible)

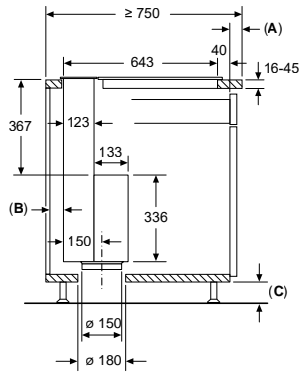

A : Le débord du plan de travail dépasse au-delà de l'ossature de l'unité

B : Au moins 2 cm entre la zone d'aspiration de la conduite d'air et une unité murale

C : ≥ 60 mm pour le recyclage
≥ 100 mm pour le mode évacuation extérieure avec conduit dans la plinthe

Mesures en mm

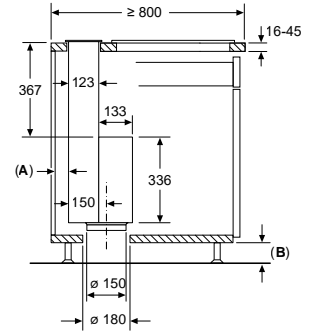

A : Au moins 2 cm entre la zone d'aspiration de la conduite d'air et une unité murale

B : ≥ 60 mm pour le mode recyclage
≥ 100 mm pour le mode évacuation extérieure avec conduit dans la plinthe

DDW88MM66

Réfrigérateurs intégrables

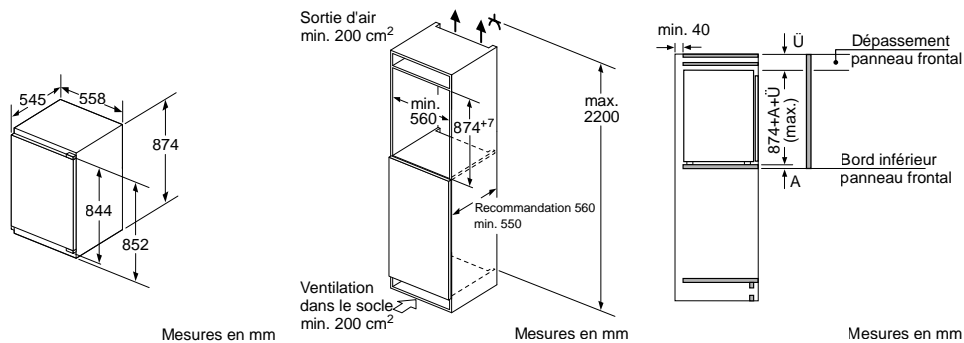

KIL22SFE0 | KIR21SFE0

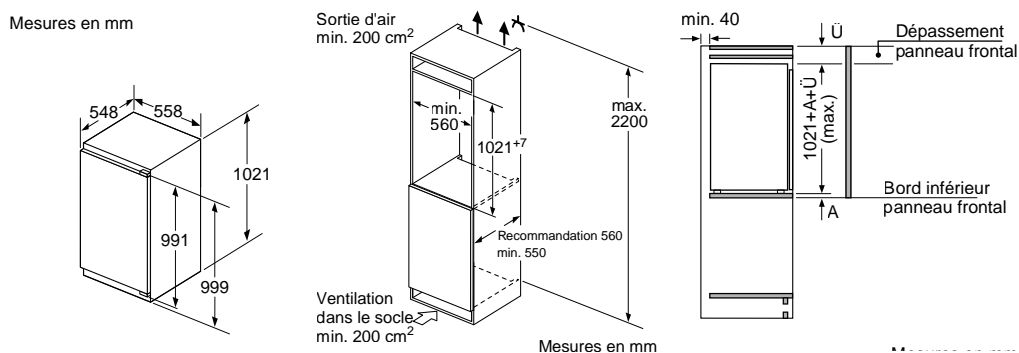

KIR31SDD1

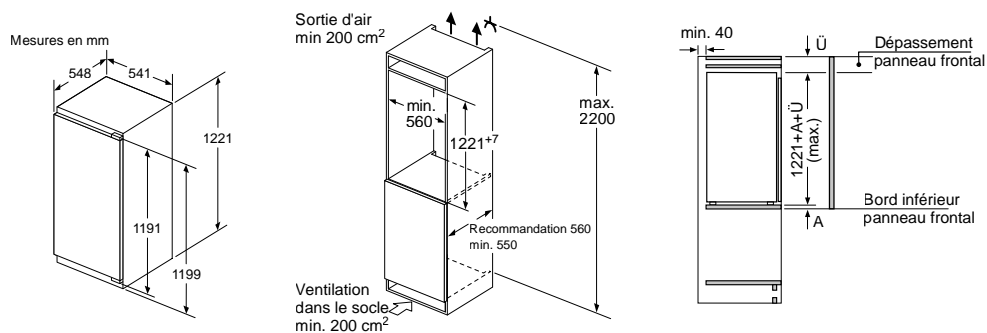

KIL42SFE0 | KIR41SFE0

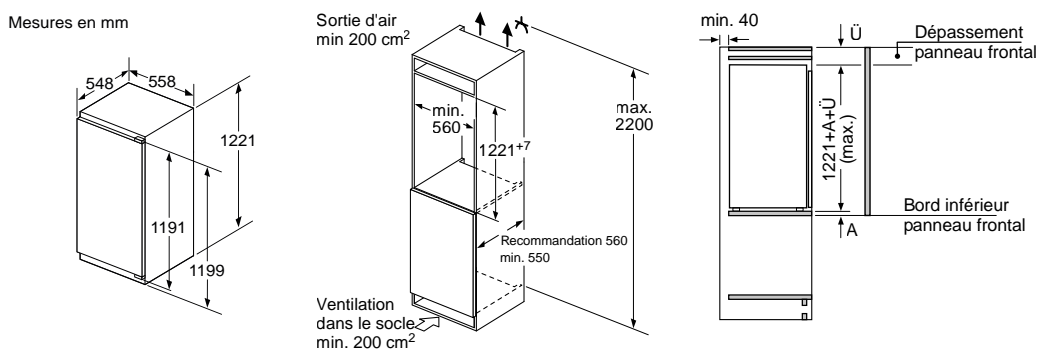

KIL42SDD1 | KIR41SDD1

Réfrigérateurs intégrables

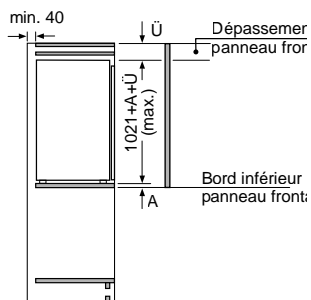
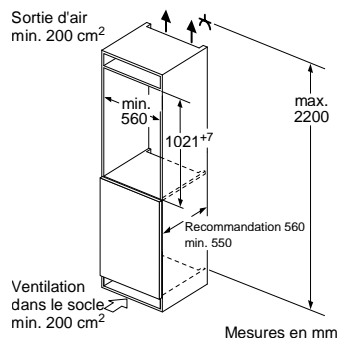
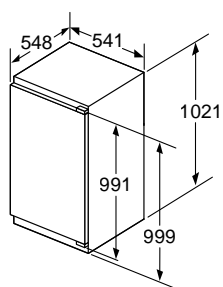

KIR31SFE0 | KIL32NSE0 | KIR31NSE0

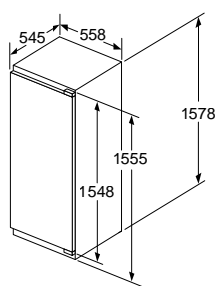

Mesures en mm

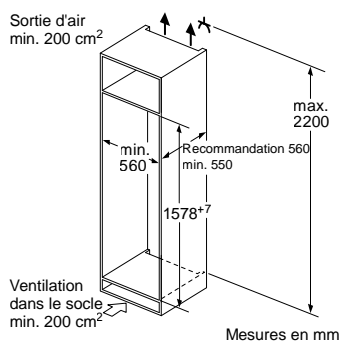

Mesures en mm

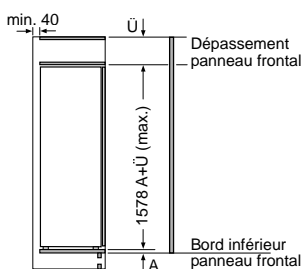

Mesures en mm

KIL72AFE0

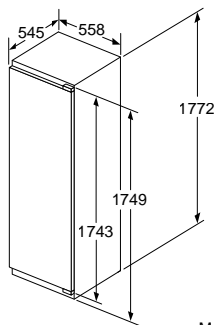

Mesures en mm

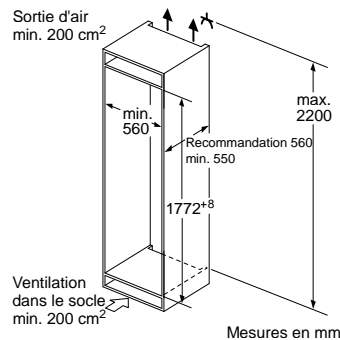

Mesures en mm

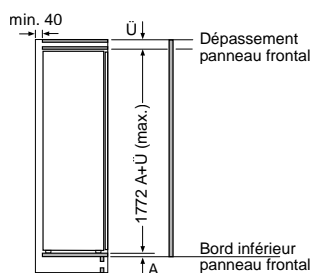

Mesures en mm

KIL82SDD0 | KIR81AFE0 | KIR81SOE0 | KIR81NSE0

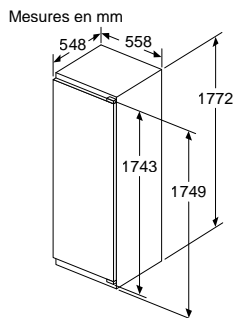

Mesures en mm

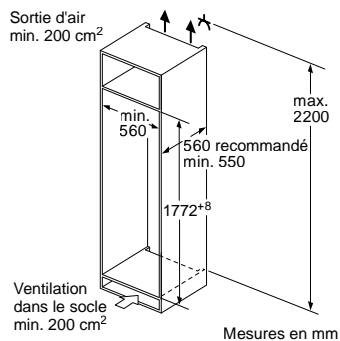

Mesures en mm

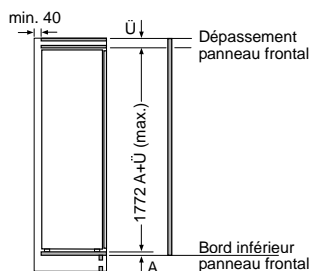

Mesures en mm

KIR81SDD0

Réfrigérateurs intégrables

Mesures en mm

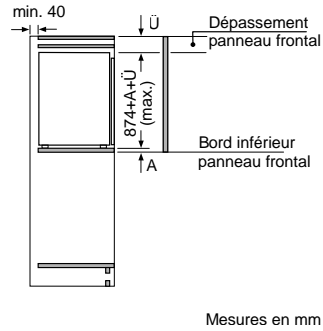
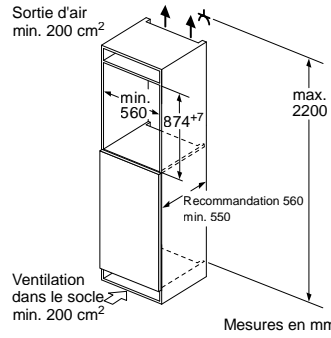
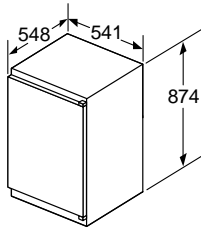

KIL22NSE0 | KIR21NSE0

Mesures en mm

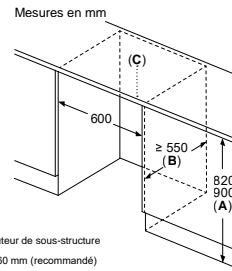
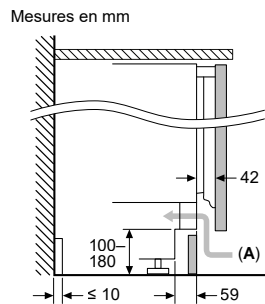
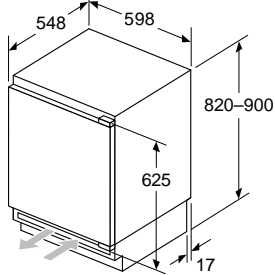

A: Entrée d'air $\geq 200 \text{ cm}^2$

A: Hauteur de sous-structure
 B: $\geq 560 \text{ mm}$ (recommandé)
 C: Un accessoire spécial peut être commandé si le vissage est impossible
 Espace pour le branchement électrique à côté de l'appareil, sur le côté gauche ou droit

KUR21ADE0

Bottom-Freezers intégrables

Mesures en mm

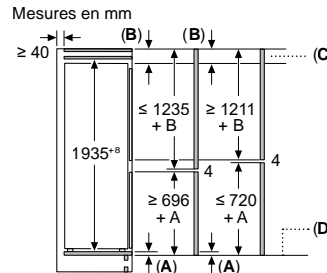
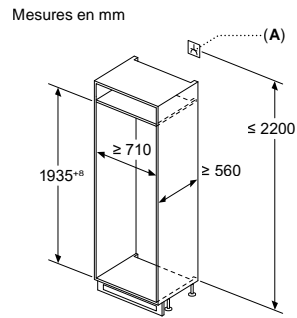
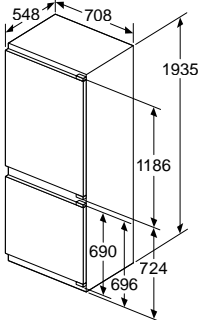

A: Prise

C: Surplomb du panneau avant
 D: Bord inférieur du panneau avant

KBN96SDD0 | KBN96SFE0

Mesures en mm

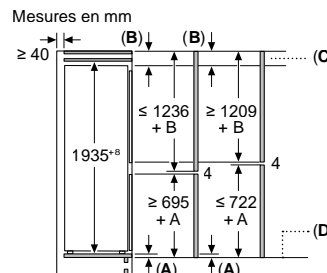
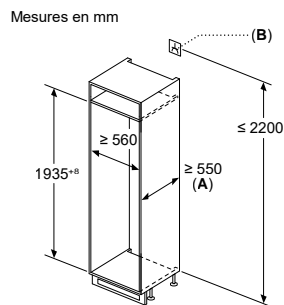
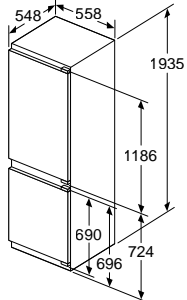

A: $\geq 560 \text{ mm}$ (recommandé)
 B: Prise

C: Surplomb du panneau avant
 D: Bord inférieur du panneau avant

KIN96SFD0

Bottom-Freezers intégrables

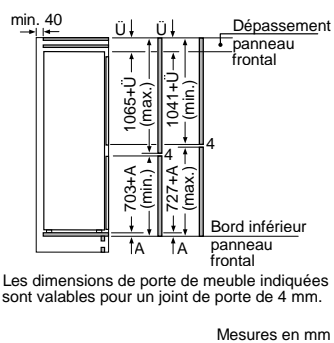
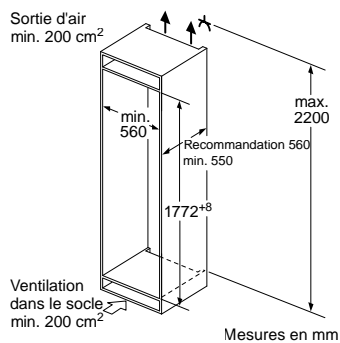
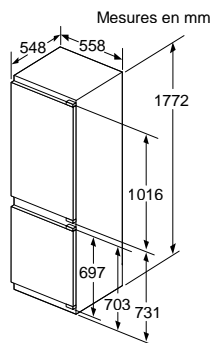

KIN86SDCO

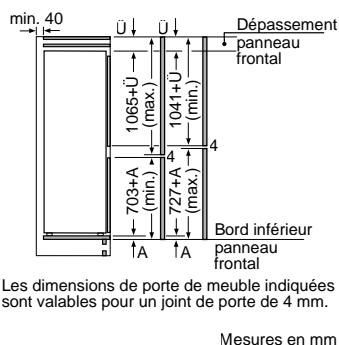
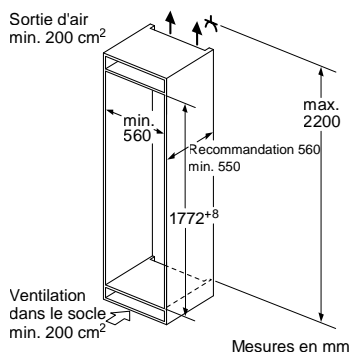
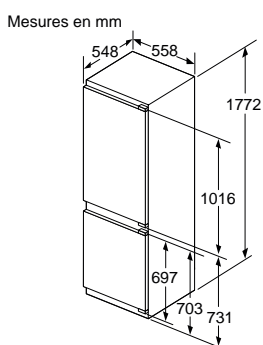

KIN86SDDO

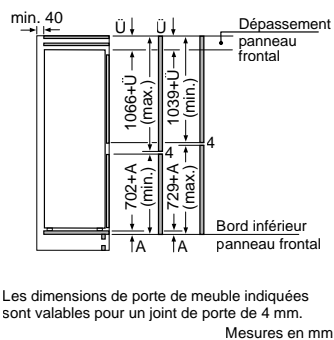
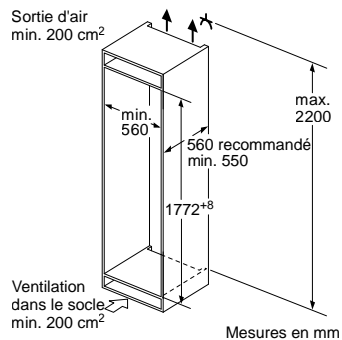
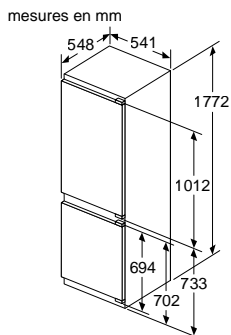

KIV86SFE0 | KIN86SFE0 | KIN86NVFE0

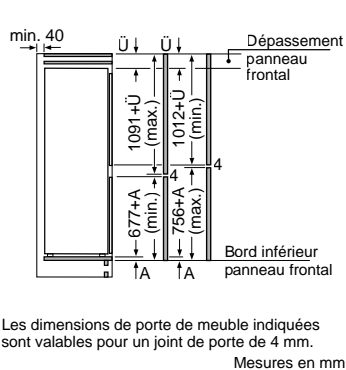
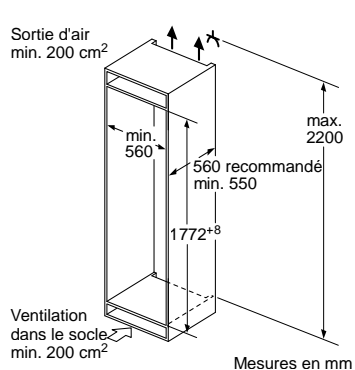
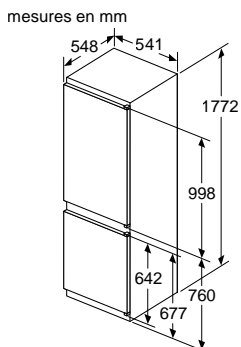

KIN86NSE0 | KIV86NSE0 | KIV86VSE0

Bottom-Freezers intégrables

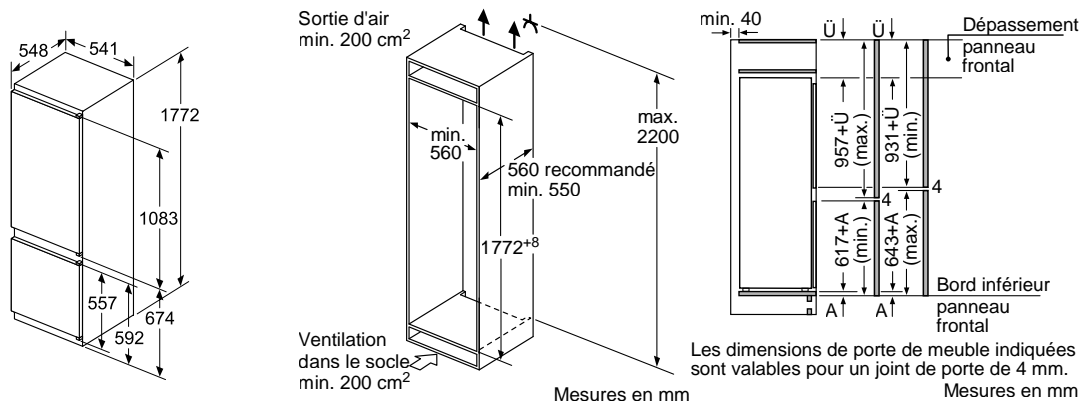

KIV875SE0

Congélateur intégrable

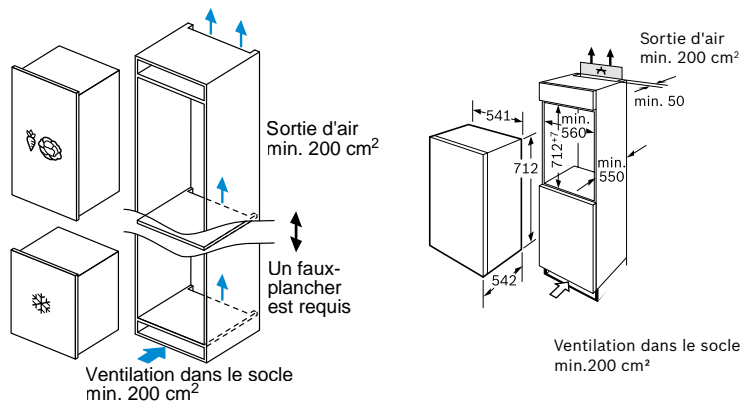

GIV11AFE0

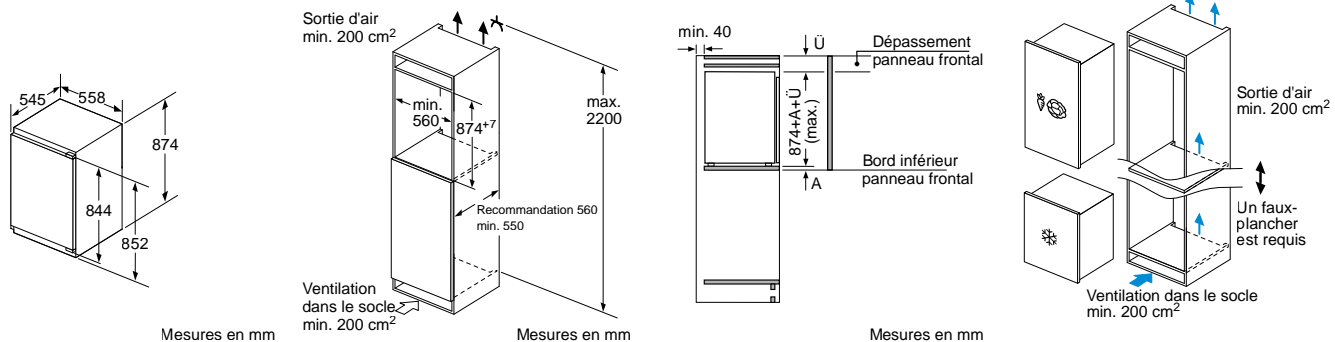

GIV21ADD0

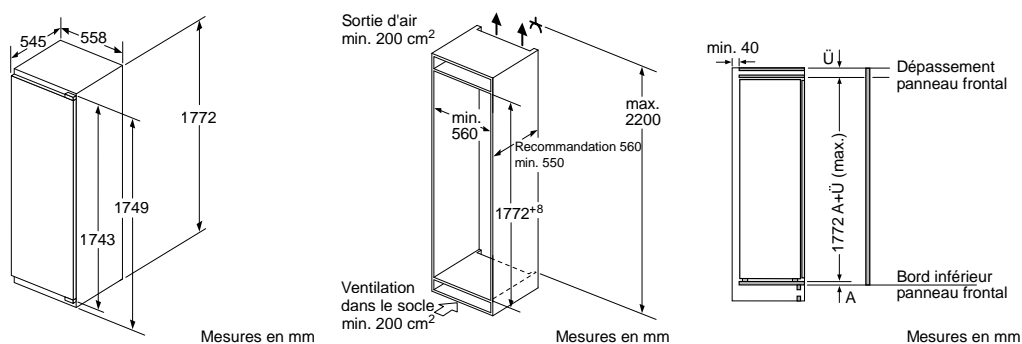

GIN81ACE0 | GIN81HNE0

Congélateur intégrable

Mesures en mm

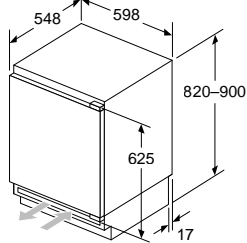

Mesures en mm

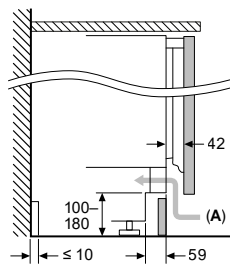

Mesures en mm

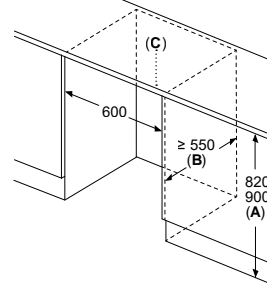

A: Hauteur de sous-structure

B: ≥ 560 mm (recommandé)

C: Un accessoire spécial peut être commandé si le vissage est impossible

Espace pour le branchement électrique à côté de l'appareil, sur le côté gauche ou droit

GUN21ADE0

Mesures en mm

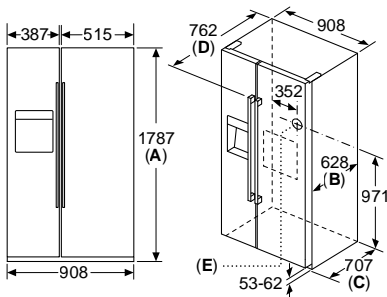

Caractéristiques	
A	L'avant est réglable de 1783 à 1792
B	Profondeur de l'armoire
C	Profondeur porte incluse, sans poignée
D	Profondeur porte incluse, avec poignée
E	Raccordement d'eau à l'appareil

Mesures en mm

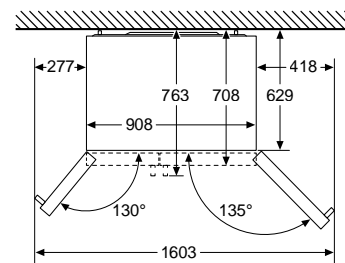

Mesures en mm

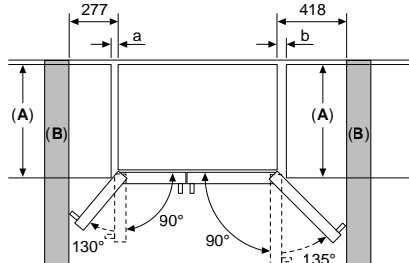

A	a	b
≤ 600	50	50
600 < A ≤ 650	50	50
650 < A ≤ 700	53	96
> 700	277	418

A: Profondeur du meuble ou du plan de travail
 B: Mur
 Les tiroirs peuvent être sortis lorsque la porte est ouverte à 90°
 Les tiroirs peuvent être enlevés lorsque la porte est complètement ouverte

KAD93AIDP

mesures en mm

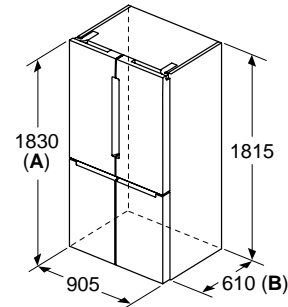

A: La façade est réglable de 1830 à 1847, avec les pieds de nivellement avant entièrement déployés
 B: Ajoutez 25 pour les entretoises fixes au dos

mesures en mm

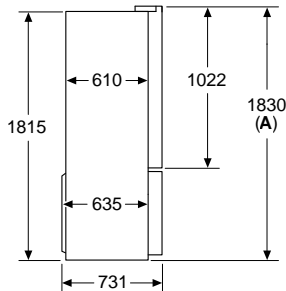

A: La façade est réglable de 1830 à 1847, avec les pieds de nivellement avant entièrement déployés

Mesures en mm

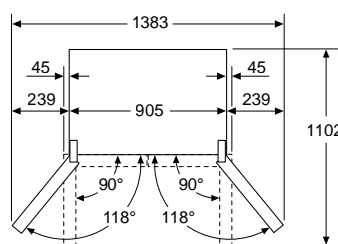

Mesures en mm

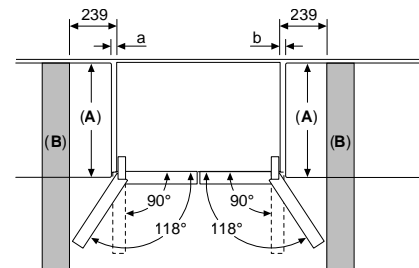

A	a	b
600	0	0
650	33	33
700	60	60

A: Profondeur de l'unité

B: Mur
 Les tiroirs peuvent être sortis et extraits lorsque la porte est ouverte à 90°

KFN96APEA | KFD96APEA



En vue de la réglementation en vigueur de Belgique (la fédération Belge du secteur de l'eau), il est obligatoire de monter une valve anti-retour du type EA pour tous les réfrigérateurs avec un raccordement à une alimentation d'eau !

Lave-vaisselle

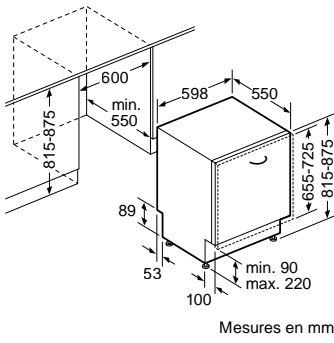

SMV | SMD

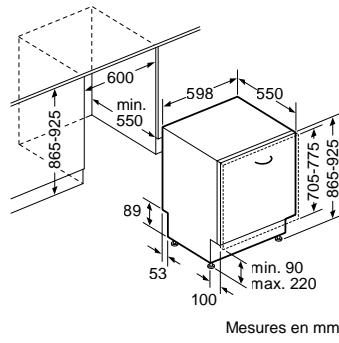

SBV | SBD

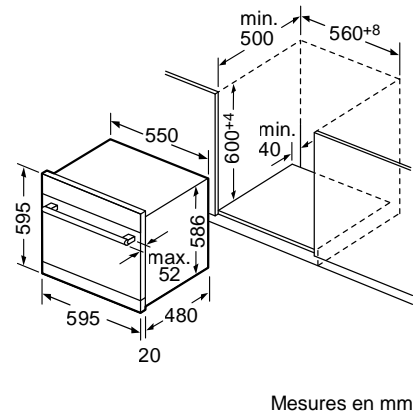

SCX6ITB00E

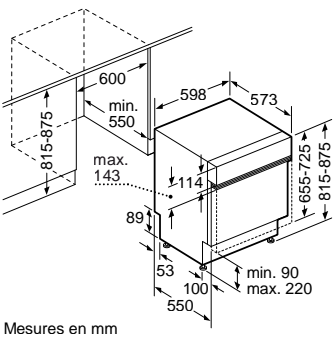

SMI...

Circulation d'air min. 200 cm²

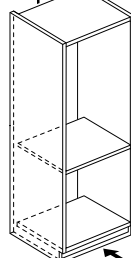

Ventilation dans le socle min. 200 cm²

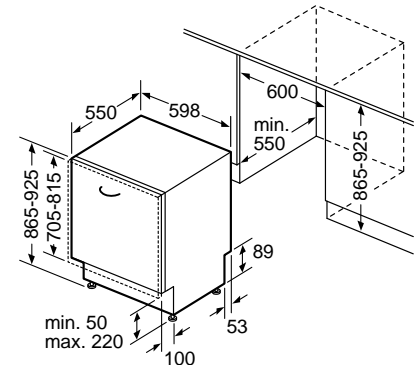

SBT... | SBH...

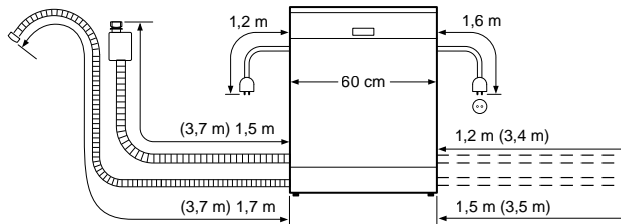

() Mesure avec kit d'extension

SMV... | SMD... | SBV... | SBD... | SMI... | SMH... | SMT... | SBT... | SBH...

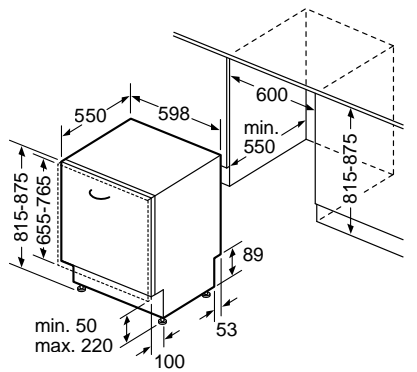

SMT... | SMH...

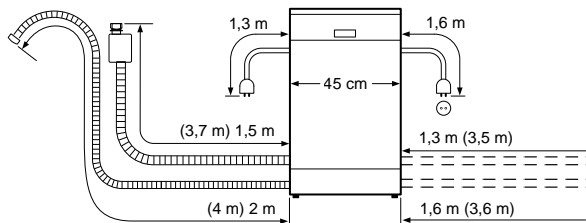

() Mesure avec kit d'extension

SPV...

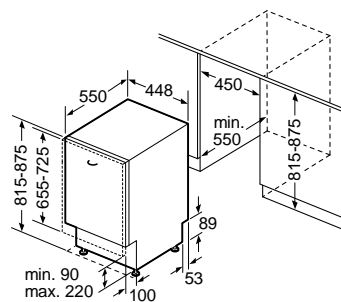

SPV, SPH...

mesures en mm

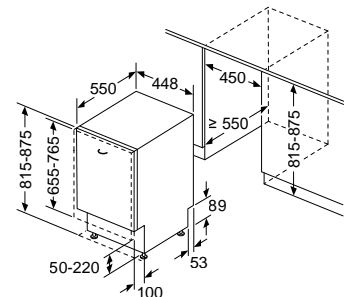

SPH...

Lave-vaisselle avec charnière Vario.

La solution intégrée parfaite pour les dernières tendances cuisine.

Lorsque les lave-vaisselle sont installés en hauteur, les interstices visibles appartiennent enfin au passé. Même les façades de meubles extra-longues, nécessaires pour des hauteurs de travail élevées et des socles bas, ne gênent plus l'ouverture du lave-vaisselle.



Sans charnière Vario :
L'installation de votre lave-vaisselle n'était auparavant possible qu'avec de grands espaces.

Avec charnière Vario :
Des espaces uniformes et réduits peuvent être travaillés dans l'ensemble de l'armoire supérieure.

Restrictions d'installation pour le module Time Light.

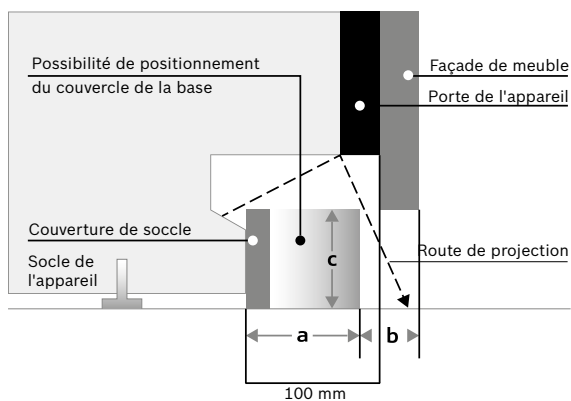

Hauteur maximale de la façade du meuble avec charnière standard :
Appareils de 81,5 cm : 725 mm
Appareils de 86,5 cm : 775 mm

Le recouvrement du socle (dimension a) peut dépasser de maximum 60 mm. Il en découle que le recouvrement du socle (dimension b) doit être en retrait d'au moins 40 mm plus l'épaisseur de la façade du meuble.
Hauteur maximale du socle (dimension c).
Non applicable en cas d'intégration en hauteur !



Charnières Vario des modèles

SBT6TCX00E, SMT6TCX00E, SMH4EVX00E

Pour l'installation de votre lave-vaisselle en hauteur, veuillez consulter les tableaux techniques sur notre site internet :

www.bosch-home.be/fr/installation-en-hauteur

Lave-vaisselle SX (86,5 cm de haut) **3,0 - 10 kg**

Lave-vaisselle SN (81,5 cm de haut) **2,5 - 8,5 kg**

Lave-vaisselle SX et SN (86,5 et 81,5 cm de haut) avec charnières vario **4,5 - 11 kg**

Poids autorisé des portes de meubles

594 mm
max. 815 mm

max. 1.2 mm

Lave-linge

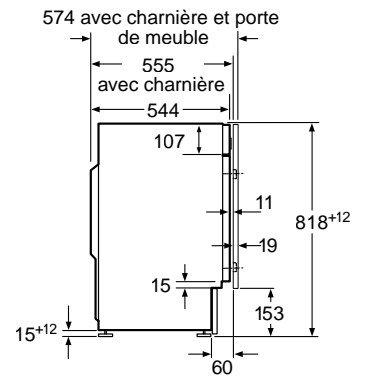
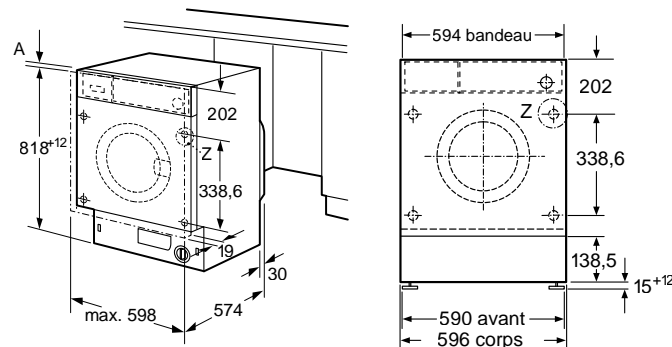
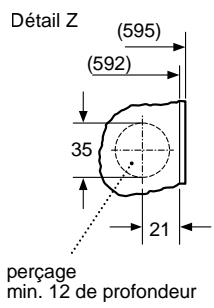
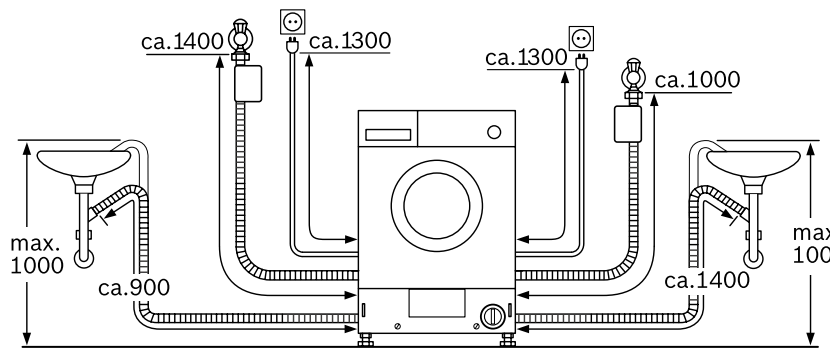

WIW28542EU

Choix d'un lave-vaisselle d'une hauteur appropriée.

Vous mesurez plus d'1,75 m?

Bosch a lancé sur le marché plusieurs modèles de lave-vaisselle rehaussés, spécialement adaptés à votre taille. Ils ont 86,5 cm de hauteur au lieu de 81,5 cm; vous pouvez donc plus facilement remplir et vider le lave-vaisselle.

Les lave-vaisselle rehaussés ont aussi d'autres avantages:

- Grâce aux 5 cm supplémentaires, vous gagnez 10% de volume utile à l'intérieur du lave-vaisselle.
- Ces centimètres ne sont pas perdus ni dans la plinthe ni sous le plan de travail.
- Le panier inférieur peut accueillir des assiettes de 34 cm de diamètre.



Méthode de calcul:

Hauteur panneau de porte
Exemple: 75 cm

+

Hauteur de plinthe
Exemple: 15 cm

=

Hauteur de niche
90 cm

HAUTEUR PANNEAU DE PORTE 655 - 765 mm*

HAUTEUR PANNEAU DE PORTE 705 - 815 mm**

		HAUTEUR DE NICHE en mm													
		815	820	825	830	835	840	845	850	855	860	865	870		
HAUTEUR DE PLINTHE en mm	50	81,5	81,5	81,5	81,5	81,5	81,5	81,5	81,5	81,5	81,5	86,5	86,5		
	55	81,5	81,5	81,5	81,5	81,5	81,5	81,5	81,5	81,5	81,5	86,5	86,5		
	60	81,5	81,5	81,5	81,5	81,5	81,5	81,5	81,5	81,5	81,5	86,5	86,5		
	65	81,5	81,5	81,5	81,5	81,5	81,5	81,5	81,5	81,5	81,5	86,5	86,5		
	70	81,5	81,5	81,5	81,5	81,5	81,5	81,5	81,5	81,5	81,5	86,5	86,5		
	75	81,5	81,5	81,5	81,5	81,5	81,5	81,5	81,5	81,5	81,5	86,5	86,5		
	80	81,5	81,5	81,5	81,5	81,5	81,5	81,5	81,5	81,5	81,5	86,5	86,5		
	85	81,5	81,5	81,5	81,5	81,5	81,5	81,5	81,5	81,5	81,5	86,5	86,5		
	90	81,5	81,5	81,5	81,5	81,5	81,5	81,5	81,5	81,5	81,5	86,5	86,5		
	95	81,5	81,5	81,5	81,5	81,5	81,5	81,5	81,5	81,5	81,5	86,5	86,5		
	100	81,5	81,5	81,5	81,5	81,5	81,5	81,5	81,5	81,5	81,5	81,5	86,5	86,5	
	105	81,5	81,5	81,5	81,5	81,5	81,5	81,5	81,5	81,5	81,5	81,5	86,5	81,5	86,5
	110	81,5	81,5	81,5	81,5	81,5	81,5	81,5	81,5	81,5	81,5	81,5	86,5	81,5	86,5
	115	81,5	81,5	81,5	81,5	81,5	81,5	81,5	81,5	81,5	81,5	81,5	86,5	81,5	86,5
	120	81,5	81,5	81,5	81,5	81,5	81,5	81,5	81,5	81,5	81,5	81,5	86,5	81,5	86,5
	125	81,5	81,5	81,5	81,5	81,5	81,5	81,5	81,5	81,5	81,5	81,5	86,5	81,5	86,5
	130	81,5	81,5	81,5	81,5	81,5	81,5	81,5	81,5	81,5	81,5	81,5	86,5	81,5	86,5
	135	81,5	81,5	81,5	81,5	81,5	81,5	81,5	81,5	81,5	81,5	81,5	86,5	81,5	86,5
	140	81,5	81,5	81,5	81,5	81,5	81,5	81,5	81,5	81,5	81,5	81,5	86,5	81,5	86,5
	145	81,5	81,5	81,5	81,5	81,5	81,5	81,5	81,5	81,5	81,5	81,5	86,5	81,5	86,5
	150	81,5	81,5	81,5	81,5	81,5	81,5	81,5	81,5	81,5	81,5	81,5	86,5	81,5	86,5
	155	81,5	81,5	81,5	81,5	81,5	81,5	81,5	81,5	81,5	81,5	81,5	86,5	81,5	86,5
160	81,5	81,5	81,5	81,5	81,5	81,5	81,5	81,5	81,5	81,5	81,5	86,5	81,5	86,5	
165		81,5	81,5	81,5	81,5	81,5	81,5	81,5	81,5	81,5	81,5	81,5	81,5	86,5	
170			81,5	81,5	81,5	81,5	81,5	81,5	81,5	81,5	81,5	81,5	81,5		
175				81,5	81,5	81,5	81,5	81,5	81,5	81,5	81,5	81,5	81,5		
180					81,5	81,5	81,5	81,5	81,5	81,5	81,5	81,5	81,5		
185						81,5	81,5	81,5	81,5	81,5	81,5	81,5	81,5		
190							81,5	81,5	81,5	81,5	81,5	81,5	81,5		
195								81,5	81,5	81,5	81,5	81,5	81,5		
200									81,5	81,5	81,5	81,5	81,5		
205										81,5	81,5	81,5	81,5		
210											81,5	81,5	81,5		
215												81,5	81,5		
220													81,5		

* Jusqu'à 765 mm pour les lave-vaisselle de 81,5 cm avec charnières Vario
 ** Jusqu'à 815 mm pour les lave-vaisselle de 86,5 cm avec charnières Vario

A partir d'une hauteur d'armoire de 70 cm, il y a lieu de prévoir un "grand" lave-vaisselle.

Dans le cas d'une hauteur de niche de 815 à 860 mm, il y a lieu de prévoir un lave-vaisselle SMI, SMV ou SME de 81,5 cm de hauteur, indépendamment de la hauteur de socle.

81,5 cm de haut
pour lave-vaisselle sans tiroir Vario

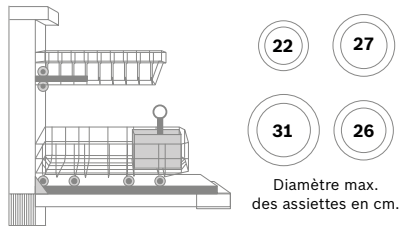

Dans le cas d'une hauteur de niche de 880 à 925 mm, il y a lieu de prévoir un "grand" lave-vaisselle SBI, SBV ou SBE de 86,5 cm de hauteur, indépendamment de la hauteur de socle.

86,5 cm de haut
pour lave-vaisselle sans tiroir Vario

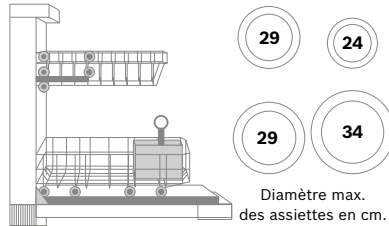

Si la hauteur de la niche se situe entre 865 et 875 mm, il faut tenir compte des éléments suivants : l'installation d'un lave-vaisselle de 86,5 cm ou de 81,5 cm de hauteur dépendra de la combinaison des dimensions de la hauteur de l'armoire et de la hauteur de socle (voir ci-dessous).

Pour un encastrement en hauteur de votre lave-vaisselle:

merci de consulter les tableaux techniques repris sur notre site internet: www.bosch-home.be/fr/encastrementcolonne

	875	880	885	890	895	900	905	910	915	920	925
	86,5	86,5	86,5	86,5	86,5	86,5	86,5	86,5	86,5	86,5	86,5
	86,5	86,5	86,5	86,5	86,5	86,5	86,5	86,5	86,5	86,5	86,5
	86,5	86,5	86,5	86,5	86,5	86,5	86,5	86,5	86,5	86,5	86,5
	86,5	86,5	86,5	86,5	86,5	86,5	86,5	86,5	86,5	86,5	86,5
	86,5	86,5	86,5	86,5	86,5	86,5	86,5	86,5	86,5	86,5	86,5
	86,5	86,5	86,5	86,5	86,5	86,5	86,5	86,5	86,5	86,5	86,5
	86,5	86,5	86,5	86,5	86,5	86,5	86,5	86,5	86,5	86,5	86,5
	86,5	86,5	86,5	86,5	86,5	86,5	86,5	86,5	86,5	86,5	86,5
	86,5	86,5	86,5	86,5	86,5	86,5	86,5	86,5	86,5	86,5	86,5
	86,5	86,5	86,5	86,5	86,5	86,5	86,5	86,5	86,5	86,5	86,5
	86,5	86,5	86,5	86,5	86,5	86,5	86,5	86,5	86,5	86,5	86,5
	86,5	86,5	86,5	86,5	86,5	86,5	86,5	86,5	86,5	86,5	86,5
	86,5	86,5	86,5	86,5	86,5	86,5	86,5	86,5	86,5	86,5	86,5
	86,5	86,5	86,5	86,5	86,5	86,5	86,5	86,5	86,5	86,5	86,5
	86,5	86,5	86,5	86,5	86,5	86,5	86,5	86,5	86,5	86,5	86,5
	86,5	86,5	86,5	86,5	86,5	86,5	86,5	86,5	86,5	86,5	86,5
	86,5	86,5	86,5	86,5	86,5	86,5	86,5	86,5	86,5	86,5	86,5
	86,5	86,5	86,5	86,5	86,5	86,5	86,5	86,5	86,5	86,5	86,5
	86,5	86,5	86,5	86,5	86,5	86,5	86,5	86,5	86,5	86,5	86,5
	86,5	86,5	86,5	86,5	86,5	86,5	86,5	86,5	86,5	86,5	86,5
	86,5	86,5	86,5	86,5	86,5	86,5	86,5	86,5	86,5	86,5	86,5
	86,5	86,5	86,5	86,5	86,5	86,5	86,5	86,5	86,5	86,5	86,5
	86,5	86,5	86,5	86,5	86,5	86,5	86,5	86,5	86,5	86,5	86,5
	86,5	86,5	86,5	86,5	86,5	86,5	86,5	86,5	86,5	86,5	86,5
	86,5	86,5	86,5	86,5	86,5	86,5	86,5	86,5	86,5	86,5	86,5
	86,5	86,5	86,5	86,5	86,5	86,5	86,5	86,5	86,5	86,5	86,5
	86,5	86,5	86,5	86,5	86,5	86,5	86,5	86,5	86,5	86,5	86,5
	86,5	86,5	86,5	86,5	86,5	86,5	86,5	86,5	86,5	86,5	86,5
	86,5	86,5	86,5	86,5	86,5	86,5	86,5	86,5	86,5	86,5	86,5
	86,5	86,5	86,5	86,5	86,5	86,5	86,5	86,5	86,5	86,5	86,5
	86,5	86,5	86,5	86,5	86,5	86,5	86,5	86,5	86,5	86,5	86,5
	86,5	86,5	86,5	86,5	86,5	86,5	86,5	86,5	86,5	86,5	86,5
	86,5	86,5	86,5	86,5	86,5	86,5	86,5	86,5	86,5	86,5	86,5
	86,5	86,5	86,5	86,5	86,5	86,5	86,5	86,5	86,5	86,5	86,5
	86,5	86,5	86,5	86,5	86,5	86,5	86,5	86,5	86,5	86,5	86,5
	86,5	86,5	86,5	86,5	86,5	86,5	86,5	86,5	86,5	86,5	86,5
	86,5	86,5	86,5	86,5	86,5	86,5	86,5	86,5	86,5	86,5	86,5
	86,5	86,5	86,5	86,5	86,5	86,5	86,5	86,5	86,5	86,5	86,5
	86,5	86,5	86,5	86,5	86,5	86,5	86,5	86,5	86,5	86,5	86,5
	86,5	86,5	86,5	86,5	86,5	86,5	86,5	86,5	86,5	86,5	86,5
	86,5	86,5	86,5	86,5	86,5	86,5	86,5	86,5	86,5	86,5	86,5
	86,5	86,5	86,5	86,5	86,5	86,5	86,5	86,5	86,5	86,5	86,5
	86,5	86,5	86,5	86,5	86,5	86,5	86,5	86,5	86,5	86,5	86,5
	86,5	86,5	86,5	86,5	86,5	86,5	86,5	86,5	86,5	86,5	86,5
	86,5	86,5	86,5	86,5	86,5	86,5	86,5	86,5	86,5	86,5	86,5
	86,5	86,5	86,5	86,5	86,5	86,5	86,5	86,5	86,5	86,5	86,5
	86,5	86,5	86,5	86,5	86,5	86,5	86,5	86,5	86,5	86,5	86,5
	86,5	86,5	86,5	86,5	86,5	86,5	86,5	86,5	86,5	86,5	86,5
	86,5	86,5	86,5	86,5	86,5	86,5	86,5	86,5	86,5	86,5	86,5
	86,5	86,5	86,5	86,5	86,5	86,5	86,5	86,5	86,5	86,5	86,5

- 81,5** Lave-vaisselle entièrement intégrable d'une hauteur de 81,5 cm avec porte "normale"
 - 81,5** Lave-vaisselle entièrement intégrable d'une hauteur de 81,5 cm avec charnières Vario
 - 81,5** Lave-vaisselle entièrement intégrable d'une hauteur de 81,5 cm avec panneau frontal de porte sur mesure et charnière abattante en option
 - 86,5** Lave-vaisselle entièrement intégrable d'une hauteur de 86,5 cm avec porte "normale"
 - 86,5** Lave-vaisselle entièrement intégrable d'une hauteur de 86,5 cm avec charnières Vario
 - 86,5** Lave-vaisselle entièrement intégrable d'une hauteur de 86,5 cm avec panneau frontal de porte sur mesure et charnière abattante en option
- Une situation d'encastrement qui se présenterait SOUS cette ligne rouge est fortement déconseillée pour des lave-vaisselle ayant le Time Light puisque les indications au sol ne seraient pas visibles.

Tous les lave-vaisselle peuvent être raccordés à des circuits protégés par des fusibles de 10 et 16 ampères. Le choix du lave-vaisselle n'est dès lors plus conditionné par l'installation électrique de la maison.

Un appareil de qualité mérite les meilleurs soins.

Un entretien régulier de vos appareils électroménagers n'augmente pas seulement la durée de vie mais est également important pour des raisons hygiéniques.

Bosch vous propose un produit d'entretien adapté à chaque type d'appareil de cuisine.



Cuisiner

Réf.*	Description
00311896	Nettoyant pour tables de cuisson vitrocéramiques, induction et inox à gaz. Enlève efficacement et sans risque les taches, salissures. Contenu: 250 ml
00311900	Kit de nettoyage pour le nettoyage et l'entretien des tables de cuisson vitrocéramiques. Contenu: 1 flacon de 250 ml, 1 grattoir et 1 chiffon de nettoyage.
00312007	Chiffons imprégnés d'une huile spéciale empêchent les dépôts de salté sur la surface des appareils. Pour les surfaces en inox et en aluminium. Contenu: 5 unités par paquet
00311945	Huile spéciale pour l'entretien des surfaces inox. Contenu: 100 ml
00311946	Poudre nettoyante. Enlève les points de rouille. La poudre est légèrement abrasive. Contenu: 100 g
00311964	Kit de nettoyage et d'entretien pour les surfaces inox. Contenu: un paquet de 5 chiffons d'entretien (réf. 00312007) et 100 g de poudre nettoyante (réf. 00311946).
00311968	Détartrant liquide pour four vapeur avec conduite d'eau
17000334	Grattoir pour tables de cuisson vitrocéramiques
00312482	Spray nettoyant pour fours, fours vapeur et fours avec fonction micro-ondes
00312324	Gel nettoyant avec tête brosse pour nettoyer facilement les aliments brûlés ou incrustés dans votre four
00312476	Nettoyant spécial pour réfrigérateurs et congélateurs

Hottes

Réf.*	Description
00312207	Dégraissant biodégradable. Idéal pour traiter les filtres métalliques des hottes avant de les mettre au lave-vaisselle. Contenu: 500 ml.
00312327	e-cloth. Kit de chiffons d'entretien. Les chiffons e-cloth enlèvent toutes les graisses et les saletés des surfaces. Multi-usage.

Lave-vaisselle

Réf.*	Description
00312361	Produit d'entretien (liquide). Elimine la graisse et le calcaire. Contenu: 250 ml, 1 emballage par entretien.
00312193	Poudre nettoyante efficace et intensif pour lave-vaisselle. Enlève efficacement tous résidus de graisse, d'amidon et de protéines. Le nettoyant n'a aucune action détartrante.
00312330	Détartrant rapide. Contenu: 250 g.

Espresso

Réf.*	Description
00312096	10 pastilles nettoyantes pour machines à espresso.
00312093	6 pastilles détartrantes pour machines à espresso.
00311968	Détartrant liquide. Pour le détartrage de machine à espresso et fours vapeur. Contenu: 500 ml.
00312015	Kit de maintenance "espresso". Contenu: 10 x pastilles de nettoyage et 4 x 250 ml de détartrant liquide.
17000705	Filtre à eau Brita Intenza. Réduit les dépôts de calcaire. Contenu: 1 filtre de remplacement.
00312010	Détartrant liquide écologique pour machine à espresso, cafetières et bouilloires.
00312107	Set d'entretien pour machines à café automatique "VeroSeries". Contenu: 10 x pastilles de nettoyage, 3 x pastilles détartrantes formule "2 en 1", 1 filtre à eau Brita et 1 brosse de nettoyage.

* Disponible auprès du service clientèle de Bosch

L'entretien et le nettoyage des appareils électroménagers à domicile.



Saviez-vous qu'un appareil bien entretenu fonctionne plus longtemps? L'appareil est non seulement plus hygiénique, il consomme également moins d'énergie. A côté des produits d'entretien adéquats, nous vous proposons un service d'entretien professionnel à domicile. Les spécialistes font l'entretien avec soin et précision.

Vos avantages:

- Entretien et révision complète de votre appareil
- Utilisation de produits d'origine recommandés par nos marques
- Des conseils professionnels par nos propres spécialistes

Notre service d'entretien à domicile est disponible pour tout appareil espresso, réfrigérateur Side-by-Side, lave-vaisselle ou lave-linge.



Ligne info

Nos conseillers sont à votre disposition pour toutes vos questions tous les jours ouvrables de 08h30 à 17h00 au 02 475 70 01 – Découvrez également tous nos services via www.bosch-home.be/fr/nos-services/aide-en-ligne



eShop

Découvrez notre eShop et gagnez du temps en commandant tous vos produits d'entretien, accessoires et pièces détachées favoris de chez vous via www.bosch-home.be/fr/boutique ou via votre revendeur.



Service de réparation

Votre appareil a besoin d'une intervention ? Réservez maintenant facilement et rapidement un rendez-vous en ligne avec un technicien via www.bosch-home.be/fr/nos-services/service-de-reparation. Une disponibilité téléphonique est également assurée au 02/475.70.01

Le service clientèle du fabricant. Un service de confiance.

Fiable, compétent, rapide. Avant et après l'achat – une vie entière.

Nous sommes toujours là pour vous !

Le service de réparation :

- Accessible par téléphone 24h/24 et 7j/7
- 24 mois de garantie sur chaque réparation
- Réparation à domicile, également le samedi
- Nos propres spécialistes techniques, disponibles en Belgique
- Prise de contact directe entre notre technicien et vous, 30 minutes avant l'intervention

Nos services en ligne sont toujours accessibles via www.bosch-home.be/fr/nos-services/aide-enligne

- Modes d'emploi
- Réservation du passage d'un spécialiste
- Garantie Prolongée

Nos services sur mesure :

- Entretien à domicile
- Service d'installation
- Total Care by Bosch



02/475 70 01

www.bosch-home.be/fr/nos-services

Donnez votre avis :



www.bosch-home.be/fr/votre-avis

Suivez nous :



@bosch.home.belgique



@boschhome_be